

بسم الله الرحمن الرحيم

((وَقُلْ رَبِّ زِدْنِي عِلْمًا))

# العلوم

الصف السادس الابتدائي  
الجزء الثاني من المقرر

دفتر مادة العلوم

الصف / سادس

الفصل / الدراسي الثاني الجزء الثاني من المقرر

الاسم .....

أعدته / أ-عبير حمد الجناعي

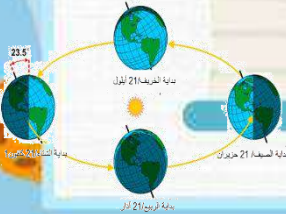



## بطاقة متابعة

الفصل الدراسي / الثاني

الاسم /

الصف / سادس

المدرسة /

م	الشهر	الواجبات	المهام الادائية	المشاركة	الاختبارات القصيرة	ملاحظات المعلم/ة	توقيع ولي الامر
١							
٢							
٣							
٤							

مدير-ة المدرسة /

معلم/ة المادة /

التوقيع /

التوقيع /

التاريخ/

التاريخ/

الملاحظات /

\* الدفتر لا يغني عن الكتاب المدرسي

\*الإجابة بيد الطالب-ة فقط بدون تدخل

\* يحتوي الدفتر على نماذج من اختبارات نافس السابقة .

\*الدفتر مساحة حرة لك للإجابة على أهم المهارات بخطك الجميل .



الدرس الأول/ نظام الأرض و الشمس

أقرأ وأتعلم...الفهم القرآني

من خلال قراءتك للصفحات من (١٢-١٨)



ينتج عن دورة الأرض حول نفسها ظاهرتين هما

...../١

...../٢

ضع-ي المصطلحات الآتية أمام ما يناسبة :

[علم الفلك- المنظار الفلكي-الكون- منطقة التوقيت المعياري- خط التاريخ الدولي-الضوء المرئي ]

١-.....علم يختص بدراسة الأجرام السماوية .

٢-.....جهاز يجمع الضوء ويكبر الصور لتبدو الأجرام البعيدة أقرب وأكبر وأكثر لمعاناً.

٣-.....جميع الأجرام و الكواكب و النجوم و المجرات في الفضاء الشاسع.

٤-.....منطقة عرضها نحو ١٥ درجة بين خطوط الطول على الأرض.

٥-.....خط الطول ١٨٠° .

٦-.....الضوء الذي يمكن ان يدرك بالعين.

ما السبب/ معظم المناظير الفلكية الكبيرة مناظير عاكسة ؟



ما سبب حدوث الفصول الأربعة ؟

...../١

...../٢

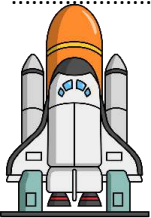

لماذا يستخدم العلماء المنظار الفلكي؟

.....

.....

كيف نستكشف الفضاء ؟

كيف نستكشف الفضاء؟

٥-.....

٤-.....

٣-.....

٢-.....

١-.....

( )	زاوية ميل أشعة الشمس تكون أكبر عند الظهيرة صيفاً فتكون ظلال الأجسام أقصر
( )	تدور الأرض حول محورها في اتجاه الشرق بمعدل ٣٦٠ درجة كل ٢٤ ساعة

**أجب عما يلي:**

ما نوع البيانات التي يمكن أن تجمعها محطات فضائية تدور حول الأرض؟

ماذا يحدث إذا سافرت إلى الغرب من خط التاريخ الدولي؟

**اختر الإجابة الصحيحة:**

تنشأ الحركة الظاهرية للشمس بسبب :			
أ- دوران الأرض حول محورها	ب- تعاقب الفصول	ج- دوران الأرض حول الشمس	د- محور الأرض
يسمى خط الطول الذي يبين تغير التاريخ؟			
أ- خط العرض الأساسي	ب- خط التاريخ الدولي	ج- خط الاستواء	د- منطقة التوقيت المعياري
أي الظواهر الآتية تحدث بسبب الدورة اليومية للأرض حول محورها			
أ- أطوار القمر	ب- تعاقب الليل والنهار	ج- الفصول الأربعة	د- كسوف القمر
دورة الأرض اليومية تستغرق ...			
أ- شهر	ب- ٢٤ ساعة	ج- اسبوع	د- ١٢ ساعة



ألصق المطوية صفحة ١٩

أقرأ وأتعلم... الفهم القرأئ

من خلال قراءتك للصفحات من (٢٤-٣٠)

ضع-ي المصطلحات التالية أمام العبارات المناسبة:

الفوهات -طور القمر- خسوف القمر- كسوف الشمس

١-..... شكل القمر الذي نراه في السماء ليلاً.

٢-..... حفر على شكل صحنون عميقة ناتجة عن اصطدام الأجرام السماوي بسطح القمر.

٣-يحدث..... عندما تقع الأرض في أثناء دورانها حول الشمس بين الشمس و القمر.

٤-يحدث ..... عندما تمر الأرض في ظل القمر .

ضع-ي علامة صح أو خطأ أمام العبارات الآتية:

١-يوجد للقمر مجال مغناطيسي	( )
٢-من معالم سطح القمر البحار القمرية	( )
٣-عندما تمر الأرض في ظل القمر يحدث خسوف القمر	( )
٤-يحدث المد و الجزر بسبب التجاذب بين الأرض و القمر	( )
٥-الجاذبية هي قوة شد أو سحب تنشأ بين جميع الأجسام	( )
٦-لا يدوم الكسوف الكلي للشمس كثيراً ونادراً ما يحدث	( )
٧-القمر لا يضيء بنفسه،إنما يعكس أشعة الشمس الساقطة عليه	( )
٨-الشهر القمري الفترة الزمنية بين المحاق والمحاق الذي يليه	( )



هل يمكن الاستفادة من الإبرة المغناطيسية في تحديد الاتجاهات على سطح القمر؟

.....

**أذكر سبب لحدوث كلاً من :**

..... خسوف القمر

..... المد و الجزر

..... أطوار القمر

عدد الفوهات على سطح القمر أكبر بالرغم أن الأجرام الفضائية تصطدم بالقمر و الأرض بالمعدل نفسه؟

.....

لماذا يمكننا رؤية الكسوف الجزئي أكثر من رؤيتنا لكسوف الشمس الكلي؟

.....

## اختار-ي الإجابة الصحيحة:

يبدو القمر معتماً كما يشاهد من الأرض عندما يكون في طور:			
أ-البدر	ب- التريبع الأول	ج-المحاق	د-الأحدب الأول
أي مما يأتي ليس من معالم سطح القمر			
أ-الجبال	ب-الأودية	ج-الفوهات	د-المحيطات
عندما يقع القمر بين الأرض والشمس يكون القمر في طور			
أ-البدر	ب-المحاق	ج-الأحدب الأول	د-الأحدب الأخير
تستغرق الفترة الزمنية بين المحاق والبدر..... تقريباً			
أ-١٤,٥ يوماً	ب-شهرًا	ج-اسبوعاً	د-٣٠ يوم
المدة التي يستغرقها القمر ليكمل أطواره جميعها تقريباً			
أ-١٤,٥ يوماً	ب-شهرًا	ج-١٢اسبوع	د- سنة



ألصق المطوية صفحة ٣١

١- لماذا لا تبتعد الأرض عن مدارها حول الشمس؟

أ	بسبب قوتي الجاذبية و القصور الذاتي تبقىها في مكانها.	ب	بسبب جاذبية الشمس العالية .
ج	بسبب أن القمر يجذب الأرض.	د	بسبب دوران الشمس حول الأرض.

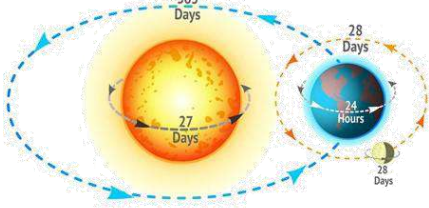

٢- أي العبارات التالية سبب لحدوث الفصول الأربعة :

أ	حركة الأرض حول محورها	ب	ميل محور الأرض أثناء دورانها حول الشمس
ج	دوران الأرض حول القمر	د	دوران القمر حول الأرض

٣- تدور الأرض في مدارها حول الشمس بالتزامن مع دورانها حول محورها ، أي مما يلي ينتج عن دوران الأرض حول الشمس وميل المحور الأرضي؟

أ	تعاقب الليل و النهار	ب	ظاهرتا الخسوف والكسوف
ج	حدوث الفصول الأربعة	د	ظاهرتا المد والجزر

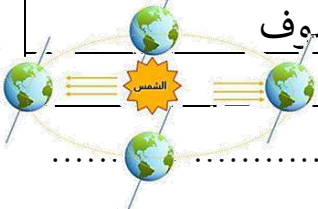

٤- في الشكل أدناه أي الظواهر التالية ناتجة عن دوران الأرض حول الشمس وميل محورها؟

أ	الليل و النهار	ب	المد والجزر
ج	الفصول الأربعة	د	أطوار القمر

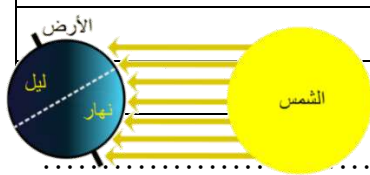

٥- عندما يحل فصل الشتاء على نصف الكرة الأرضية الشمالي .فإن نصفها الجنوبي يكون فصل..

أ	الشتاء	ب	الربيع
ج	الصيف	د	الخريف

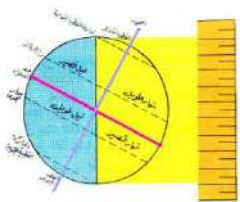

6- لماذا يستعمل عالم الفلك المناظير الفلكية التي تستعمل الأشعة تحت الحمراء؟

أ	سهولة تصميمها	ب	صغيرة الحجم
ج	جمع بيانات عن الحرارة التي ينتجها كوكب أو نجم	د	تكبير الصور وتصبح أقرب

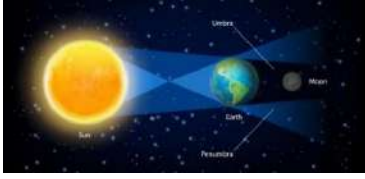

7- ماذا يحدث عندما تحجب الأرض أشعة الشمس عن القمر؟

أ	الليل والنهار	ب	كسوف الشمس
ج	خسوف القمر	د	الفصول الأربعة



8- الشكل التالي يوضح؟

أ	خسوف القمر	ب	كسوف الشمس
ج	الليل والنهار	د	الفصول الأربعة

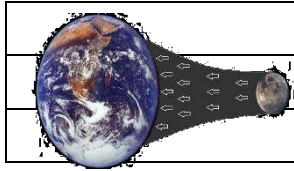

9- يحدث المد والجزر بسبب قوة تجاذب الكتلة بين؟

أ	الأرض و القمر	ب	الأرض و الشمس
ج	الشمس و القمر	د	الأرض و المريخ

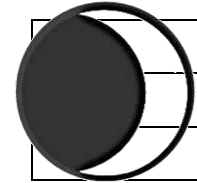

10- في الشكل أدناه ، يمثل طور من اطوار القمر يسمى؟

أ	الهلال الأول	ب	الأحدب الأول
ج	الهلال الأخير	د	التربيع الأخير

د	ج	ب	أ	١
د	ج	ب	أ	٢
د	ج	ب	أ	٣
د	ج	ب	أ	٤
د	ج	ب	أ	٥
د	ج	ب	أ	٦
د	ج	ب	أ	٧
د	ج	ب	أ	٨
د	ج	ب	أ	٩
د	ج	ب	أ	١٠



نظّل جيداً بالقلم الرصاص

أقرأ وأتعلم... الفهم القرائي

من خلال قراءتك للصفحات من (٤٢-٤٨)

اختر-ي الإجابة الصحيحة من بين الأقواس:

( الكوكب -النظام الشمسي -القمر -الكويكبات -المذنب -القصور الذاتي -الجاذبية )

- ١- كرة من الجليد و الصخور تدور حول الشمس .
- ٢- أجرام صغيرة نسبياً ذات طبيعة صخرية فلزية تدور حول الشمس.
- ٣- جسم يدور حول كوكب.
- ٤- يتكون من نجم وهو الشمس وكواكب و أقمار و أجرام أخرى تدور كلها حول الشمس.
- ٥- جسم كروي كبير يدور حول نجم .
- ٦- الجسم المتحرك يبقى متحركاً في خط مستقيم .
- ٧- قوة التجاذب التي تنشأ بين كتلتين أو أكثر.

أصل العمود الأول مع ما يناسبه من العمود الثاني

العمود الثاني	الرقم	العمود الأول	
الشهاب		قوة تربط الأجرام كافة في الفضاء	١
الجاذبية		أكبر الكواكب الداخلية	٢
الأرض		جسم صخري أو فلزي يدخل الغلاف الجوي ويحترق قبل ارتطامه	٣
النيزك		جسم صخري أو فلزي يدخل الغلاف الجوي ويرتطم بالأرض	٤

نضع علامة صح أمام العبارة الصحيحة و علامة خطأ أمام العبارة الخاطئة

( )	١- عند اقتراب المذنب من الشمس يتكون له ذيل يتحرك مبتعداً عن الشمس
( )	٢- الكواكب الخارجية تدور في مدارات أكبر متقارباً بعضها عن بعض
( )	٣- مقدار قوة الجاذبية يعتمد على الكتلة و المسافة

رتب/ي كواكب المجموعة الشمسية حسب الأقرب للشمس؟

								<u>الشمس</u>
--	--	--	--	--	--	--	--	--------------

فسر-ي بقاء الكواكب في مداراتها حول الشمس؟

- ١- .....
- ٢- .....

قارن/ي بين الكواكب الداخلية و الكواكب الخارجية حسب ما هو مطلوب منك :

من حيث تركيبها	الكواكب الداخلية	الكواكب الخارجية
سرعة الدوران		
وجود الحلقات		
مداراتها		

اختر-ي الإجابة الصحيحة:

أي الكواكب الآتية أقرب حجماً إلى الأرض ؟			
أ-عطارد	ب- الزهرة	ج-المريخ	د-المشتري
ماذا يسمى الفلكيون الأجسام الصخرية الصغيرة التي تصطدم بسطح الأرض ؟			
أ-الشهب	ب-النيازك	ج-الأقمار	د- المذنبات
من الكواكب الخارجية...			
أ-عطارد	ب-الزهرة	ج-المريخ	د-زحل
يقع معظم الكويكبات في حزام الكويكبات بين مداري ...			
أ-المشتري وزحل	ب-المريخ و المشتري	ج-المريخ وعطارد	د-زحل و أورانوس
يصنف كوكب بلوتو على أنه كوكب...			
أ-عملاق	ب-داخلي	ج-قزم	د-خارجي
ما أكبر كواكب المجموعة الشمسية			
أ-المشتري	ب-زحل	ج-المريخ	د-أورانوس
هو جسم يدور حول الكوكب..			
أ-النجم	ب-القمر	ج-عطارد	د-الشمس
من الكواكب الداخلية له قمران.....			
أ-الأرض	ب-المريخ	ج- عطارد	د-الزهرة
كرة من الجليد والتراب لها مدار متطاوّل جداً حول الشمس			
أ-النجوم	ب-المذنب	ج-الشهب	د-النيازك
الجزء المتبقي من شهاب يصل إلى الأرض....			
أ-المذنب	ب- الشهاب	ج-النيازك	د-الكوكب
أي الكواكب يمكن أن يكون له حلقات؟			
أ-عطارد	ب-الزهرة	ج-المريخ	د-نبتون
ما الذي يفصل بين الكواكب الداخلية والخارجية في النظام الشمسي؟			
أ-حزام من الكويكبات	ب-نجوم	ج-حزام من الشهب والنيازك	د-غلاف جوي

هل تكون قوة الجاذبية أكبر عند كوكب عطارد أم عند كوكب زحل؟ أوضح ذلك

.....  
.....

أي الكواكب التالية لا يعد من الكواكب الداخلية؟

ب-الأرض

أ-المريخ

د-الزهرة

ج-المشتري

كل الأجرام السماوية التالية لا يعد مضيئاً بنفسه ما عدا؟

ب-قمر

أ-كوكب

د-نجم

ج-كويكب

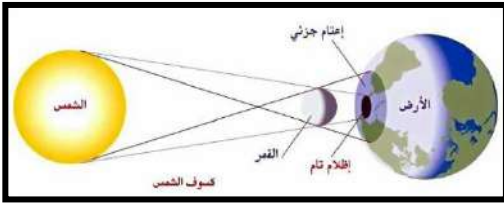

الرسم الذي أمامك يشير إلى أحد الظواهر الكونية ما اسم هذه الظاهرة؟

اسم الظاهرة /.....



أتفحص الصورة المجاورة أي معالم سطح القمر في الصورة؟

ب-الأراضي المرتفعة

أ-الفوهات

د-البحار القمرية

ج-الجبال القمرية

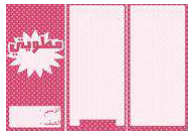

نلصق المطوية صفحة ٤٩

## الدرس الثاني / النجوم و المجرات

أقرأ وأتعلم...الفهم القرأني

من خلال قراءتك للصفحات من (٥٤-٦٠)

نضع الكلمة في مكانها المناسب :

( السديم-المجرة -المجموعة النجمية-النجم-السنة الضوئية )

- ١-.....كرة ضخمة من الغازات الملتهبة المترابطة بفعل الجاذبية تطلق الضوء و الحرارة من ذاتها .
- ٢-.....تجمع من النجوم يأخذ ظاهرياً شكلاً معيناً في السماء.
- ٣-.....سحابة ضخمة من الغازات و الغبار في الفضاء ،بين النجوم و المجرات .
- ٤-.....مجموعة كبيرة من النجوم ترتبط معاً بفعل الجاذبية .
- ٥-.....المسافة التي يقطعها الضوء في سنة.



ضع-ي علامة صح أمام العبارات الصحيحة و علامة خطأ أمام العبارات الخاطئة :

( )	الجرم الصخري الذي يدور حول الشمس ، ولكنه أصغر من الكواكب هو القمر
( )	الألوان الحمراء والبرتقالية تدل على النجوم الأقل حرارة
( )	الشمس نجم متوسط الحجم
( )	المجرة الغير منتظمة ليس لها شكل محدد وتشبه الغيمة .ومعظمها من الغبار

ماهي خواص النجوم؟



- ١-.....
- ٢-.....
- ٣-.....

ما أنواع المجرات ؟

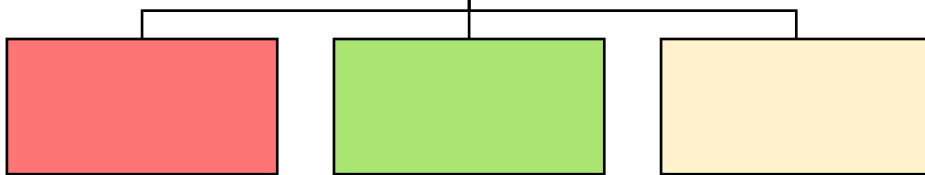
أنواع  
المجرات

فوائد المجموعات النجمية؟

- ١-.....
- ٢-.....

١- أي مما يأتي ليس من أشكال المجرات			
أ- اللولبي	ب- الإهليجي	ج- المربع	د- غير منتظم
٢- ما الذي يحدث للكون منذ لحظة الانفجار إلى اليوم			
أ- يسخن	ب- يتمدد	ج- ينكمش	د- ينفجر
٣- ما نوع مجرة درب التبانة			
أ- بدائية	ب- غير منتظمة	ج- إهليجية	د- لولبية
٤- ما الوحدة المناسبة لقياس المسافات بين النجوم ؟			
أ- الكيلومتر	ب- المتر	ج- الميل	د- السنة الضوئية
٥- أي ألوان النجوم يدل على درجة حرارة أكبر لسطح النجم؟			
أ- الأحمر	ب- الأصفر	ج- الأبيض المزرقي	د- البرتقالي

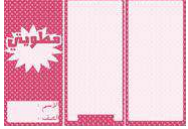

نلصق المطوية صفحة ٨١



التدريب الثاني لمهارات  
مادة العلوم الصف سادس



١- بحث زياد في خصائص مجموعة من النجوم وسجل بعض خصائصها وعلاقتها ببعضها في الجدول أدناه ، وبناء على ما سجله ، أي مما يلي يعبر عما بحث عنه زياد؟

أ	العلاقة بين لون النجم ، ودرجة حرارته	ب	العلاقة بين حجم النجم ، وبعده عن الأرض
ج	اختلاف المسافات بين النجوم والأرض	د	اختلاف أشكال النجوم السماوية

النجم	اللون	درجة الحرارة (م)	البعد عن الشمس (مليون كم)
أ	أحمر	١٥٠٠	١٠٠
ب	برتقالي	٢٠٠٠	١٥٠
ج	أصفر	٢٥٠٠	٢٠٠
د	أزرق	٣٠٠٠	٢٥٠

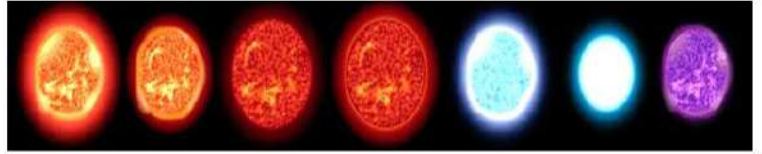

٣- من خلال الجدول أدناه أي النجوم أقل حرارة.

النجم	اللون
الشمس	أبيض
رجل الجبار	أبيض مزرق
النجم القطبي	أصفر
يد الجوزاء	أحمر

أ	الشمس	ب	رجل الجبار
ج	النجم القطبي	د	يد الجوزاء

٤- جسم صخري أو معدني صغير إذا دخل الغلاف الجوي ، يحترق قبل ارتطامه بسطح الأرض ، مما يؤدي ظهور ضوء لامع في السماء ، التعريف السابق هو تعريف:



أ	النيازك	ب	المذنب
ج	الكوكب	د	الشهاب

٥- ترتاد أختي الشاطئ باستمرار ولاحظت مد مياه البحر في أوقات معينة وجزرها في أوقات أخرى ، وتوصلت أن سبب ذلك يرجع إلى:

أ	التجاذب بين الأرض والقمر	ب	التجاذب بين الأرض والشمس
ج	التجاذب بين الشمس والقمر	د	الجاذبية الأرضية



٦- أنظر إلى الشكل أدناه . كيف يتغير شكل ذيل المذنب عند اقترابه من الشمس؟



أ	يتجه بعيداً عن الشمس .	ب	يزداد طوله .
ج	يتجه نحو الشمس.	د	يقل طوله

٧- الكواكب الداخلية تمثل جزءاً من نظامنا الشمسي ،وهي كواكب صخرية ،ولكنها صغيرة الحجم مقارنة بالكواكب الخارجية . أي الكواكب الداخلية يعد الأقل حجماً؟



أ	الأرض	ب	الزهرة
ج	عطارد	د	المريخ

٨- في الشكل أدناه ،يوضح عدداً من المدارات في المجموعة الشمسية؟ أي الأرقام التالية يشير إلى مدار مذنب؟

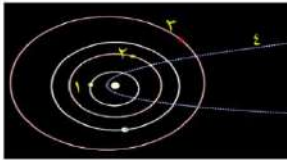

أ	١	ب	٢
ج	٣	د	٤

٩- تمثل الصورة المجاورة ظاهرة فلكية تسمى :

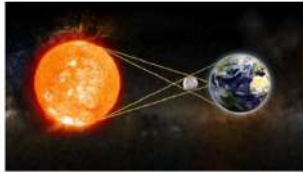

أ	كسوف القمر	ب	كسوف القمر
ج	كسوف الشمس	د	كسوف الشمس

١٠- أي العوامل التالية تؤثر على الجاذبية بين الأجرام السماوية ؟

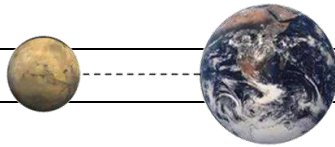

أ	الكتلة و الكثافة	ب	الحجم والكثافة
ج	الكتلة والمسافة	د	الحجم والمسافة

١	أ	ب	ج	د
٢	أ	ب	ج	د
٣	أ	ب	ج	د
٤	أ	ب	ج	د
٥	أ	ب	ج	د
٦	أ	ب	ج	د
٧	أ	ب	ج	د
٨	أ	ب	ج	د
٩	أ	ب	ج	د
١٠	أ	ب	ج	د



نظل جيداً بالقلم الرصاص

**الدرس الأول/الخصائص الفيزيائية للمادة**

أقرأ وأتعلم

من خلال قراءتك للصفحات من (٧٢-٧٦) الفهم القرائي

ضع-ي المصطلح المناسب أمام العبارة المناسبة فيما يأتي :

[ الوزن-الخصائص الفيزيائية -الموصلات – الكتلة-العوازل-مبدأ أرخميدس ]

- ١- مقدار ما يحتويه الجسم من مادة.
- ٢- مقدار جذب الأرض للجسم .
- ٣- صفات يمكن ملاحظتها دون أن تغير في طبيعة المادة .
- ٤- لافلزات تقاوم انتقال الكهرباء و الحرارة من خلالها .
- ٥- فلزات تسمح بانتقال الكهرباء و الحرارة فيها بسهولة .
- ٦- قوة الطفو تساوي وزن المائع المزاح.

**وزن الجسم على القمر أقل من وزنه على الأرض، فسري هذه العبارة ؟**



**اختار الإجابة الصحيحة :**

يقاس الوزن بوحدة.....		
أ- النيوتن	ب- الجرام	ج- المتر
الحيز الذي يشغل الجسم.....		
أ- الكتلة	ب- الوزن	ج- الحجم
قياس مقدار الكتلة في حجم معين.....		
أ- الكتلة	ب- الكثافة	ج- الحجم
أي مما يأتي ليس من الخصائص الفيزيائية للمادة ؟		
أ- القساوة	ب- الكثافة	ج- القابلية للاشتعال
ما الخاصية التي تحدد إمكانية انغمار جسم صلب في سائل ؟		
أ- الكثافة	ب- الكتلة	ج- اللون
تكون أسلاك الكهرباء مغطاة بطبقة من المطاط أو البلاستيك لأنها :		
أ- لا يوصلان الكهرباء	ب- يوصلان الكهرباء	ج- يجذبان للمغناطيس

**إذا أسقطت جسماً في ٥ ملترات من الماء، وارتفع الماء إلى تدرج ٨ ملترات ، فما حجم الجسم؟**

## لماذا تطفو السفن في الماء ؟



### ما حجم الحجر المبين في الشكل ؟

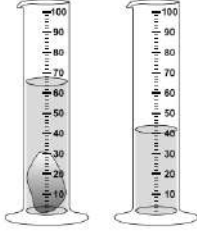

أ- ٢٥ مل      ب- ٤٠ مل      ج- ٦٥ مل      د- ١٠٥ مل



الصورة أمامك توضح لك جزيئات الأجسام الغازية والسائلة والصلبة . في ضوء هذه الصورة

قارن بين جزيئات الجسم الصلب والسائل والغازي ؟

قارن-ي بين حالات المادة حسب ما هو مطلوب ؟

الغازية	السائلة	الصلبة	
			الشكل والحجم
			حركة الجزيئات
			طاقتها

تمرين // جسم طوله ( ٨ سم و عرضه ٤ سم و ارتفاعه ٣ سم ) ما حجم هذا الجسم ؟

استخدم-ي قانون الكثافة حل المسألة :

قطعة من الألمونيوم كتلتها ( ٤٠٠ جرام ) وحجمها ( ٢٠٠ سم ٣ ) ، أحسب-ي كثافة الألمونيوم ؟

الكثافة = ..... + .....

صح أم خطأ:

١- إذا كانت قوة الطفو أكبر من الجسم فإن الجسم ينغمر ( ) .

٢- يطفو الجسم إذا كان أقل كثافة من السائل أو الغاز الذي يوضع فيه ( ) .

١- أي المواد الآتية ينصح باستخدامها لتغليف سلك نحاسي موصول بالكهرباء؟

أ	المطاط	ب	الحديد
ج	الألمنيوم	د	النحاس



٢- الوصف المناسب لتغير المادة حين تبخرها هو أنها تتغير من :

أ	السائل إلى الغاز	ب	الصلب إلى السائل
ج	السائل إلى الصلب	د	الغاز إلى السائل



٣- أعطى سعد تفسيراً لسبب صنع أواني الطبخ من الألمنيوم، أي التفسيرات الآتية صحيح:

أ	لها بريق ولمعان	ب	صعوبة ثنيها وتشكيلها
ج	موصلة جيدة للحرارة	د	شبه موصلة للكهرباء



٤- كم كثافة قطعة حديد كتلتها 70 جم ، وحجمها 10 سم<sup>٣</sup> ؟

أ	0,7 جم / سم <sup>٣</sup>	ب	0,8 جم / سم <sup>٣</sup>
ج	7 جم / سم <sup>٣</sup>	د	8 جم / سم <sup>٣</sup>

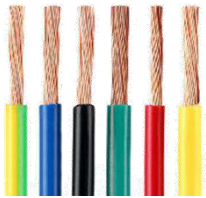

٥- نستخدم النحاس في كابلات التوصيل الكهربائية في المنازل ، لأنه:

أ	رخيص الثمن	ب	متوفر بكثرة في الطبيعة
ج	يسهل الحصول عليه	د	موصل جيد للكهرباء

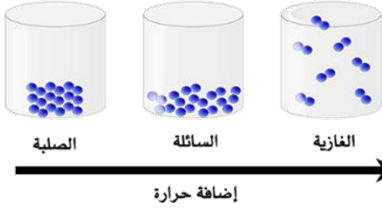

٦- في الشكل أدناه ، نماذج لحالات المادة . أي الخصائص التالية تستطيع ان تحدد من خلالها حالات المادة (صلبة – سائلة -غازية) ؟

أ	شكل الجزيئات	ب	عدد الجزيئات
ج	حركة الجزيئات وقوة تجاذبها	د	درجة حرارة الجزيئات

المادة	الكتلة	الحجم	الكثافة
١	٥	٥	١
٢	٠,٤٥٥	٦	٠,٠٧٥
٣	١١,٤	٢	٥,٧
٤	٠,٠٠٤٥	١,٥	٠,٠٠٣

٧- يبين الجدول المجاور كتلة وحجم وكثافة عدد من المواد ، أي المواد له قدرة أقل على الطفو؟

أ	١	ب	٢
ج	٣	د	٤

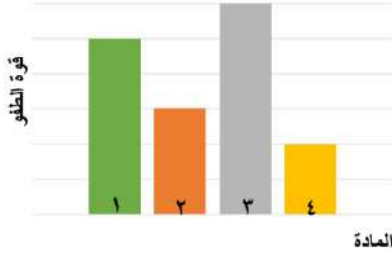

٨- يوضح الرسم البياني أدناه قوة الطفو لأربع مواد مختلفة الكثافة ، حسب الرسم البياني أي مما يلي يمثل المادة الأقل كثافة عند غمرها في الماء؟

أ	١	ب	٢
ج	٣	د	٤



٩- يتضح من الشكل التالي أن؟

أ	كثافة الجسم أقل من كثافة السائل	ب	كثافة الجسم أعلى من كثافة السائل
ج	الجسم والسائل لهما نفس الكثافة	د	الجسم والسائل لهما نفس الحجم



١٠- حسب الشكل أدناه ، أي التفسيرات التالية سببا لطفو لعبة القارب على سطح الماء؟

أ	كثافة القارب أكبر من كثافة الماء	ب	كثافة القارب مساوية لكثافة الماء
ج	قوة الطفو أقل من وزن القارب	د	قوة الطفو أكبر من وزن القارب

١١- أدرس الجدول أدناه؟ أي المواد لا يمكن ان تطفو فوق سطح الماء؟

المادة	الكثافة ج/سم <sup>٣</sup>
الفلين	٠,٢٤
الفحم الحجري	١,٥١
الجليد	٠,٩٢
الصابون الصلب	٠,٨٠

أ	الفلين	ب	الفحم
ج	الجليد	د	الصابون الصلب

د	ج	ب	أ	١
د	ج	ب	أ	٢
د	ج	ب	أ	٣
د	ج	ب	أ	٤
د	ج	ب	أ	٥
د	ج	ب	أ	٦
د	ج	ب	أ	٧
د	ج	ب	أ	٨
د	ج	ب	أ	٩
د	ج	ب	أ	١٠

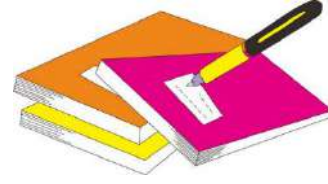

نظّل جيّدًا بالقلم الرصاص

مهارة التلخيص:

نفذ المطوية الكتاب ص ٧٧

ونلصق المطوية هنا

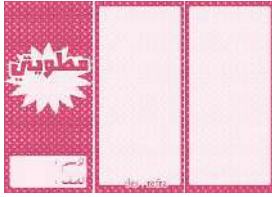

الدرس الثاني / الماء و المخاليط

أقرأ وأتعلم

من خلال قراءتك للصفحات من (٨٢-٩٠) الفهم القرأني

ضع-ي المصطلح المناسب أمام العبارة المناسبة فيما يأتي :

[السبيكة - المحلول - الذائبية - حفظ الكتلة - التقطير - المخلوط]

- ١- مخلوط من مادة تذوب في مادة أخرى .
- ٢- مخلوط مكون من فلز أو أكثر ممزوج مع مواد صلبة أخرى .
- ٣- أكبر كمية من المذاب يمكن إذابتها في كمية معينة من المحلول .
- ٤- الكتلة لا تزيد ولا تنقص في عملية إعداد المخاليط .
- ٥- عملية تفصل فيها مكونات مخلوط بالتبخر والتكاثف.
- ٦- مادتان أو أكثر تمتزجان معاً ولا تكونان مادة جديدة .

كيف يمكن فصل المخاليط الآتية

المخلوط	طريقة الفصل
الكبريت و الحديد	
الرمل و الماء	
الملح و الماء	



أكمل-ي المخطط التالي :



من العوامل التي تؤثر في الذائبية ؟

طرق فصل المخاليط

من الطرق المستخدمة لفصل المخاليط ؟



ما الفرق بين أنواع المخاليط ؟

المعلق:.....

المستحلب:.....

الغروي:.....

أكمل ما يلي:



نحاس + قصدير=.....

كروم + حديد + كربون=.....

ما الفرق بين المحلول المخفف والمحلول المشبع ؟

المحلول المركز	المحلول المخفف



محلول  
فوق مشبع



محلول  
مشبع



محلول  
غير مشبع

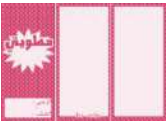

مهارة التلخيص ..نفذ المطوية ص ٩١

ونلصقها هنا



## التدريب الرابع لمهارات مادة العلوم الصف سادس

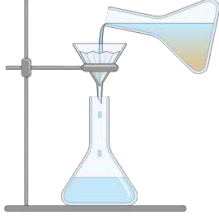

١- عملية الترشيح تستخدم لفصل مواد:

أ	صلبة عن سائلة	ب	سائلة عن سائلة
ج	غازية عن سائلة	د	صلبة عن صلبة

٢- أي المواد التالية يذوب في الماء :

أ	برادة الحديد	ب	نشارة الخشب
ج	الرمل	د	السكر

٣- إذا كان لديك مجموعة خضروات فأى العمليات التالية تكون مخلوطاً ؟

أ	تقطيع الخضار	ب	شواء الخضار
ج	طهي الخضار	د	قلي الخضار

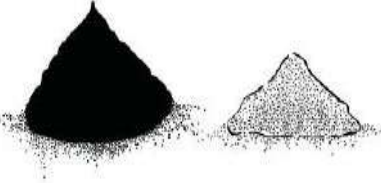

٤- إذا اختلط مسحوق الفحم وبرادة الحديد، فأى أداة مناسبة للفصل بينهما؟ :

أ	ورق ترشيح	ب	مغناطيس
ج	قمع	د	شمعة

٥- أي مما يأتي غالباً يبطأ عملية الذوبان ؟

أ	استخدام قطع كبيرة من المذاب	ب	تحريك المذاب
ج	استخدام قطع صغيرة من المذاب	د	استخدام كمية قليلة من المذاب

٦- عملية تفصل فيها مكونات مخلوط بالتبخير والتكاثف ؟

أ	الطفو	ب	الترشيح
ج	التقطير	د	الترسيب

٧- ما نوع المخلوط الذي يتكون من حبيبات من الرمل والماء؟

أ	متجانس	ب	مستحلب
ج	معلق	د	غروي

٨- أي الخصائص الفيزيائية التالية يمكن الاستفادة منها لاختيار طريقة مناسبة لفصل مكونات مخلوط الرمل الناعم ونشارة الخشب بعضها عن بعض؟

أ	الكثافة	ب	حجم الحبيبات
ج	الذوبان في الماء	د	المغناطيسية

٩- ماذا يمكن أن يحدث عند الاستمرار في إضافة الملح إلى كأس من الماء مع التحريك عند درجة حرارة الغرفة؟

أ	ستذوب الكمية كلها	ب	سيغير لون الماء
ج	ستذوب كمية محددة من الملح، ثم تترسب الكمية الأخرى في القاع	د	ستترسب الكمية كلها

- |   |   |   |   |
|---|---|---|---|
| د | ج | ب | أ |
|---|---|---|---|
١.  أ  ب  ج  د
٢.  أ  ب  ج  د
٣.  أ  ب  ج  د
٤.  أ  ب  ج  د
٥.  أ  ب  ج  د
٦.  أ  ب  ج  د
٧.  أ  ب  ج  د
٨.  أ  ب  ج  د
٩.  أ  ب  ج  د
١٠.  أ  ب  ج  د



نظّل جيداً بالقلم الرصاص

## الدرس الأول / التغيرات الكيميائية

أقرأ وأتعلم

من خلال قراءتك للصفحات من (١٠٢-١٠٦) الفهم

ضع-ي المصطلح المناسب أمام العبارة المناسبة فيما يأتي :

[التغير الكيميائي-المعادلة الكيميائية-التفاعل الطارد للحرارة-الرابطة الكيميائية-حفظ الكتلة]



- ١-.....تفاعل كيميائي يطلق طاقة حرارية .
- ٢-.....تغير ينتج عنه مواد جديدة لها خصائص كيميائية تختلف عن خصائص المادة الأصلية .
- ٣-..... وصف للتفاعل الكيميائي باستخدام رموز وحروف وأرقام.
- ٤-..... قوة تجعل الذرات تترابط معاً.
- ٥-..... المادة لا تفنى ولا تستحدث خلال التفاعل الكيميائي وإنما تتحول من شكل إلى آخر.

ضع-ي علامة  أمام العبارة الصحيحة أو علامة  أمام العبارة الخاطئة :

- ١- تتكون الرابطة الكيميائية عندما ترتبط الذرات مع ذرات أخرى ( )
- ٢- التغير الكيميائي ينتج عنه مواد جديدة لها خصائص تشبه خصائص المواد الأصلية ( )
- ٣- تفكيك أو تكوين الروابط الكيميائية يغير الخصائص الكيميائية للمادة . ( )
- ٤- تسمى المواد التي توجد قبل حدوث التفاعل الكيميائي مواد ناتجة ( )
- ٥- البناء الضوئي مثال على تفاعل كيميائي ماص للحرارة ( )

صنف-ي التفاعلات الآتية إلى تفاعل [الاتحاد-التحلل-الإحلال]:

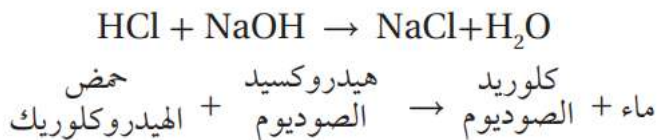
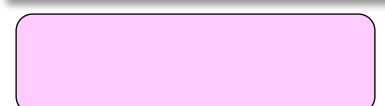
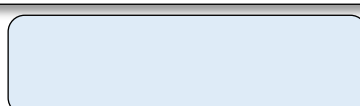
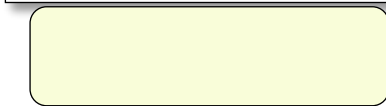
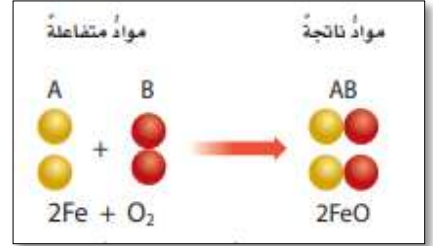
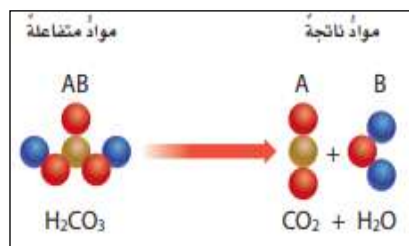
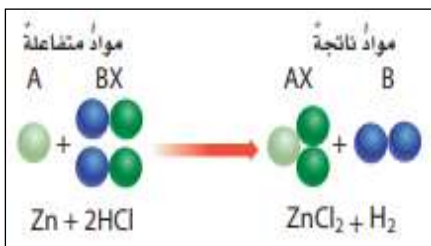

من المعادلة التي أمامك ماهي المواد الناتجة عن التفاعل

.....

تعتمد سرعة التفاعل الكيميائي على عدة عوامل منها :

## عوامل تؤثر في سرعة التفاعل الكيميائي



اختر الإجابة الصحيحة:

أي مما يلي ليس تغيراً كيميائياً؟			
احتراق الخشب	تحول لون شريحة التفاح إلى اللون البني	رائحة البيض الكريهة	اختلاط السكر بالماء
فيم تختلف الفلزات الانتقالية عن غيرها من الفلزات ؟			
تتفاعل بشدة	موصلة للتيار الكهربائي	خفيفة	تتفاعل ببطء
لا تحدث عملية البناء الضوئي دون تزويدها بالطاقة . ما الوصف المناسب لعملية البناء الضوئي؟			
التفاعل الطارد للطاقة	التفاعل الماص للطاقة	اتحاد	لا يحدث تفاعل
أي مما يلي يعد تغيراً من التغيرات الكيميائية:			
صدأ الحديد	تهشيم الزجاج	تقطيع الورق	ذوبان السكر في الماء

ما الدلائل التي تشير إلى حدوث تغير كيميائي؟



عندما يسود فلز الفضة Ag النقي يتكون كبريتيد الفضة Ag<sub>2</sub>S. اعتماداً على هذا الوصف، ما نوع هذا التفاعل ؟

أدرس المعادلة الكيميائية التالية: ما سبب اختلاف خصائص المواد المتفاعلة عن خصائص المواد الناتجة ؟

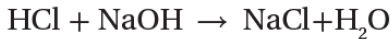

حمض الهيدروكلوريك + هيدروكسيد الصوديوم → كلوريد الصوديوم + ماء

أ-زيادة كتلة المواد الناتجة. ب-يتغير ترتيب ذرات العناصر

ج-تغير ترتيب الذرات د-تغير عدد العناصر

أدرس المعادلة الكيميائية التالية : أي المواد التالية من المواد المتفاعلة ؟



حمض الهيدروكلوريك + خارصين → كلوريد الخارصين + هيدروجين

ب-الهيدروجين

أ-الخارصين

د-الكور

ج-كلوريد الخارصين



١- في التفاعل التالي ، يتفاعل غاز الهيدروجين مع غاز الأكسجين لإنتاج بخار الماء .  
كم ذرة ناقصة حتى تصبح المعادلة موزونة وتتوافق مع قانون حفظ الكتلة:

أ	ذرة أكسجين في المواد المتفاعلة	ب	ذرة هيدروجين في المواد الناتجة
ج	ذرتا أكسجين في المواد المتفاعلة	د	ذرتا هيدروجين في المواد الناتجة

٢- ان التفاعل الذي ترتبط فيه عناصر أو مركبات معاً لتكوين مركبات جديدة أكثر تعقيداً هو تفاعل:

أ	اتحاد	ب	إحلال
ج	طارد للطاقة	د	إبدال

٣- ما نوع التفاعل الكيميائي الذي تمثله المعادلة الكيميائية التالية:  $2H_2 + O_2 = 2H_2O$

أ	اتحاد	ب	إحلال
ج	طارد للطاقة	د	إبدال

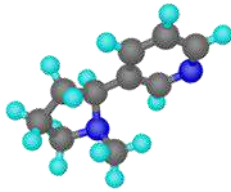

٤- نسمي المواد الموجودة قبل حدوث التفاعل الكيميائي بالمواد:

أ	المتفاعلة	ب	الناتجة
ج	المتعادلة	د	المحفزة

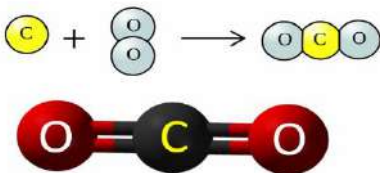

٥- عمل عبدالله نموذجاً لمركب ناتج عن ارتباط ذرة كربون مع ذرتين أكسجين ،  
ما الاسم الصحيح لهذا المركب ؟

أ	أول أكسيد الكربون	ب	كربون الأكسجين
ج	ثاني أكسيد الكربون	د	ثاني كربون الأكسيد

٦- تسمى طريقة التعبير عن التغير الكيميائي باستعمال الحروف والأرقام للمواد المتفاعلة والنتيجة ب:

أ	المعادلة الكيميائية	ب	التعادل الكيميائي
ج	الرمز الكيميائي	د	الخاصية الكيميائية

٧- أي التغيرات التالية ينتج عنها مواد جديدة ؟

أ	انصهار الجليد	ب	تقطيع الورق
ج	احتراق الخشب	د	تبخّر وتكثف الماء

٨- أي من العمليات ينتج عنها تغيراً كيميائياً ؟

أ	إضافة الملح إلى السكر	ب	انصهار الجليد
ج	تبخّر الماء	د	حرق الوقود

٩- أي مما يلي مثال على تفاعلات التحلل ؟

أ	تفاعل الحديد و الأكسجين لتكوين أكسيد الحديد	ب	تفاعل كلوريد الفضة والرصاص لتكوين كلوريد الرصاص والفضة
ج	تكون ثاني أكسيد الكربون والماء من حمض الكربونيك	د	تجمد الماء وتكوين الجليد

١٠- يبين الشكل تفاعل ذرات الحديد مع جزيئات الأكسجين لإنتاج أكسيد الحديد المعروف باسم صيداً الحديد. ما نوع التفاعل الذي يظهر في الشكل ؟

أ	اتحاد	ب	تحلل
ج	إحلال	د	مركب

١	أ	ب	ج	د
٢	أ	ب	ج	د
٣	أ	ب	ج	د
٤	أ	ب	ج	د
٥	أ	ب	ج	د
٦	أ	ب	ج	د
٧	أ	ب	ج	د
٨	أ	ب	ج	د
٩	أ	ب	ج	د
١٠	أ	ب	ج	د

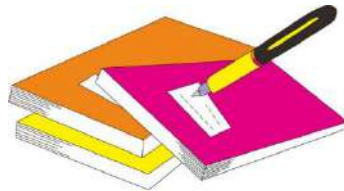

نظّل جيداً بالقلم الرصاص

## الدرس الثاني / الخصائص الكيميائية

## أقرأ وأتعلم

من خلال قراءتك للصفحات من (٥٢-٥٦) الفهم القرأئ

قارن-ي بين الفلزات واللافلزات حسب ما هو مطلوب منك ؟

اللافلزات	الفلزات	الخواص
		توصيل الكهرباء
		موقعها في الجدول الدوري
		مثال

## نضع المصطلحات الآتية أمام ما يناسبها من عبارات؟

[الملح-الحمض-القاعدة-الكواشف-التعادل-الخاصية الكيميائية]

- ١-..... مادة ذات طعم لاذع تحول لون ورقة تباع الشمس الزرقاء إلى حمراء
- ٢-.....مادة لها طعم مر وتحول لون ورقة تباع الشمس الأحمر إلى الأزرق .
- ٣-.....مادة يتغير لونها مع وجود الحمض أو القاعدة .
- ٤-..... مركب ناتج عن تفاعل حمض مع قاعدة وينتج عنه ملح وماء .
- ٥-..... تفاعل ينتج عند خلط الحمض مع القاعدة .
- ٦-..... طريقة تفاعل المادة مع مواد أخرى .

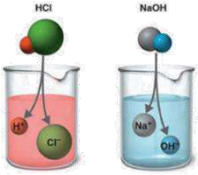

## اختار-ي الإجابة الصحيحة :

أي تقع المواد المتعادلة ومنها الماء المقطر على مقياس الرقم الهيدروجيني؟			
أ-صفر	ب-٧	ج-٢	د-١٤
أي المواد الآتية حمضية:			
أ-الصابون	ب-الماء	ج-المنظفات المنزلية	د-الطماطم
ما الرقم الهيدروجيني للمحلول الملحي؟			
أ-أكبر من سبعة	ب-أقل من سبعة	ج-سبعة	د-١٤
أي الخيارات التالية صحيح عندما يوضع الحمض والقاعدة معاً؟			
أ-لا يتفاعلان	ب-ينتجان ملحاً وماء	ج-يصبح الحمض أقوى	د-تصبح القاعدة أقوى
تسمى التفاعلات التي تطلق طاقة ...			
أ-طاردة للطاقة	ب-ماصة للطاقة	ج-التعادل	د-كواشف

تستعمل القواعد في تفكيك المواد وإذابتها ؟

القواعد جيدة للتنظيف ؟



تفرز المعدة حمض الهيدروكلوريك ، لماذا لا تأكل المعدة نفسها ؟

قارن-ي بين الأحماض والقواعد من خلال التمييز في الأشياء المشتركة بينها ؟

القواعد	الأحماض
ملمسها .....	ملمسها .....
ذات طعم .....	ذات طعم .....
تحول ورقة تباع الشمس .....	تحول ورقة تباع الشمس .....
مثال .....	مثال .....
لها رقم هيدروجيني .....	لها رقم هيدروجيني .....

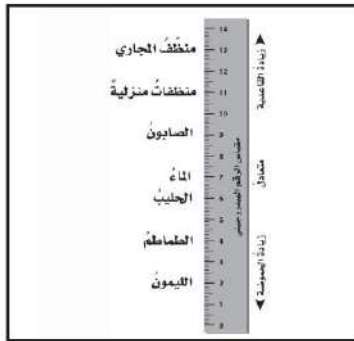

أدرس المخطط التالي: أي المواد الآتية حمضية ؟

ج- الماء  
د- الطماطم

أ-الصابون  
ب-المنظفات المنزلية



## التدريب السادس لمهارات مادة العلوم الصف سادس

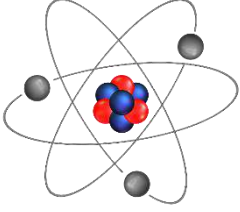

١- ماذا نسمي الجسيمات سالبة الشحنة التي تدور حول نواة الذرة:

أ	الإلكترونات	ب	البروتونات
ج	النيوترونات	د	الفوتونات

٢- أي مما يلي يعد من التغيرات الكيميائية؟

أ	صدأ الحديد	ب	تهشيم الزجاج
ج	انصهار الثلج	د	تقطيع الورق

٣- المركب الذي تكونه المنتجات في عملية البناء الضوئي؟

أ	الأكسجين	ب	الماء
ج	ثاني أكسيد الكربون	د	سكر الجلوكوز

٤- ما أقل عدد من الذرات يمكن أن يشكل مركباً؟

أ	١	ب	٢
ج	٣	د	٤

٥- أي من صور الكربون التالية تحصل عليها الأشجار للقيام بعملية البناء الضوئي؟

أ	ثاني أكسيد الكربون	ب	الجلوكوز
ج	البروتين	د	الأكسجين

٦- إن الشكل غير العضوي الذي يوجد عليه الكربون في الهواء الجوي هو؟

أ	سكر	ب	بروتين
ج	ثاني أكسيد الكربون	د	نترت

٧- حسب مقياس الرقم الهيدروجيني الذي أمامك ، في أي منطقة تضع الصابون والماء؟



أ	كلاهما عند A	ب	كلاهما عند C
ج	الصابون في A والماء في B	د	الصابون في A والماء في C

٨- يوضح الجدول التالي بعض الخصائص الفيزيائية لعناصر مختلفة ، أي من العناصر يمكن تصنيفه من الفلزات؟

أ	العنصر ١	ب	العنصر ٢
ج	العنصر ٣	د	العنصر ٤

العناصر				الخاصية
العنصر ٤	العنصر ٣	العنصر ٢	العنصر ١	
سائلة	سائلة	صلبة	صلبة	حالة المادة
موصّل	غير موصّل	غير موصّل	موصّل	التوصيل الحراري
غير لامع	غير لامع	لامع	لامع	اللمعان
يتشكل	لا يتشكل	لا يتشكل	يتشكل	التشكل

١. أ ( ) ب ( ) ج ( ) د ( )
٢. أ ( ) ب ( ) ج ( ) د ( )
٣. أ ( ) ب ( ) ج ( ) د ( )
٤. أ ( ) ب ( ) ج ( ) د ( )
٥. أ ( ) ب ( ) ج ( ) د ( )
٦. أ ( ) ب ( ) ج ( ) د ( )
٧. أ ( ) ب ( ) ج ( ) د ( )
٨. أ ( ) ب ( ) ج ( ) د ( )
٩. أ ( ) ب ( ) ج ( ) د ( )
١٠. أ ( ) ب ( ) ج ( ) د ( )



نظّل جيّداً بالقلم الرصاص

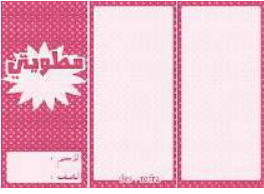

مهارة التصنيف..نفذ المطوية

١١٧

الدرس الأول / الحركة

أقرأ وأتعلم

من خلال قراءتك للصفحات من (١٢٨-١٣٢) الفهم

ضع-ي المصطلح المناسب أمام العبارة المناسبة فيما يأتي :

[الموقع - الحركة - الإطار المرجعي - الاحتكاك - السرعة المتجهة]

- ١-..... تغير في موقع الجسم بمرور الزمن .
- ٢-..... هو المكان الذي يوجد فيه الجسم.
- ٣-..... مجموعة أجسام تمكنني من قياس الحركة أو تحديد الموقع بالنسبة إليها
- ٤-..... قوة تنشأ بين سطحي جسمين متلامسين أثناء حركة أحدهما بالنسبة للآخر.
- ٥-..... تقيس سرعة الجسم واتجاه حركته.

اختر الإجابة الصحيحة :

المسافة التي يتحركها جسم في زمن ما			
أ-التسارع	ب-الحركة	ج-السرعة	د-الزمن
تقاس السرعة بوحدة ..			
أ-المتر	ب-م/ث	ج-م/ث <sup>٢</sup>	د-ث
التغير في سرعة الجسم أو اتجاهه في وحدة الزمن.....			
أ-التسارع	ب-السرعة	ج-المسافة	د-الإطار المرجعي
ماذا يسمى تباطؤ سرعة الجسم المتحرك أو تزايدها			
أ-قوة	ب-تسارع	ج-احتكاك	د-سرعة
ما السبب الذي يؤدي توقف الجسم المتحرك			
أ-قوة الاحتكاك	ب-السرعة	ج-المسافة	د-التسارع
انطلقت سيارة من السكون في اتجاه الشرق بسرعة وصلت ٢٨٠ كلم/ث في ٧ ثوان ، ما معدل تسارعها؟			
أ-٤٠ كم/ث <sup>٢</sup>	ب-٧ كم/ث <sup>٢</sup>	ج-٤٠ كم /ث <sup>٢</sup>	د-٧٠ كلم/ث <sup>٢</sup>
تقاس المسافة بوحدة			
أ-المتر	ب-الثانية	ج-م/ث	د-م <sup>٢</sup>
ماذا تقيس السرعة المتجهة؟			
أ-السرعة والكتلة	ب-السرعة والحجم	ج-الكتلة والاتجاه	د-السرعة والاتجاه

تمرين /جسم قطع مسافة ( ١٠٠ م ) في زمن ( ١٠ ث ) ماهي السرعة التي يتحرك بها هذا الجسم؟

السرعة = ..... ÷ .....

أدرس الشكل الآتي؟ ما الذي أستنتجه من الشكل أمامك؟

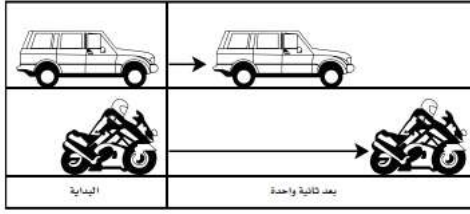

أ- أن تسارع السيارة أكبر من تسارع الدراجة .

ب- أن تسارع الدراجة أكبر من تسارع السيارة .

ج- أن تسارعي الدراجة و السيارة متساويان .

د- أن سرعتي السيارة و الدراجة متساويان .

أي العبارات صحيحة وأيها خاطئة؟

( )	تقيس السرعة المتجهة سرعة الجسم فقط
( )	الجسم المتحرك بسرعة ثابتة يكتسب تسارعاً عندما يغير اتجاهه

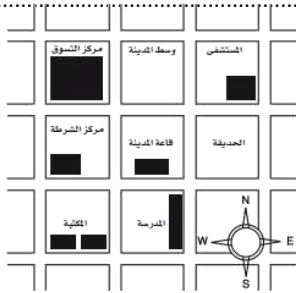

أدرس الخريطة أمامك ، أين يقع المستشفى؟

أ- جنوب غرب قاعة المدينة . ب- جنوب قاعة المدينة .

ج- شمال قاعة المدينة مباشرة . د- شمال شرق قاعة المدينة .

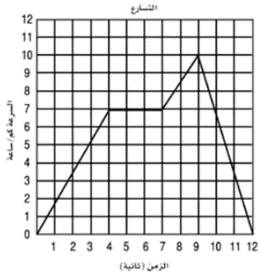

يبين الرسم البياني أدناه سرعة جسم خلال ١٢ ثانية، متى كان تسارع الجسم صفراً؟

أ- ما بين لحظة بدء الحركة والثانية الرابعة . ب- ما بين الثانية الرابعة والثانية السابعة .

ج- ما بين الثانية السابعة والثانية التاسعة . د- ما بين الثانية التاسعة والثانية العاشرة .

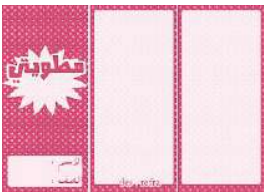

مهارة التصنيف ..نفذ المطوية ١٣٣

ونلصقها هنا



التدريب السابع لمهارات  
مادة العلوم الصف سادس



١- في الشكل أدناه، السيارة قطعت مسافة معينة ، بسرعات مختلفة ، خلال مدة زمنية محددة، ويعبر عن التغير في سرعة السيارة خلال هذه المدة الزمنية بـ:

أ	الاتجاه	ب	الموقع
ج	التسارع	د	السرعة

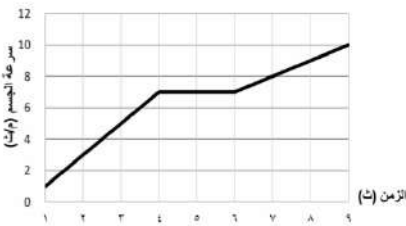

٢- حسب الرسم البياني أدناه يبين منحنى السرعة لسيارة ، متى كان لتسارع السيارة قيمة عظمى ؟

أ	من لحظة بدء الحركة وحتى الثانية الرابعة	ب	بين الثانية الرابعة والثانية السادسة
ج	بين الثانية الثالثة والثانية الخامسة	د	بين الثانية الأولى والثانية السادسة

٣- تسير سيارة بسرعة ٥٠ م/ث ثم توقفت خلال ١٠ ثوان ما تسارعها ؟

أ	٢٥ م/ث <sup>٢</sup>	ب	٢٥ م/ث <sup>٢</sup>
ج	٥٠٠ م/ث <sup>٢</sup>	د	٥ م/ث <sup>٢</sup>



٤- حسب الشكل أدناه، أين يقع مركز الشرطة والموضح بالمرجع المثلث ؟

أ	شمال سوق المدينة	ب	جنوب المدرسة
ج	غرب ذوي الاحتياجات الخاصة	د	شمال غرب سوق المدينة

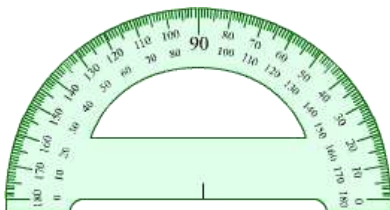

٥- ما وحدة قياس الاتجاه التي تستخدم فيها المنقلة أو البوصلة ؟

أ	المتر	ب	السنتيمتر
ج	الدرجة	د	النيوتن

٦- أي المصطلحات العلمية التالية يعبر عن مقدار التغير في موضع الجسم بالنسبة للزمن واتجاه هذا التغير؟

أ	السرعة المتوسطة	ب	التسارع الموجب
ج	الحركة السريعة	د	السرعة المتجهة

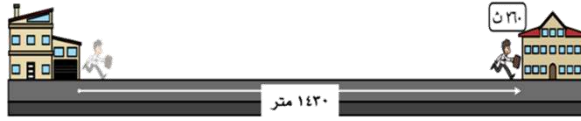

٧- ماذا يسمى تباطؤ سرعة الجسم المتحرك أو تزايدها؟

أ	قوة	ب	تسارع
ج	قصور ذاتي	د	احتكاك



٨- حسب الشكل ادناه أي المصطلحات التالية يعد سبب تغير اتجاه حركة الأجسام؟

أ	السرعة	ب	الكتلة
ج	الجاذبية	د	القوة

١. أ ( ) ب ( ) ج ( ) د ( )
٢. أ ( ) ب ( ) ج ( ) د ( )
٣. أ ( ) ب ( ) ج ( ) د ( )
٤. أ ( ) ب ( ) ج ( ) د ( )
٥. أ ( ) ب ( ) ج ( ) د ( )
٦. أ ( ) ب ( ) ج ( ) د ( )
٧. أ ( ) ب ( ) ج ( ) د ( )
٨. أ ( ) ب ( ) ج ( ) د ( )
٩. أ ( ) ب ( ) ج ( ) د ( )
١٠. أ ( ) ب ( ) ج ( ) د ( )

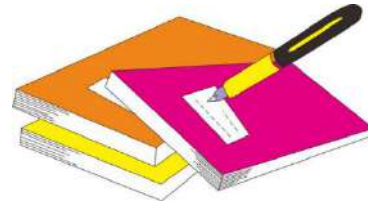

نظّل جيداً بالقلم الرصاص

مهارة التلخيص...نفذ المطوية ١٣٣

ونلصقها هنا

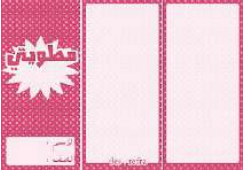

الدرس الثاني / القوى و الحركة

اقرأ وأتعلم

من خلال قراءتك للصفحات من (١٣٨-١٤٥) الفهم القرائي

ضع-ي المصطلح المناسب أمام العبارة المناسبة فيما يأتي :

[ القوة- الجاذبية-القوة المتزنة – القصور الذاتي-الاحتكاك ]

- ١-..... قوة تؤثر في جسم دون أن تغير حركته .
- ٢-.....قوة تجذب جميع الأجسام بعضها في اتجاه بعض .
- ٣-..... أي عملية دفع أو سحب يؤثر بها جسم في جسم آخر .
- ٤-..... أن تقاوم الأجسام أي تغيير في حالتها الحركية .
- ٥-.....قوة تعيق حركة الأجسام تنشأ بين سطحين متلامسين.

اختر الإجابة الصحيحة :

إذا زاد مقدار قوة غير متزنة تؤثر في جسم فإن الجسم....			
أ-يتسارع أكثر	ب-يبقى ساكناً	ج-يتسارع أقل	د- لا يتحرك
وحدة قياس القوة...			
أ-الجرام	ب-النيوتن	ج-الفولت	د-الواط
ما الذي يعنيه وجود طفلين يشدان حبل بينهما بنفس القوة			
أ-الجاذبية	ب- قوى متزنة	ج-قوى غير متزنة	د- الحركة
يتزحلق طفل ببطء في الصورة أدناه بسبب..			
أ-قوة الجاذبية	ب-الاتزان	ج-الاحتكاك	د-التسارع



صح أم خطأ:

( )	تزداد قوة الجذب مع زيادة الكتلة وتقل بزيادة المسافة
( )	عندما يتحرك جسم في الهواء فإن الهواء يصطدم بالجسم ويبطئ حركته
( )	قوة الاحتكاك تزداد بزيادة وزن الجسم المتحرك
( )	تعمل القوى المتزنة في اتجاهات متعاكسة
( )	إذا أثرت في عربتين بالقوة غير المتزنة نفسها فإن العربة التي كتلتها أكبر تتحرك بتسارع أقل

في الصور التي أمامك أي الفريقين سيكسب؟ ولماذا؟



.....

.....

## على ماذا ينص :القانون الأول لنيوتن ؟

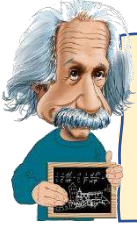

.....

.....

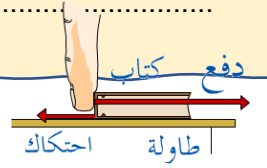

## قانون نيوتن الثاني /

.....

.....



قوة صغيرة تعطي تسارعا صغيرا

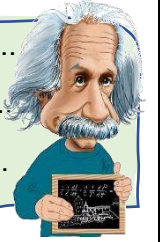

## قانون نيوتن الثالث /



.....

.....

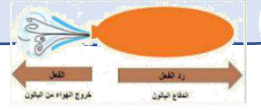

أدرس الشكل المجاور إذا كان قائد السيارة يقود سيارته في الميدان بالسرعة نفسها ، فهل تسارع السيارة ثابت أم متغير ؟



.....

.....

**التفكير الناقد/ كيف تؤثر قوة في جسم ما لتوقفه؟**

.....

.....



التدريب الثامن لمهارات  
مادة العلوم الصف سادس



١- ما الذي يمكن ان يحدث إذا سقطت ريشة وكرة من الارتفاع نفسه وفي الوقت نفسه؟ مفترضاً عدم وجود الهواء؟

أ	الريشة ستصطدم بالأرض أولاً	ب	كلاهما سيصطدم بالأرض في الوقت نفسه
ج	الكرة ستصطدم بالأرض أولاً	د	كلاهما سيصطدم بالأرض بالقوة نفسها

٢- لماذا يستخدم الزيت في محركات السيارات؟

أ	لتقليل الكتلة	ب	لتقليل الاحتكاك
ج	لتقليل الجاذبية	د	لزيادة الاحتكاك

٣- ما القوة التي تقلل من سرعة الجسم على سطح الأرض؟

أ	الاحتكاك	ب	التسارع
ج	القصور الذاتي	د	السرعة المتجهة

٤- أي المصطلحات التالية يعبر عن القوة التي تعيق حركة الجسم عندما يتحرك عبر سطح آخر، وتنشأ نتيجة للتماس بين السطوح المتحركة؟

أ	الاحتكاك	ب	السرعة
ج	التسارع	د	الدفع

٥- عند وضع بعض الأدوات على الطاولة كما في الشكل أدناه، فإنها تبقى ساكنة بسبب:



أ	القوى غير متزنة	ب	القوى المتزنة
ج	الطاقة الحركية	د	انعدام الاحتكاك

٦- في الشكل أدناه، وضعت أربع صناديق على الأرض، أي العبارات التالية صحيحة بالنسبة للصناديق؟

أ	قوة الاحتكاك مع الصندوق ١ هي الأقل	ب	قوة الاحتكاك مع الصندوق ٢ هي الأكبر
ج	قوة الاحتكاك مع الصندوقين ٣ و٤ متساوية	د	لا توجد قوة احتكاك، لأن الصناديق لا تتحرك



٧- في اللوحة المعلقة على جدار الفصل كما في الشكل التالي تكون:

أ	قوة الشد في الخيط أكبر من قوة الجاذبية	ب	قوة دفع الهواء للوحة أكبر من الجاذبية الأرضية
ج	قوة الشد في الخيط مساوية للجاذبية الأرضية	د	قوة الشد في الدبوس مساوية للجاذبية الأرضية



٨- إن القانون الذي ينطبق عليك أثناء السير أو الجري على الأرض هو؟

أ	قانون نيوتن الأول	ب	قانون نيوتن الثاني
ج	قانون نيوتن الثالث	د	قانون الجذب

٩- تتضمن إعلانات السيارات معلومات عن تسارع السيارة، لأن التسارع يعتمد على؟

أ	قوة المحرك	ب	اتجاه الحركة
ج	السائق	د	الكتلة والمسافة

١٠- أي القوى التالية، تؤثر على أجنحة الطائرة، وتساعد على الطيران؟

أ	الدفع لأعلى	ب	السحب لأسفل
ج	قوة الجاذبية	د	قوة الاحتكاك

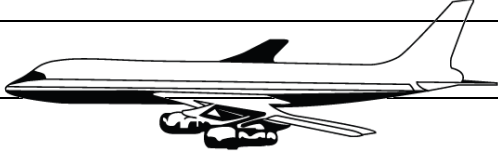

١١- ادرس الشكل التالي: ما القوة التي تعمل على اتزان وزن الطائرة على الارتفاع نفسه ؟

	ب	السحب لأسفل	أ	الدفع لأعلى
	د	قوة الاحتكاك	ج	قوة الجاذبية

د	ج	ب	أ	١
د	ج	ب	أ	٢
د	ج	ب	أ	٣
د	ج	ب	أ	٤
د	ج	ب	أ	٥
د	ج	ب	أ	٦
د	ج	ب	أ	٧
د	ج	ب	أ	٨
د	ج	ب	أ	٩
د	ج	ب	أ	١٠

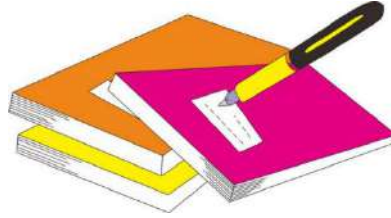

نظّل جيداً بالقلم الرصاص

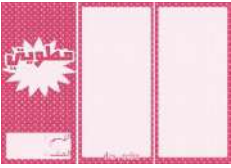

نفذ المطوية ١٤٨

ونلصقها هنا

الدرس الأول / الكهرباء

أقرأ و أتعلم

من خلال قراءتك للصفحات من (٩٦-١٠٢) الفهم

ضع-ي المصطلح المناسب أمام العبارة المناسبة فيما يأتي :

[ الكهرباء الساكنة – الكهرباء-المقاومة الكهربائية-منصهر كهربائي -الدائرة الكهربائية-التأريض ]

- ١- سلك ينقطع إذا مر فيه تيار كهربائي .
- ٢- أجزاء في الدائرة الكهربائية تقاوم مرور التيار الكهربائي.
- ٣- حركة الإلكترونات.
- ٤- تراكم جسيمات مشحونة على سطوح الأجسام .
- ٥- المسار المغلق للتيار الكهربائي يسمى .
- ٦- منع تراكم الشحنات الزائدة على الجسم الموصلة.

صح أم خطأ:

( )	توصل الدوائر الكهربائية في المنزل على التوالي
( )	في دائرة التوازي كلما قلت المقاومة الكهربائية زادت شدة التيار الكهربائي

اختر الإجابة الصحيحة :

وحدة قياس المقاومة الكهربائية			
أ- الأمبير	ب- النيوتن	ج- الأوم	د- الفولت
ما الذي يحمي المنازل من التيار الكهربائي الكبير ؟			
أ- المقاومات	ب- القواطع	ج- المقابس	د- المصابيح
إضافة مصابيح أخرى إلى دائرة موصولة على التوالي :			
أ- يسبب زيادة التيار	ب- نقصان التيار	ج- لا يتغير التيار	د- يعكس اتجاه التيار
ماذا نسمي إمكانية سريان الكهرباء في أكثر من مسار دائرة؟			
أ- التوالي	ب التوازي	ج- التساوي	د- التسلسل

يسبب تجمع الكهرباء الساكنة على أجسام الأجهزة والمعدات المختلفة مشكلات خطيرة ، كيف يمكن معالجة ذلك؟



اختر من المجموعة أ مع ما يناسبها من المجموعة ب :

المجموعة [ أ ]	الإجابة	المجموعة [ ب ]
١. التأريض	[ ]	أداة تقوم بغلق الدائرة الكهربائية أو فتحها
٢. مفتاح كهربائي	[ ]	وحدة قياس التيار الكهربائي
٣. الأمبير	[ ]	منع تراكم الشحنات الزائدة على الأجسام الموصلة
٤. قواطع	[ ]	مفاتيح تفصل التيار الكهربائي إذا كان كبيراً
	[ ]	وحدة قياس المقاومة

وضح-ي مكونات الدائرة الكهربائية:

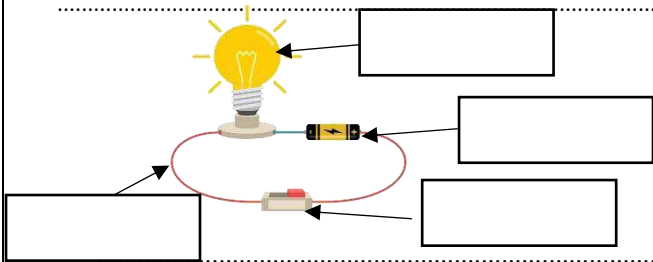

- ١- .....-٢ .....  
٣- .....-٤ .....

صمم أخي دائرة كهربائية المبينة في الشكل الآتي.

ما الذي يحتاج إليه أخي لإكمال الدائرة الكهربائية وإضاءة المصباح؟

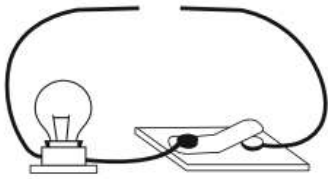

- أ-مصباح كهربائي آخر  
ب-قضيب زجاجي .  
ج-سلك نحاسي  
د-بطارية

ارسم دائرة موصولة على التوازي مع كتابة البيانات؟

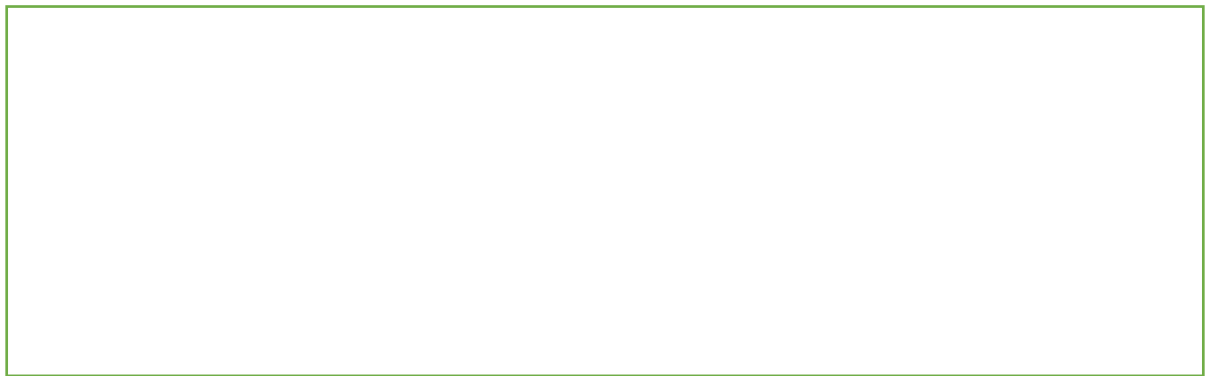

أي المواقع الأربعة المبينة في الشكل لها قدرة أكبر على جذب القطب الجنوبي لمغناطيس آخر؟

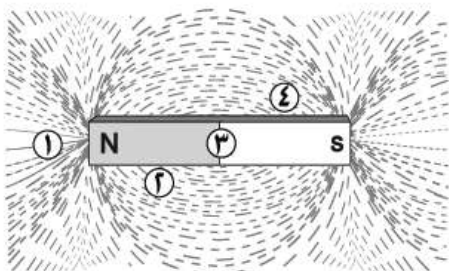

- أ-١      ب-٢      ج-٣      د-٤



## التدريب التاسع لمهارات مادة العلوم الصف سادس



١- لديك غرفتان متصلتان على التوالي ، وحدث التماس بالغرفة الأولى ، فما الذي سيحدث ؟

أ	يتوقف التيار الكهربائي عن الغرفة الأولى	ب	يتوقف التيار الكهربائي عن الغرفة الثانية
ج	يتوقف التيار الكهربائي عن الغرفتين	د	يعمل التيار في كلا الغرفتين

٢- تكون أسلاك الكهرباء مغطاة بطبقة من المطاط أو البلاستيك لأن كليهما :

أ	لا يوصل الكهرباء	ب	يوصل الكهرباء
ج	مصنوع من المعدن	د	تنجذب للمغناطيس

٣- ماذا نسمي إمكانية سريان الكهرباء في أكثر من مسار في الدائرة الكهربائية؟

أ	توصيل على التوالي	ب	توصيل على التوازي
ج	توصيل دائرة واحدة	د	توصيل التساوي

٤- لماذا توصل المصابيح في المنزل على التوازي ؟

أ	حتى تكون إضاءتها أشد	ب	حتى لا تستهلك المزيد من الكهرباء
ج	لترشيد الكهرباء	د	حتى لا يتوقف التيار عند تعطل إحدى المصابيح

٥- تشير الرسمة أدناه إلى دائرة كهربائية مفتوحة ، أي المواد الآتية تسمح بإضاءة المصباح عند توصيلها بين النقطتين

أ	عود خشب	ب	سلك مطاطي
ج	ماصة بلاستيكية	د	مسمار حديد

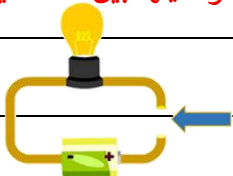

٦- أي المصطلحات التالية يعبر عن مفهوم انتقال الجسيمات المشحونة في الموصل ، بفعل الجهد الكهربائي المطبق على ذلك الموصل ؟

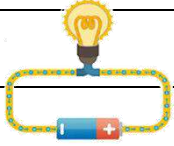

أ	التأريض	ب	التيار الكهربائي
ج	الدائرة الكهربائية	د	الكهرباء الساكنة

٧- أي مما يأتي لا يعمل على زيادة قوة المغناطيس الكهربائي ؟

أ	زيادة عدد الحلقات	ب	وضع قضيب حديد في المركز
ج	زيادة المقاومة	د	زيادة التيار الكهربائي

٨- يحدث تحول في الطاقة في المحرك الكهربائي من ؟

أ	إشعاعية إلى كهربائية	ب	حرارية إلى ميكانيكية
ج	نووية إلى كهربائية	د	كهربائية إلى حركية

٩- عند مرور التيار الكهربائي في شريط المصباح فإن الطاقة الكهربائية تتحول إلى :

أ	طاقة ضوئية وحرارية	ب	كهرباء ساخنة
ج	طاقة صوتية وحرارية	د	طاقة شمسية

أ	ب	ج	د	١
Ⓐ	Ⓑ	Ⓒ	Ⓓ	٢
Ⓐ	Ⓑ	Ⓒ	Ⓓ	٣
Ⓐ	Ⓑ	Ⓒ	Ⓓ	٤
Ⓐ	Ⓑ	Ⓒ	Ⓓ	٥
Ⓐ	Ⓑ	Ⓒ	Ⓓ	٦
Ⓐ	Ⓑ	Ⓒ	Ⓓ	٧
Ⓐ	Ⓑ	Ⓒ	Ⓓ	٨
Ⓐ	Ⓑ	Ⓒ	Ⓓ	٩
Ⓐ	Ⓑ	Ⓒ	Ⓓ	١٠

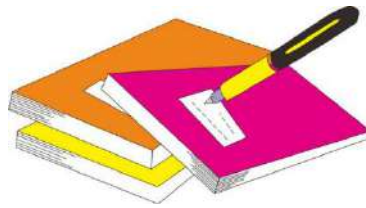

نظّل جيّداً بالقلم الرصاص



الدرس الثاني / المغناطيسية

أقرأ وأتعلم

من خلال قراءتك للصفحات من (١٦٨-١٧٤) الفهم القرأئي

ضع-ي المصطلح المناسب أمام العبارة المناسبة فيما يأتي :

[المغناطيس-المغناطيس الكهربائي- المولد الكهربائي – الرفع المغناطيسي -المحرك الكهربائي]

- ١- دائرة كهربائية تكون مجالاً مغناطيسياً.
- ٢- أداة تنتج تياراً كهربائياً من خلال دوران ملف فلزي بين قطبي مغناطيس
- ٣- رفع جسم باستخدام قوى مغناطيسية دون ملامسته.
- ٤- جسم له القدرة على جذب جسم آخر له خصائص مغناطيسية .
- ٥- جهاز يحول الطاقة الميكانيكية إلى طاقة كهربائية.

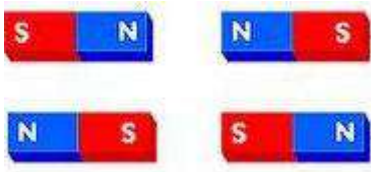

ماذا يحدث في كلا من :

..... الأقطاب المتشابهة

..... الأقطاب المختلفة.....

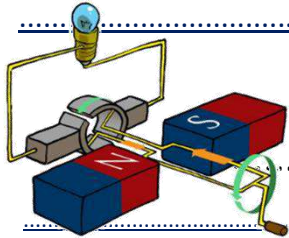
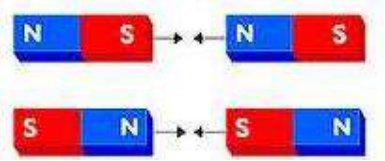

تتصل المولدات بالمحولات ما السبب في ذلك ؟ .

صح أم خطأ :

كلما كانت خطوط المجال المغناطيسي بعضها قريب من بعض كانت القوى المغناطيسية قوية ( ) .

هل الأرض مغناطيس ؟ وضح ذلك ؟

كيف يمكن زيادة قوة المجال المغناطيسي لمغناطيس كهربائي؟

١- .....٢-.....

٣-.....

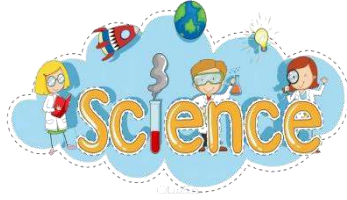

## التدريب الثامن لمهارات مادة العلوم الصف سادس



١- قام خالد بلف سلك نحاسي معزول حول مسمار حديد و وصل طرفيه ببطارية لعمل مغناطيس كهربائي كما في الشكل. كيف يمكن زيادة قوة جذب المغناطيس الكهربائي؟

أ	زيادة عدد الحلقات	ب	وضع قضيب حديد في المركز	
ج	زيادة المقاومة	د	زيادة التيار الكهربائي	

٢- يحدث تحول في الطاقة في المحرك الكهربائي من.....

أ	إشعاعية إلى كهربائية	ب	حرارية إلى ميكانيكية	
ج	نووية إلى كهربائية	د	كهربائية إلى حركية	

٣- للمغناطيس منطقة ذاتية حيث يكون التأثير المغناطيسي فيها أقوى ، أي العبارات التالية صحيحة فيما يتعلق بقوة المغناطيس؟

أ	أقوى في المنتصف	ب	أقوى عند القطبين	
ج	ضعيفة عند القطبين	د	ثابتة في جميع أجزاء المغناطيس	

٤- قامت رغد بلف سلك نحاسي معزول حول مسمار مصنوع من الحديد ، ثم وصلت طرفيه ببطارية كما في الشكل المجاور . ما قامت به رغد هو عمل :

أ	مولد كهربائي	ب	قاطع كهربائي	
ج	مغناطيس كهربائي	د	محرك مغناطيسي	

٥- أي المصطلحات التالية يعبر عن وحدة قياس القدرة الكهربائية لأي جهاز كهربائي؟

أ	الفولت	ب	الأوم
ج	النيوتن	د	الواط

٦- أي الأدوات التالية تحتاج إلى مغناطيس في عملها ؟

أ	مفتاح كهربائي	ب	سماعات
ج	مصباح	د	بطارية

٧- أي من العبارات التالية يعبر عن مفهوم خطوط اتجاهات القوى المغناطيسية التي تشكل برادة الحديد حول المغناطيس ؟

أ	مغناطيساً كهربائياً	ب	مجالاً كهربائياً
ج	مجالاً مغناطيسياً	د	رقماً مغناطيسياً

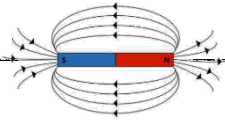

٨- أي من هذه الحالات يحدث فيها تنافر بين قطعتي المغناطيس ؟

أ	١	ب	٢
ج	٣	د	٤

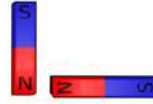
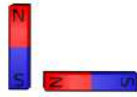

٩- حسب الشكل أدناه ، أي العبارات التالية تفسر سبب انحراف إبرة البوصلة مبتعداً قليلاً ب ( ٢٢ ° ) عن الشمال



أ	وجود مجال مغناطيسي حول المغناطيس	ب	تأثر البوصلة بمجال الجاذبية الأرضية
ج	بسبب قوة التنافر بين القطب الشمالي والجنوبي	د	وجود قوة كهربائية حول المغناطيس

١٠- متى يكون الجسم مشحوناً كهربائياً؟

أ	إذا كان عددا الإلكترونات والبروتونات في ذراته متساويين	ب	إذا كان عدد النيوترونات والبروتونات في ذراته متساويين
ج	إذا كان عدد البروتونات أكبر من عدد النيوترونات	د	إذا كان عددا البروتونات والإلكترونات غير متساويين

د	ج	ب	أ	١
د	ج	ب	أ	٢
د	ج	ب	أ	٣
د	ج	ب	أ	٤
د	ج	ب	أ	٥
د	ج	ب	أ	٦
د	ج	ب	أ	٧
د	ج	ب	أ	٨
د	ج	ب	أ	٩
د	ج	ب	أ	١٠

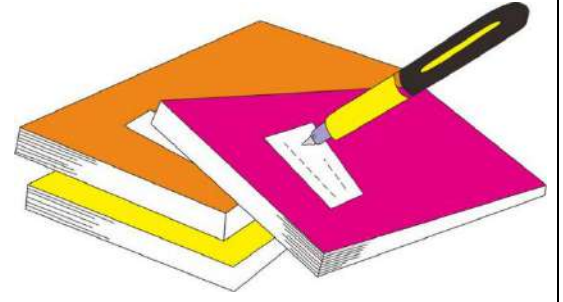

نظّل جيّدًا بالقلم الرصاص

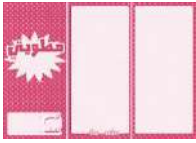

نفذ المطوية ص ١١٥

## اختبار تشخيصي (قبلي) - مادة العلوم - الصف سادس - ف-٢

الاسم /

١- ضع -ي الكلمة المناسبة أمام ما يناسبها من عبارات

[ الكهرباء الساكنة - التسارع - الوزن - الكثافة - أطوار القمر - السرعة - الجاذبية ]

١- ..... هو مقياس مقدار جذب الأرض للجسم ..

٢- ..... قياس مقدار الكتلة في حجم معين .

٣- ..... شكل القمر الذي نراه ليلاً.

٤- ..... قوة تجذب جميع الأجسام بعضها في اتجاه بعض.

٥- ..... هي المسافة التي يتحركها جسم في زمن ما .

٦- ..... هو التغير في سرعة الجسم في وحدة الزمن .

٢- كيف يمكن فصل المخاليط التالية :

١- مخلوط برادة الحديد والكبريت .....

٢- مخلوط الرمل و الماء.....

٣- ضع -ي علامة (✓) أمام العبارات الصحيحة و علامة (x) أمام العبارات الخاطئة :

١- القمر لا يضيء بنفسه وإنما يعكس أشعة الشمس الساقطة عليه ( ) .

٢- وزن الجسم على سطح الأرض يساوي وزنه على سطح القمر ( ) .

٣- الفلزات لامعة وقابلة للثني وتوصل الحرارة والكهرباء ( )

٤- توصل الدوائر الكهربائية في المنازل على التوالي ( ) .

٤- ما اسم الظاهرة التي تشير إليها الصورة ؟

ظاهرة / .....

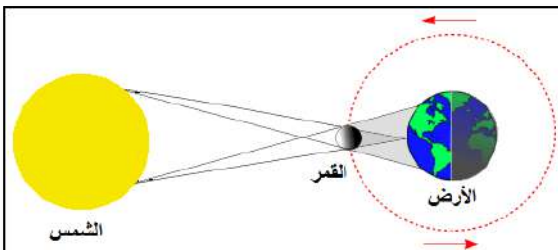

٥- اختار الإجابة الصحيحة :

١- تقاس القوة بوحدة .....		
أ- النيوتن	ب- الجول	ج- الهيرتز
٢- أي مما يلي ليس من الخصائص الفيزيائية للمادة؟ .....		
أ- الكثافة	ب- القساوة	ج- الإحتراق
٣- مثال على المواد العازلة .....		
أ- الحديد	ب- المطاط	ج- الألمنيوم
٤- الأقطاب المتشابهة في المغناطيس .....		
أ- تتجاذب	ب- تتنافر	ج- لا تتحرك

٤

٦- ما نوع التوصيل في الدوائر التالية

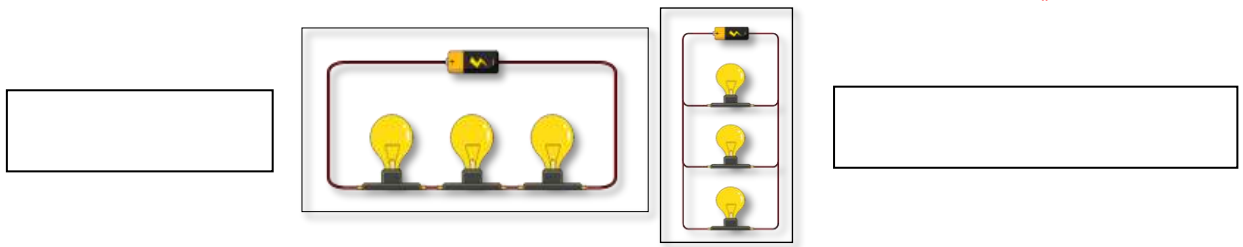

١

٢

٧- رتب الكواكب الداخلية المجموعة الشمسية حسب الأقرب للشمس.

				<u>الشمس</u>
--	--	--	--	--------------

كَلِمَاتُ الْوَيْدِ الْمَحْرُومِ

سائرين إلى درب النجاح بهمة وعزم وطموح

وما توفيقي إلا بالله.... عيبير الجناعي

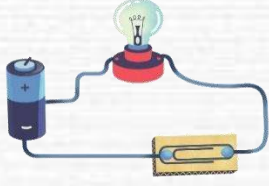

بسم الله الرحمن الرحيم

((وَقُلْ رَبِّ زِدْنِي عِلْمًا))

# العلوم

الصف السادس الابتدائي  
الجزء الثاني من المقرر

دفتر مادة العلوم

الصف / سادس

الفصل / الدراسي الثاني الجزء الثاني من المقرر

الإسم

# الاجابات

أعدته / آ-عبير حمد الجناعي

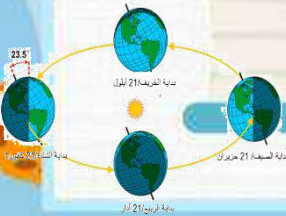



## بطاقة متابعة

الفصل الدراسي / الثاني

الاسم /

الصف / سادس

المدرسة /

م	الشهر	الواجبات	المهمات الادائية	المشاركة	الاختبارات القصيرة	ملاحظات المعلم/ة	توقيع ولي الامر
١							
٢							
٣							
٤							

مدير-ة المدرسة /

معلم/ة المادة /

التوقيع /

التوقيع /

التاريخ/

التاريخ/

الملاحظات /

\* الدفتر لا يغني عن الكتاب المدرسي

\*الإجابة بيد الطالب-ة فقط بدون تدخل

\* يحتوي الدفتر على نماذج من اختبارات نافس السابقة .

\*الدفتر مساحة حرة لك للإجابة على أهم المهارات بخطك الجميل .



الدرس الأول/ نظام الأرض و الشمس

أقرأ وأتعلم...الفهم القرائي

من خلال قراءتك للصفحات من(١٢-١٨)



ينتج عن دورة الأرض حول نفسها ظاهرتين هما

١/ تعاقب الليل و النهار

٢/ الحركة الظاهرية للشمس

ضع-ي المصطلحات الآتية أمام ما يناسبة :

[ علم الفلك- المنظار الفلكي-الكون- منطقة التوقيت المعياري- خط التاريخ الدولي-الضوء المرئي ]

١-..... علم الفلك..... علم يختص بدراسة الأجرام السماوية .

٢-... المنظار الفلكي.....جهاز يجمع الضوء ويكبر الصور لتبدو الأجرام البعيدة أقرب وأكبر وأكثر لمعاناً.

٣-.....الكون.....جميع الأجرام و الكواكب و النجوم و المجرات في الفضاء الشاسع.

٤-... منطقة التوقيت المعياري.....منطقة عرضها نحو ١٥ درجة بين خطوط الطول على الأرض.

٥-..... خط التاريخ الدولي..... خط الطول ١٨٠° .

٦-.....الضوء المرئي..... الضوء الذي يمكن ان يدرك بالعين.



ما السبب/ معظم المناظير الفلكية الكبيرة مناظير عاكسة ؟

لأن بناء مرايا كبيرة أسهل كثيراً من بناء عدسات كبيرة...

ما سبب حدوث الفصول الأربعة ؟

١-ميلان محور دوران الأرض بمقدار ٢٣,٥ .

٢-دوران الأرض حول الشمس.

لماذا يستخدم العلماء المنظار الفلكي؟

١-جهاز يجمع الضوء ويكبر الصور لتبدو الأجسام البعيدة أقرب وأكبر وأكثر لمعاناً.

٢-رؤية تفاصيل أكثر للكواكب والنجوم .

كيف نستكشف الفضاء ؟

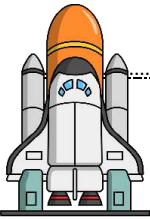

كيف نستكشف الفضاء ؟

٥-البقاء فس  
الفضاء

٤-المناظير  
الفلكية

٣-رحلات  
فضائية

٢-مسابير الفضاء

١-أقمار  
اصطناعية

( ٧ )	زاوية ميل أشعة الشمس تكون أكبر عند الظهيرة صيفاً فتكون ظلال الأجسام أقصر
( ٧ )	تدور الأرض حول محورها في اتجاه الشرق بمعدل ٣٦٠ درجة كل ٢٤ ساعة

**أجب عما يلي:**

ما نوع البيانات التي يمكن أن تجمعها محطات فضائية تدور حول الأرض؟  
المناخ والطقس والغلاف الجوي  
بيانات الفلك والفيزياء

ماذا يحدث إذا سافرت إلى الغرب من خط التاريخ الدولي؟  
يتأخر التاريخ يوماً واحداً

**اختر الإجابة الصحيحة:**

تنشأ الحركة الظاهرية للشمس بسبب :			
أ- دوران الأرض حول محورها	ب- تعاقب الفصول	ج- دوران الأرض حول الشمس	د- محور الأرض
يسمى خط الطول الذي يبين تغير التاريخ؟			
أ- خط العرض الأساسي	ب- خط التاريخ الدولي	ج- خط الاستواء	د- منطقة التوقيت المعياري
أي الظواهر الآتية تحدث بسبب الدورة اليومية للأرض حول محورها			
أ- أطوار القمر	ب- تعاقب الليل والنهار	ج- الفصول الأربعة	د- كسوف القمر
دورة الأرض اليومية تستغرق ...			
أ- شهر	ب- ٢٤ ساعة	ج- اسبوع	د- ١٢ ساعة



أقرأ وأتعلم... الفهم القرأئ

من خلال قراءتك للصفحات من (٢٤-٣٠)

ضع-ي المصطلحات التالية أمام العبارات المناسبة:

الفوهات -طور القمر- خسوف القمر- كسوف الشمس

١-...طور القمر.. شكل القمر الذي نراه في السماء ليلاً.

٢-...الفوهات..... حفر على شكل صحون عميقة ناتجة عن اصطدام الأجرام السماوي بسطح القمر.

٣-يحدث...خسوف القمر..... عندما تقع الأرض في أثناء دورانها حول الشمس بين الشمس و القمر.

٤-يحدث ...كسوف الشمس.... عندما تمر الأرض في ظل القمر .

ضع-ي علامة صح أو خطأ أمام العبارات الآتية:

( × )	١-يوجد للقمر مجال مغناطيسي
( √ )	٢-من معالم سطح القمر البحار القمرية
( × )	٣-عندما تمر الأرض في ظل القمر يحدث خسوف القمر
( √ )	٤-يحدث المد و الجزر بسبب التجاذب بين الأرض و القمر
( √ )	٥-الجاذبية هي قوة شد أو سحب تنشأ بين جميع الأجسام
( √ )	٦-لا يدوم الكسوف الكلي للشمس كثيراً ونادراً ما يحدث
( √ )	٧- القمر لا يضيء بنفسه ،إنما يعكس أشعة الشمس الساقطة عليه
( √ )	٨-الشهر القمري الفترة الزمنية بين المحاق والمحاق الذي يليه



هل يمكن الاستفادة من الإبرة المغناطيسية في تحديد الاتجاهات على سطح القمر؟

لا لا يمكن لأنه ليس للقمر مجال مغناطيسي

أذكر سبب لحدوث كلاً من :

خسوف القمر: تقع الأرض في أثناء دورانها حول الشمس بين الشمس و القمر وتحجب أشعة الشمس عن القمر ويحدث الخسوف.

المد و الجزر :بسبب التجاذب بين الأرض و القمر...

أطوار القمر :دوران القمر حول الأرض ودوران القمر و الأرض حول الشمس

عدد الفوهات على سطح القمر أكبر بالرغم أن الأجرام الفضائية تصطدم بالقمر و الأرض بالمعدل نفسه؟ لأن الأرض محاطة بغلاف جوي يحرق معظم الأجرام الساقطة فيه

لماذا يمكننا رؤية الكسوف الجزئي أكثر من رؤيتنا لكسوف الشمس الكلي؟

لأن ظل القمر صغير نسبياً و يلقي بظله على مساحة صغيرة من الأرض

## اختاري الإجابة الصحيحة:

يبدو القمر معتماً كما يشاهد من الأرض عندما يكون في طور:

أ-البدر	ب- التريبع الأول	ج-المحاق	د-الأحدب الأول
أي مما يأتي ليس من معالم سطح القمر			
أ-الجبال	ب-الأودية	ج-الفوهات	د- المحيطات
عندما يقع القمر بين الأرض والشمس يكون القمر في طور			
أ-البدر	ب-المحاق	ج-الأحدب الأول	د-الأحدب الأخير
تستغرق الفترة الزمنية بين المحاق والبدر..... تقريباً			
أ-١٤,٥ يوماً	ب-شهرأ	ج-اسبوعأ	د-٣٠ يوم
المدة التي يستغرقها القمر ليكمل أطواره جميعها تقريباً			
أ-١٤,٥ يوماً	ب-شهرأ	ج-١٢اسبوع	د- سنة

أصق المطوية صفحة ٣١



١- لماذا لا تبتعد الأرض عن مدارها حول الشمس؟

أ	بسبب قوتي الجاذبية و القصور الذاتي تبقىها في مكانها.	ب	بسبب جاذبية الشمس العالية .
ج	بسبب أن القمر يجذب الأرض.	د	بسبب دوران الشمس حول الأرض.

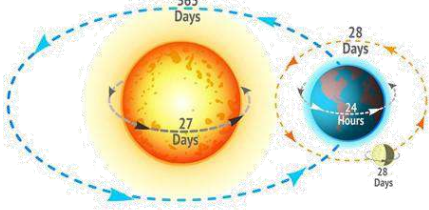

٢- أي العبارات التالية سبب لحدوث الفصول الأربعة :

أ	حركة الأرض حول محورها	ب	ميل محور الأرض أثناء دورانها حول الشمس
ج	دوران الأرض حول القمر	د	دوران القمر حول الأرض

٣- تدور الأرض في مدارها حول الشمس بالتزامن مع دورانها حول محورها ، أي مما يلي ينتج عن دوران الأرض حول الشمس وميل المحور الأرضي؟

أ	تعاقب الليل و النهار	ب	ظاهرتا الخسوف والكسوف
ج	حدوث الفصول الأربعة	د	ظاهرتا المد والجزر

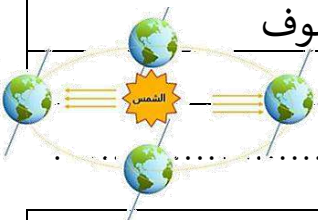

٤- في الشكل أدناه أي الظواهر التالية ناتجة عن دوران الأرض حول الشمس وميل محورها؟

أ	الليل و النهار	ب	المد والجزر
ج	الفصول الأربعة	د	أطوار القمر

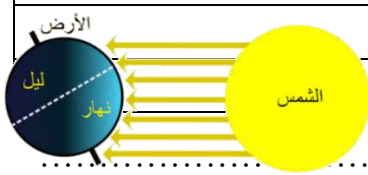

٥- عندما يحل فصل الشتاء على نصف الكرة الأرضية الشمالي .فإن نصفها الجنوبي يكون فصل..

أ	الشتاء	ب	الربيع
ج	الصيف	د	الخريف

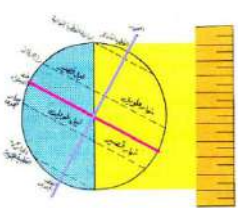

6- لماذا يستعمل عالم الفلك المناظير الفلكية التي تستعمل الأشعة تحت الحمراء؟

أ	سهولة تصميمها	ب	صغيرة الحجم
ج	جمع بيانات عن الحرارة التي ينتجها كوكب أو نجم	د	تكبير الصور وتصبح أقرب

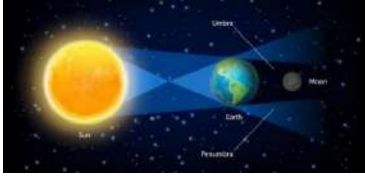

7- ماذا يحدث عندما تحجب الأرض أشعة الشمس عن القمر؟

أ	الليل والنهار	ب	كسوف الشمس
ج	خسوف القمر	د	الفصول الأربعة

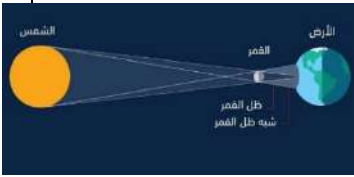

8- الشكل التالي يوضح؟

أ	خسوف القمر	ب	كسوف الشمس
ج	الليل والنهار	د	الفصول الأربعة

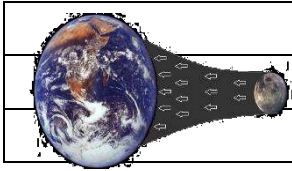

9- يحدث المد والجزر بسبب قوة تجاذب الكتلة بين؟

أ	الأرض و القمر	ب	الأرض و الشمس
ج	الشمس و القمر	د	الأرض و المريخ

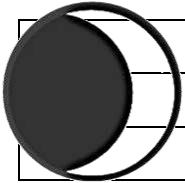

10- في الشكل أدناه ، يمثل طور من اطوار القمر يسمى؟

أ	الهلال الأول	ب	الأحدب الأول
ج	الهلال الأخير	د	التربيع الأخير

د	ج	ب	أ	١
د	ج	ب	أ	٢
د	ج	ب	أ	٣
د	ج	ب	أ	٤
د	ج	ب	أ	٥
د	ج	ب	أ	٦
د	ج	ب	أ	٧
د	ج	ب	أ	٨
د	ج	ب	أ	٩
د	ج	ب	أ	١٠



نظّل جيداً بالقلم الرصاص

أقرأ وأتعلم... الفهم القرأني

من خلال قراءتك للصفحات من (٤٢-٤٨)

اختر-ي الإجابة الصحيحة من بين الأقواس:

( الكوكب -النظام الشمسي -القمر-الكويكبات-المذنب- القصور الذاتي-الجاذبية )

- ١- ..... المذنب..... كرة من الجليد و الصخور تدور حول الشمس .
- ٢- ..... الكويكبات..... أجرام صغيرة نسبياً ذات طبيعة صخرية فلزية تدور حول الشمس.
- ٣-..... القمر..... جسم يدور حول كوكب.
- ٤- ..... النظام الشمسي..... يتكون من نجم وهو الشمس وكواكب و أقمار و أجرام أخرى تدور كلها حول الشمس.
- ٥-..... الكوكب..... جسم كروي كبير يدور حول نجم .
- ٦-..... القصور الذاتي..... الجسم المتحرك يبقى متحركاً في خط مستقيم .
- ٧-..... الجاذبية..... قوة التجاذب التي تنشأ بين كتلتين أو أكثر.

أصل العمود الأول مع ما يناسبه من العمود الثاني

العمود الثاني	الرقم	العمود الأول	
الشهاب	٣	قوة تربط الأجرام كافة في الفضاء	١
الجاذبية	١	أكبر الكواكب الداخلية	٢
الأرض	٢	جسم صخري أو فلزي يدخل الغلاف الجوي ويحترق قبل ارتطامه	٣
النيزك	٤	جسم صخري أو فلزي يدخل الغلاف الجوي ويرتطم بالأرض	٤

نضع علامة صح أمام العبارة الصحيحة و علامة خطأ أمام العبارة الخاطئة

( ٧ )	١- عند اقتراب المذنب من الشمس يتكون له ذيل يتحرك مبتعداً عن الشمس
( × )	٢- الكواكب الخارجية تدور في مدارات أكبر متقارباً بعضها عن بعض
( ٧ )	٣- مقدار قوة الجاذبية يعتمد على الكتلة و المسافة

رتب/ي كواكب المجموعة الشمسية حسب الأقرب للشمس؟

الشمس	عطارد	الزهرة	الأرض	المريخ	المشتري	زحل	أورانوس	نبتون
-------	-------	--------	-------	--------	---------	-----	---------	-------

فسر-ي بقاء الكواكب في مداراتها حول الشمس؟

الجاذبية بين الكواكب و الشمس

القصور الذاتي

قارن/ي بين الكواكب الداخلية و الكواكب الخارجية حسب ما هو مطلوب منك :

من حيث تركيبها	الكواكب الداخلية	الكواكب الخارجية
تركيبها	صخري	غازي ولكل منها لب فلزي
سرعة الدوران	تدور ببطء	تدور بسرعة
وجود الحلقات	ليس لها حلقات	لها حلقات
مداراتها	قريب بعضها من بعض	متباعدة بعضها عن بعض

اختر-ي الإجابة الصحيحة:

أي الكواكب الآتية أقرب حجماً إلى الأرض ؟			
أ-عطارد	ب- الزهرة	ج-المريخ	د-المشتري
ماذا يسمى الفلكيون الأجسام الصخرية الصغيرة التي تصطدم بسطح الأرض؟			
أ-الشهب	ب-النيازك	ج-الأقمار	د- المذنبات
من الكواكب الخارجية...			
أ-عطارد	ب-الزهرة	ج-المريخ	د-زحل
يقع معظم الكويكبات في حزام الكويكبات بين مداري ...			
أ-المشتري وزحل	ب-المريخ و المشتري	ج-المريخ وعطارد	د-زحل و أورانوس
يصنف كوكب بلوتو على أنه كوكب...			
أ-عملاق	ب-داخلي	ج-قزم	د-خارجي
ما أكبر كواكب المجموعة الشمسية			
أ-المشتري	ب-زحل	ج-المريخ	د-أورانوس
هو جسم يدور حول الكوكب..			
أ-النجم	ب-القمر	ج-عطارد	د-الشمس
من الكواكب الداخلية له قمران.....			
أ-الأرض	ب-المريخ	ج- عطارد	د-الزهرة
كرة من الجليد والتراب لها مدار متطاوّل جداً حول الشمس			
أ-النجوم	ب-المذنب	ج-الشهب	د-النيازك
الجزء المتبقي من شهاب يصل إلى الأرض....			
أ-المذنب	ب- الشهاب	ج-النيازك	د-الكوكب
أي الكواكب يمكن أن يكون له حلقات؟			
أ-عطارد	ب-الزهرة	ج-المريخ	د-نبتون
ما الذي يفصل بين الكواكب الداخلية والخارجية في النظام الشمسي؟			
أ-حزام من الكويكبات	ب-نجوم	ج-حزام من الشهب والنيازك	د-غلاف جوي

هل تكون قوة الجاذبية أكبر عند كوكب عطارد أم عند كوكب زحل؟ أوضح ذلك  
جاذبية عطارد أكبر  
الجاذبية تعتمد على الكتلة و المسافة ، عطارد أصغر كتلة لكنها الأقرب إلى الشمس.

أي الكواكب التالية لا يعد من الكواكب الداخلية ؟

أ-المريخ  
ب-الأرض  
ج-المشتري  
د-الزهرة

كل الأجرام السماوية التالية لا يعد مضيئاً بنفسه ما عدا ؟

أ-كوكب  
ب-قمر  
ج-كويكب  
د-نجم

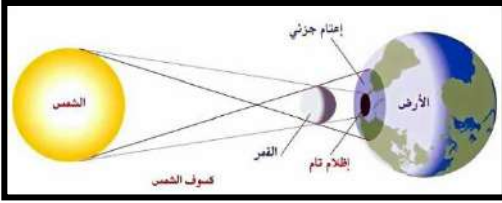

الرسم الذي أمامك يشير إلى أحد الظواهر الكونية ما اسم هذه الظاهرة ؟

اسم الظاهرة /.....كسوف الشمس.



أتفحص الصورة المجاورة أي معالم سطح القمر في الصورة ؟

أ-الفوهات  
ب-الأراضي المرتفعة

ج-الجبال القمرية  
د-البحار القمرية

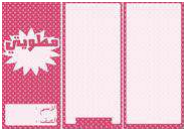

نلصق المطوية صفحة ٤٩

## الدرس الثاني / النجوم و المجرات

أقرأ وأتعلم...الفهم القرأني

من خلال قراءتك للصفحات من (٥٤-٦٠)

نضع الكلمة في مكانها المناسب :

( السديم-المجرة -المجموعة النجمية-النجم-السنة الضوئية )

- ١- النجم.... كرة ضخمة من الغازات الملتهبة المترابطة بفعل الجاذبية تطلق الضوء و الحرارة من ذاتها .
- ٢-.....المجموعة النجمية.....تجمع من النجوم يأخذ ظاهرياً شكلاً معيناً في السماء.
- ٣-.....السديم....سحابة ضخمة من الغازات و الغبار في الفضاء ،بين النجوم و المجرات .
- ٤-.....المجرة....مجموعة كبيرة من النجوم ترتبط معاً بفعل الجاذبية .
- ٥-.....السنة الضوئية..... المسافة التي يقطعها الضوء في سنة.



ضع-ي علامة صح أمام العبارات الصحيحة و علامة خطأ أمام العبارات الخاطئة :

( × )	الجرم الصخري الذي يدور حول الشمس ، ولكنه أصغر من الكواكب هو القمر
( √ )	الألوان الحمراء والبرتقالية تدل على النجوم الأقل حرارة
( × )	الشمس نجم متوسط الحجم
( √ )	المجرة الغير منتظمة ليس لها شكل محدد وتشبه الغيمة .ومعظمها من الغبار

ماهي خواص النجوم؟

..اللون .. ٢.... الحجم...٣...السطوع....



ما أنواع المجرات ؟

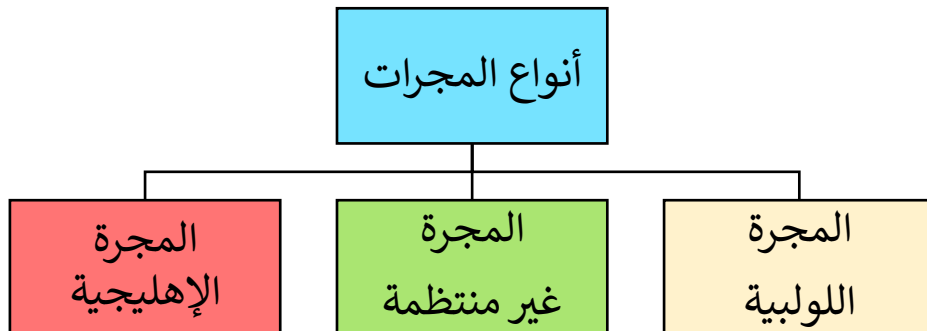

فوائد المجموعات النجمية؟

١-معرفة الفصول الأربعة

٢-تحديد الاتجاهات

١- أي مما يأتي ليس من أشكال المجرات			
أ- اللولبي	ب- الإهليجي	ج- المربع	د- غير منتظم
٢- ما الذي يحدث للكون منذ لحظة الانفجار إلى اليوم			
أ- يسخن	ب- يتمدد	ج- ينكمش	د- ينفجر
٣- ما نوع مجرة درب التبانة			
أ- بدائية	ب- غير منتظمة	ج- إهليجية	د- لولبية
٤- ما الوحدة المناسبة لقياس المسافات بين النجوم ؟			
أ- الكيلومتر	ب- المتر	ج- الميل	د- السنة الضوئية
٥- أي ألوان النجوم يدل على درجة حرارة أكبر لسطح النجم؟			
أ- الأحمر	ب- الأصفر	ج- الأبيض المزرقي	د- البرتقالي

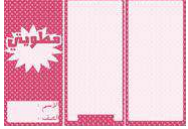

نلصق المطوية صفحة ٨١



التدريب الثاني لمهارات  
مادة العلوم الصف سادس



١- بحث زياد في خصائص مجموعة من النجوم وسجل بعض خصائصها وعلاقتها ببعضها في الجدول أدناه ، وبناء على ما سجله ، أي مما يلي يعبر عما بحث عنه زياد؟

أ	العلاقة بين لون النجم ، ودرجة حرارته	ب	العلاقة بين حجم النجم ، وبعده عن الأرض
ج	اختلاف المسافات بين النجوم والأرض	د	اختلاف أشكال النجوم السماوية

النجم	اللون	درجة الحرارة (م)	البعد عن الشمس (مليون كم)
أ	أحمر	١٥٠٠	١٠٠
ب	برتقالي	٢٠٠٠	١٥٠
ج	أصفر	٢٥٠٠	٢٠٠
د	أزرق	٣٠٠٠	٢٥٠

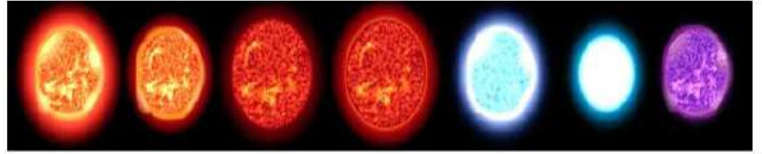

٣- من خلال الجدول أدناه أي النجوم أقل حرارة.

النجم	اللون
الشمس	أبيض
رجل الجبار	أبيض مزرق
النجم القطبي	أصفر
يد الجوزاء	أحمر

أ	الشمس	ب	رجل الجبار
ج	النجم القطبي	د	يد الجوزاء

٤- جسم صخري أو معدني صغير إذا دخل الغلاف الجوي ، يحترق قبل ارتطامه بسطح الأرض ، مما يؤدي ظهور ضوء لامع في السماء ، التعريف السابق هو تعريف:



أ	النيازك	ب	المذنب
ج	الكوكب	د	الشهاب

٥- ترتاد أختي الشاطئ باستمرار ولاحظت مد مياه البحر في أوقات معينة وجزرها في أوقات أخرى ، وتوصلت أن سبب ذلك يرجع إلى:

أ	التجاذب بين الأرض والقمر	ب	التجاذب بين الأرض والشمس
ج	التجاذب بين الشمس والقمر	د	الجاذبية الأرضية



٦- أنظر إلى الشكل أدناه . كيف يتغير شكل ذيل المذنب عند اقترابه من الشمس؟



أ	يتجه بعيداً عن الشمس .	ب	يزداد طوله .
ج	يتجه نحو الشمس.	د	يقل طوله

٧- الكواكب الداخلية تمثل جزءاً من نظامنا الشمسي ،وهي كواكب صخرية ،ولكنها صغيرة الحجم مقارنة بالكواكب الخارجية . أي الكواكب الداخلية يعد الأقل حجماً؟



أ	الأرض	ب	الزهرة
ج	عطارد	د	المريخ

٨- في الشكل أدناه ،يوضح عدداً من المدارات في المجموعة الشمسية؟ أي الأرقام التالية يشير إلى مدار مذنب؟

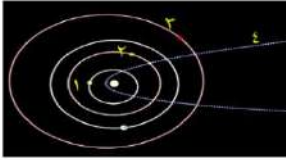

أ	١	ب	٢
ج	٣	د	٤

٩- تمثل الصورة المجاورة ظاهرة فلكية تسمى :

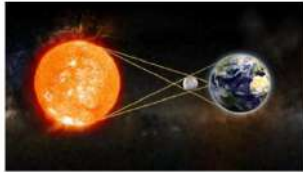

أ	خسوف القمر	ب	كسوف القمر
ج	كسوف الشمس	د	خسوف الشمس

١٠- أي العوامل التالية تؤثر على الجاذبية بين الأجرام السماوية ؟

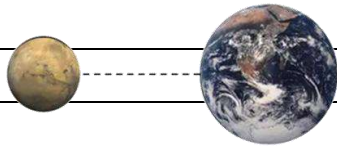

أ	الكتلة و الكثافة	ب	الحجم والكثافة
ج	الكتلة والمسافة	د	الحجم والمسافة

١	أ	ب	ج	د
٢	أ	ب	ج	د
٣	أ	ب	ج	د
٤	أ	ب	ج	د
٥	أ	ب	ج	د
٦	أ	ب	ج	د
٧	أ	ب	ج	د
٨	أ	ب	ج	د
٩	أ	ب	ج	د
١٠	أ	ب	ج	د



نظل جيداً بالقلم الرصاص

## الدرس الأول/الخصائص الفيزيائية للمادة

أقرأ وأتعلم

من خلال قراءتك للصفحات من (٧٢-٧٦) الفهم القرأني

ضع-ي المصطلح المناسب أمام العبارة المناسبة فيما يأتي :

[ الوزن-الخصائص الفيزيائية -الموصلات – الكتلة-العوازل-مبدأ أرخميدس ]

- ١-...الكتلة..... مقدار ما يحتويه الجسم من مادة.
- ٢-...الوزن.....مقدار جذب الأرض للجسم .
- ٣-...الخصائص الفيزيائية.....صفات يمكن ملاحظتها دون أن تغير في طبيعة المادة .
- ٤-...العوازل..... لافلزات تقاوم انتقال الكهرباء و الحرارة من خلالها .
- ٥-...الموصلات..... فلزات تسمح بانتقال الكهرباء و الحرارة فيها بسهولة .
- ٦-...مبدأ أرخميدس... قوة الطفو تساوي وزن المائع المزاح.



وزن الجسم على القمر أقل من وزنه على الأرض، فس-ي هذه العبارة ؟

١-لأن قوة جذب القمر للجسم أقل من قوة جاذبية الأرض

٢-كتلة القمر أقل من كتلة الأرض

اختر الإجابة الصحيحة :

يقاس الوزن بوحدة.....		
ج-المتر	ب-الجرام	أ-النيوتن
الحيز الذي يشغل الجسم.....		
ج-الحجم	ب-الوزن	أ-الكتلة
قياس مقدار الكتلة في حجم معين.....		
ج-الحجم	ب-الكثافة	أ-الكتلة
أي مما يأتي ليس من الخصائص الفيزيائية للمادة ؟		
ج-القابلية للاشتعال	ب-الكثافة	أ-القساوة
ما الخاصية التي تحدد إمكانية انغمار جسم صلب في سائل ؟		
ج-اللون	ب-الكتلة	أ-الكثافة
تكون أسلاك الكهرباء مغطاة بطبقة من المطاط أو البلاستيك لأنها :		
ج-ينجذبان للمغناطيس	ب-يوصلان الكهرباء	أ-لا يوصلان الكهرباء

إذا أسقطت جسماً في ٥ ملترات من الماء، وارتفع الماء إلى تدريج ٨ ملترات ، فما حجم الجسم؟

حجم الجسم = كمية الماء التي يزيحها ..... ٨ - ٥ = ٣ ملتر

## لماذا تطفو السفن في الماء ؟



لأن هيكل السفينة وحجراتها مملوءة بالهواء مما يجعل كثافتها الكلية أقل من كثافة الماء.

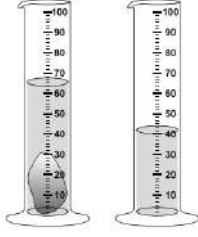

ما حجم الحجر المبين في الشكل ؟

أ- ٢٥ مل      ب- ٤٠ مل      ج- ٦٥ مل      د- ١٠٥ مل



الصورة أمامك توضح لك جزيئات الأجسام الغازية والسائلة والصلبة . في ضوء هذه الصورة

قارن بين جزيئات الجسم الصلب والسائل والغازي ؟

قارن-ي بين حالات المادة حسب ما هو مطلوب ؟

الغازية	السائلة	الصلبة	
ليس لها شكل ثابت ليس لها حجم ثابت	ليس له شكل ثابت وحجمها ثابت	لها شكل ثابت وحجم ثابت	الشكل والحجم
في حركة مستمرة	تتحرك بحرية أكبر من المواد الصلبة وأقل من الغازات	تهتز في مكانها	حركة الجزيئات
عالية	أعلى من المواد الصلبة وأقل من المواد الغازية	ضعيفة	طاقتها

تمرين // جسم طوله ( ٨سم وعرضه ٤سم وارتفاعه ١سم ) ما حجم هذا الجسم ؟

$$\text{الحجم} = \text{الطول} \times \text{العرض} \times \text{الارتفاع} = ٨ \text{ سم} \times ٤ \text{ سم} \times ١ \text{ سم} = ٣٢ \text{ سم}^٣$$

استخدم-ي قانون الكثافة حل المسألة :

قطعة من الألمونيوم كتلتها ( ٤٠٠ جرام ) وحجمها ( ٢٠٠ سم<sup>٣</sup> ) ، أحسب-ي كثافة الألمونيوم ؟

$$\text{الكثافة} = \frac{\text{الكتلة}}{\text{الحجم}} = \frac{٤٠٠ \text{ جم}}{٢٠٠ \text{ سم}^٣} = ٢ \text{ جم/سم}^٣$$

صح أم خطأ:

١- إذا كانت قوة الطفو أكبر من الجسم فإن الجسم ينغمر ( X ) .

٢- يطفو الجسم إذا كان أقل كثافة من السائل أو الغاز الذي يوضع فيه ( V ) .

١- أي المواد الآتية ينصح باستخدامها لتغليف سلك نحاسي موصول بالكهرباء؟

أ	المطاط	ب	الحديد
ج	الألمنيوم	د	النحاس



٢- الوصف المناسب لتغير المادة حين تبخرها هو أنها تتغير من :

أ	السائل إلى الغاز	ب	الصلب إلى السائل
ج	السائل إلى الصلب	د	الغاز إلى السائل



٣- أعطى سعد تفسيراً لسبب صنع أواني الطبخ من الألمنيوم، أي التفسيرات الآتية صحيح:

أ	لها بريق ولمعان	ب	صعوبة ثنيها وتشكيلها
ج	موصلة جيدة للحرارة	د	شبه موصلة للكهرباء



٤- كم كثافة قطعة حديد كتلتها 70 جم ، وحجمها 10 سم<sup>٣</sup> ؟

أ	0,7 جم / سم <sup>٣</sup>	ب	0,8 جم / سم <sup>٣</sup>
ج	7 جم / سم <sup>٣</sup>	د	8 جم / سم <sup>٣</sup>

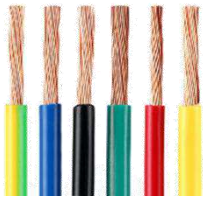

٥- نستخدم النحاس في كابلات التوصيل الكهربائية في المنازل ، لأنه:

أ	رخيص الثمن	ب	متوفر بكثرة في الطبيعة
ج	يسهل الحصول عليه	د	موصل جيد للكهرباء

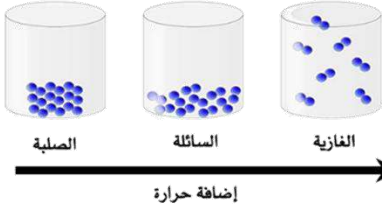

٦- في الشكل أدناه ، نماذج لحالات المادة . أي الخصائص التالية تستطيع ان تحدد من خلالها حالات المادة (صلبة – سائلة -غازية) ؟

أ	شكل الجزيئات	ب	عدد الجزيئات
ج	حركة الجزيئات وقوة تجاذبها	د	درجة حرارة الجزيئات

المادة	الكتلة	الحجم	الكثافة
١	٥	٥	١
٢	٠,٤٥٥	٦	٠,٠٧٥
٣	١١,٤	٢	٥,٧
٤	٠,٠٠٤٥	١,٥	٠,٠٠٣

٧- يبين الجدول المجاور كتلة وحجم وكثافة عدد من المواد ، أي المواد له قدرة أقل على الطفو؟

أ	١	ب	٢
ج	٣	د	٤

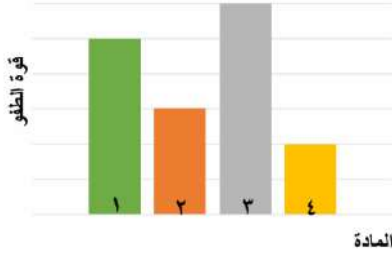

٨- يوضح الرسم البياني أدناه قوة الطفو لأربع مواد مختلفة الكثافة ، حسب الرسم البياني أي مما يلي يمثل المادة الأقل كثافة عند غمرها في الماء؟

أ	١	ب	٢
ج	٣	د	٤



٩- يتضح من الشكل التالي أن؟

أ	كثافة الجسم أقل من كثافة السائل	ب	كثافة الجسم أعلى من كثافة السائل
ج	الجسم والسائل لهما نفس الكثافة	د	الجسم والسائل لهما نفس الحجم



١٠- حسب الشكل أدناه ، أي التفسيرات التالية سببا لطفو لعبة القارب على سطح الماء؟

أ	كثافة القارب أكبر من كثافة الماء	ب	كثافة القارب مساوية لكثافة الماء
ج	قوة الطفو أقل من وزن القارب	د	قوة الطفو أكبر من وزن القارب

١١- أدرس الجدول أدناه؟ أي المواد لا يمكن ان تطفو فوق سطح الماء؟

المادة	الكثافة ج/سم <sup>٣</sup>
الفلين	٠,٢٤
الفحم الحجري	١,٥١
الجليد	٠,٩٢
الصابون الصلب	٠,٨٠

أ	الفلين	ب	الفحم
ج	الجليد	د	الصابون الصلب

د	ج	ب	أ	١
د	ج	ب	أ	٢
د	ج	ب	أ	٣
د	ج	ب	أ	٤
د	ج	ب	أ	٥
د	ج	ب	أ	٦
د	ج	ب	أ	٧
د	ج	ب	أ	٨
د	ج	ب	أ	٩
د	ج	ب	أ	١٠

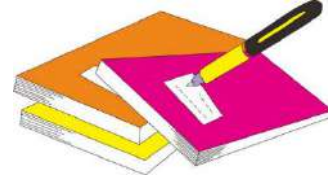

نظّل جيّدًا بالقلم الرصاص

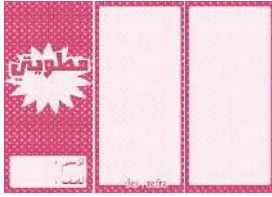

مهارة التلخيص:

نفذ المطوية الكتاب ص ٧٧

ونلصق المطوية هنا

الدرس الثاني / الماء والمخاليط

أقرأ وأتعلم

من خلال قراءتك للصفحات من (٨٢-٩٠) الفهم القرأئي

ضع-ي المصطلح المناسب أمام العبارة المناسبة فيما يأتي :

[السبيكة -المحلول -الذائبية-حفظ الكتلة-التقطير -المخلوط]

- ١-.....المحلول..... مخلوط من مادة تذوب في مادة أخرى .
- ٢-.....السبيكة.....مخلوط مكون من فلز أو أكثر ممزوج مع مواد صلبة أخرى .
- ٣-.....الذائبية..... أكبر كمية من المذاب يمكن إذابتها في كمية معينة من المحلول .
- ٤-.....حفظ الكتلة..... الكتلة لا تزيد ولا تنقص في عملية اعداد المخاليط .
- ٥-.....التقطير..... عملية تفصل فيها مكونات مخلوط بالتبخر والتكاثف.
- ٦-.....المخلوط..... مادتان أو أكثر تمتزجان معاً ولا تكونان مادة جديدة .

كيف يمكن فصل المخاليط الآتية

المخلوط	طريقة الفصل
الكبريت و الحديد	باستخدام المغناطيس
الرمل و الماء	الترشيح
الملح و الماء	التبخر

أكمل-ي المخطط التالي :



من العوامل التي تؤثر في الذائبية ؟

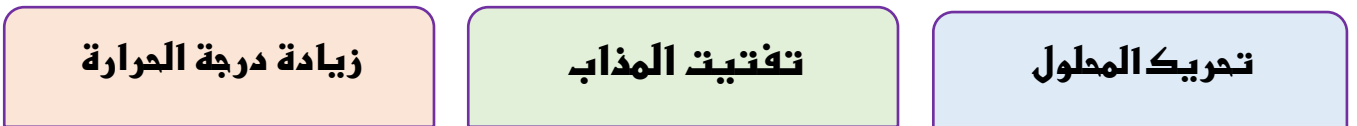

من الطرق المستخدمة لفصل المخاليط ؟



## ما الفرق بين أنواع المخاليط ؟

**المعلق:** مخلوط من أجزاء ينفصل بعضها عن بعض مع الوقت إذا ترك المخلوط ساكنًا، مثل الصلصات.  
**المستحلب:** مخلوط يتكون من سائلين لا يمتزجان معًا ، مثل معجون الأسنان.

**الغروي:** مخلوط تكون فيه دقائق مادة مشتتة خلال مادة أخرى ، مثل الدخان والحليب خالي الدسم.

## أكمل ما يلي:



نحاس + قصدير = برونز.....

كروم + حديد + كربون = الفولاذ.....

## ما الفرق بين المحلول المخفف والمحلول المشبع ؟

المحلول المركز	المحلول المخفف
يحتوي على كمية كبيرة من المذاب	يحتوي على كمية قليلة من المذاب



محلول فوق مشبع



محلول مشبع



محلول غير مشبع

مهارة التلخيص .. نفذ المطوية ص ٩١

ونلصقها هنا

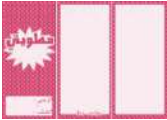



## التدريب الرابع لمهارات مادة العلوم الصف سادس

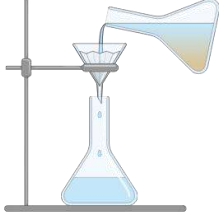

١- عملية الترشيح تستخدم لفصل مواد:

أ	صلبة عن سائلة	ب	سائلة عن سائلة
ج	غازية عن سائلة	د	صلبة عن صلبة

٢- أي المواد التالية يذوب في الماء :

أ	برادة الحديد	ب	نشارة الخشب
ج	الرمل	د	السكر

٣- إذا كان لديك مجموعة خضروات فأى العمليات التالية تكون مخلوطاً ؟

أ	تقطيع الخضار	ب	شواء الخضار
ج	طهي الخضار	د	قلي الخضار

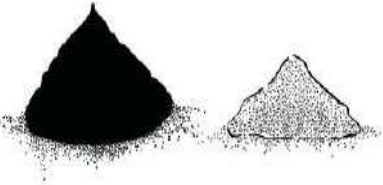

٤- إذا اختلط مسحوق الفحم وبرادة الحديد، فأى أداة مناسبة للفصل بينهما؟ :

أ	ورق ترشيح	ب	مغناطيس
ج	قمع	د	شمعة

٥- أي مما يأتي غالباً يبطأ عملية الذوبان ؟

أ	استخدام قطع كبيرة من المذاب	ب	تحريك المذاب
ج	استخدام قطع صغيرة من المذاب	د	استخدام كمية قليلة من المذاب

٦- عملية تفصل فيها مكونات مخلوط بالتبخير والتكاثف ؟

أ	الطفو	ب	الترشيح
ج	التقطير	د	الترسيب

٧- ما نوع المخلوط الذي يتكون من حبيبات من الرمل والماء؟

أ	متجانس	ب	مستحلب
ج	معلق	د	غروي

٨- أي الخصائص الفيزيائية التالية يمكن الاستفادة منها لاختيار طريقة مناسبة لفصل مكونات مخلوط الرمل الناعم ونشارة الخشب بعضها عن بعض؟

أ	الكثافة	ب	حجم الحبيبات
ج	الذوبان في الماء	د	المغناطيسية

٩- ماذا يمكن أن يحدث عند الاستمرار في إضافة الملح إلى كأس من الماء مع التحريك عند درجة حرارة الغرفة؟

أ	ستذوب الكمية كلها	ب	سيغير لون الماء
ج	ستذوب كمية محددة من الملح، ثم تترسب الكمية الأخرى في القاع	د	ستترسب الكمية كلها

- |   |   |   |   |
|---|---|---|---|
| د | ج | ب | أ |
|---|---|---|---|
١.  أ  ب  ج  د
٢.  أ  ب  ج  د
٣.  أ  ب  ج  د
٤.  أ  ب  ج  د
٥.  أ  ب  ج  د
٦.  أ  ب  ج  د
٧.  أ  ب  ج  د
٨.  أ  ب  ج  د
٩.  أ  ب  ج  د
١٠.  أ  ب  ج  د



نظّل جيداً بالقلم الرصاص

## الدرس الأول / التغيرات الكيميائية

أقرأ وأتعلم

من خلال قراءتك للصفحات من (١٠٢-١٠٦) الفهم

ضع-ي المصطلح المناسب أمام العبارة المناسبة فيما يأتي :

[التغير الكيميائي-المعادلة الكيميائية-التفاعل الطارد للحرارة-الرابطة الكيميائية-حفظ الكتلة]



١-...التفاعل الطارد للحرارة...تفاعل كيميائي يطلق طاقة حرارية .

٢-...التغير الكيميائي.....تغير ينتج عنه مواد جديدة لها خصائص كيميائية تختلف عن خصائص المادة الأصلية .

٣-...المعادلة الكيميائية.... وصف للتفاعل الكيميائي باستخدام رموز وحروف وأرقام.

٤-...الرابطة الكيميائية..... قوة تجعل الذرات ترتبط معاً.

٥-...حفظ الكتلة..... المادة لا تفنى ولا تستحدث خلال التفاعل الكيميائي وإنما تتحول من شكل إلى آخر.

ضع-ي علامة  أمام العبارة الصحيحة أو علامة  أمام العبارة الخاطئة :

١- تتكون الرابطة الكيميائية عندما ترتبط الذرات مع ذرات أخرى ( صح )

٢- التغير الكيميائي ينتج عنه مواد جديدة لها خصائص تشبه خصائص المواد الأصلية ( خطأ )

٣- تفكيك أو تكوين الروابط الكيميائية يغير الخصائص الكيميائية للمادة ( صح )

٤- تسمى المواد التي توجد قبل حدوث التفاعل الكيميائي مواد ناتجة ( خطأ )

٥- البناء الضوئي مثال على تفاعل كيميائي ماص للحرارة ( صح )

صنف-ي التفاعلات الآتية إلى تفاعل [الاتحاد-التحلل-الإحلال]:

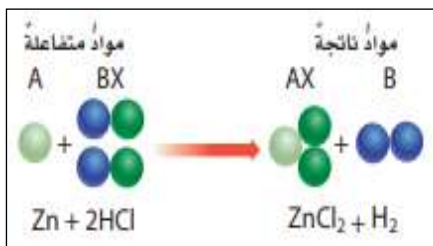

تفاعل الإحلال

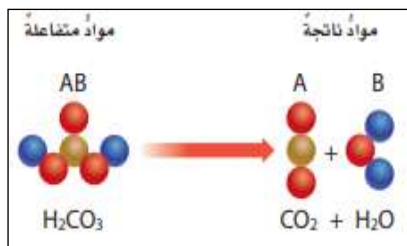

تفاعل التحلل

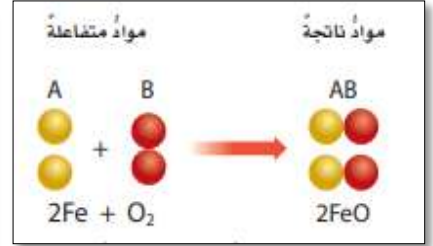

تفاعل الاتحاد

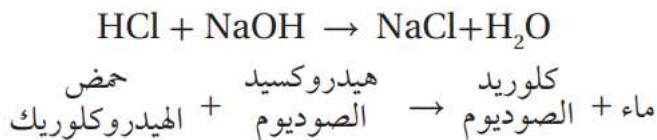

من المعادلة التي أمامك ماهي المواد الناتجة عن التفاعل

ماء + كلوريد الصوديوم

تعتمد سرعة التفاعل الكيميائي على عدة عوامل منها :

## عوامل تؤثر في سرعة التفاعل الكيميائي



مساحة السطح

التركيز

الضغط

درجة الحرارة

اختر الإجابة الصحيحة:

أي مما يلي ليس تغيراً كيميائياً؟			
احتراق الخشب	تحول لون شريحة التفاح إلى اللون البني	رائحة البيض الكريهة	اختلاط السكر بالماء
فيم تختلف الفلزات الانتقالية عن غيرها من الفلزات ؟			
تتفاعل بشدة	موصلة للتيار الكهربائي	خفيفة	تتفاعل ببطء
لا تحدث عملية البناء الضوئي دون تزويدها بالطاقة . ما الوصف المناسب لعملية البناء الضوئي؟			
التفاعل الطارد للطاقة	التفاعل الماص للطاقة	اتحاد	لا يحدث تفاعل
أي مما يلي يعد تغيراً من التغيرات الكيميائية:			
صدأ الحديد	تهشيم الزجاج	تقطيع الورق	ذوبان السكر في الماء

ما الدلائل التي تشير إلى حدوث تغير كيميائي؟

تغير اللون



اطلاق حرارة وضوء



عندما يسود فلز الفضة Ag النقي يتكون كبريتيد الفضة Ag<sub>2</sub>S. اعتماداً على هذا الوصف ، ما نوع هذا التفاعل ؟  
تفاعل اتحاد ، تتحد مادة الفضة النقية مع مادة الكبريت ويتكون كبريتيد الحديد

أدرس المعادلة الكيميائية التالية : ما سبب اختلاف خصائص المواد المتفاعلة عن خصائص المواد الناتجة ؟

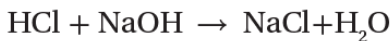

حمض الهيدروكلوريك + هيدروكسيد الصوديوم → كلوريد الصوديوم + ماء

أ-زيادة كتلة المواد الناتجة. ب-تغيير ترتيب ذرات العناصر

ج-تغيير ترتيب الذرات د-تغير عدد العناصر

أدرس المعادلة الكيميائية التالية : أي المواد التالية من المواد المتفاعلة ؟



هيدروجين + كلوريد الخارصين حمض الهيدروكلوريك + خارصين

ب-الهيدروجين

أ-الخارصين

د-الكور

ج-كلوريد الخارصين



التدريب الخامس لمهارات  
مادة العلوم الصف سادس



١- في التفاعل التالي ، يتفاعل غاز الهيدروجين مع غاز الأكسجين لإنتاج بخار الماء .  
كم ذرة ناقصة حتى تصبح المعادلة موزونة وتتوافق مع قانون حفظ الكتلة:

أ	ذرة أكسجين في المواد المتفاعلة	ب	ذرة هيدروجين في المواد الناتجة
ج	ذرتا أكسجين في المواد المتفاعلة	د	ذرتا هيدروجين في المواد الناتجة

٢- ان التفاعل الذي ترتبط فيه عناصر أو مركبات معاً لتكوين مركبات جديدة أكثر تعقيداً هو تفاعل:

أ	اتحاد	ب	إحلال
ج	طارد للطاقة	د	إبدال

٣- ما نوع التفاعل الكيميائي الذي تمثله المعادلة الكيميائية التالية:  $2H_2 + O_2 = 2H_2O$

أ	اتحاد	ب	إحلال
ج	طارد للطاقة	د	إبدال

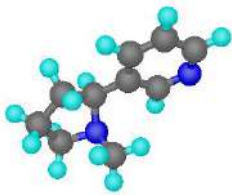

٤- نسمي المواد الموجودة قبل حدوث التفاعل الكيميائي بالمواد:

أ	المتفاعلة	ب	الناتجة
ج	المتعادلة	د	المحفزة

٥- عمل عبد الله نموذجاً لمركب ناتج عن ارتباط ذرة كربون مع ذرتين أكسجين ، ما الاسم الصحيح لهذا المركب ؟

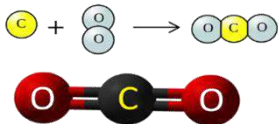

أ	أول أكسيد الكربون	ب	كربون الأكسجين
ج	ثاني أكسيد الكربون	د	ثاني كربون الأكسيد

٦- تسمى طريقة التعبير عن التغير الكيميائي باستعمال الحروف والأرقام للمواد المتفاعلة والنتيجة ب:

أ	المعادلة الكيميائية	ب	التعادل الكيميائي
ج	الرمز الكيميائي	د	الخاصية الكيميائية

٧- أي التغيرات التالية ينتج عنها مواد جديدة ؟

أ	انصهار الجليد	ب	تقطيع الورق
ج	احتراق الخشب	د	تبخّر وتكثف الماء

٨- أي من العمليات ينتج عنها تغيراً كيميائياً؟

أ	إضافة الملح إلى السكر	ب	انصهار الجليد
ج	تبخّر الماء	د	حرق الوقود

٩- أي مما يلي مثال على تفاعلات التحلل؟

أ	تفاعل الحديد و الأكسجين لتكوين أكسيد الحديد	ب	تفاعل كلوريد الفضة والرصاص لتكوين كلوريد الرصاص والفضة
ج	تكون ثاني أكسيد الكربون والماء من حمض الكربونيك	د	تجمد الماء وتكوين الجليد

١٠- يبين الشكل تفاعل ذرات الحديد مع جزيئات الأكسجين لإنتاج أكسيد الحديد المعروف باسم صيداً الحديد. ما نوع التفاعل الذي يظهر في الشكل؟

أ	اتحاد	ب	تحلل
ج	إحلال	د	مركب

$2Fe + O_2 \rightarrow 2FeO$

- |   |   |   |   |
|---|---|---|---|
| أ | ب | ج | د |
|---|---|---|---|
- ١ ( ) ( ) ( ) ( )
- ٢ ( ) ( ) ( ) ( )
- ٣ ( ) ( ) ( ) ( )
- ٤ ( ) ( ) ( ) ( )
- ٥ ( ) ( ) ( ) ( )
- ٦ ( ) ( ) ( ) ( )
- ٧ ( ) ( ) ( ) ( )
- ٨ ( ) ( ) ( ) ( )
- ٩ ( ) ( ) ( ) ( )
- ١٠ ( ) ( ) ( ) ( )

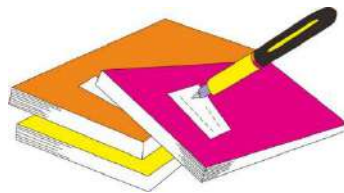

نظّل جيداً بالقلم الرصاص

الدرس الثاني / الخصائص الكيميائية

أقرأ وأتعلم

من خلال قراءتك للصفحات من (٥٢-٥٦) الفهم القرأئ

قارن-ي بين الفلزات واللافلزات حسب ما هو مطلوب منك ؟

اللافلزات	الفلزات	الخواص
رديئة التوصيل	موصلة جيدة	توصيل الكهرباء
الجانب الأيمن	الجانب الأيسر	موقعها في الجدول الدوري
النيون- الكلور-الفلور	الذهب-الكالسيوم- النحاس	مثال

نضع المصطلحات الآتية أمام ما يناسبها من عبارات؟

[الملح-الحمض-القاعدة-الكواشف-التعادل-الخاصية الكيميائية]

- ١-.....الحمض.... مادة ذات طعم لاذع تحول لون ورقة تباع الشمس الزرقاء إلى حمراء .
- ٢-...القاعدة.....مادة لها طعم مر وتحول لون ورقة تباع الشمس الأحمر إلى الأزرق .
- ٣-....الكواشف.....مادة يتغير لونها مع وجود الحمض أو القاعدة .
- ٤-...الملح..... مركب ناتج عن تفاعل حمض مع قاعدة .
- ٥-....التعادل..... تفاعل ينتج عند خلط الحمض مع القاعدة .
- ٦-...الخاصية الكيميائية..... طريقة تفاعل المادة مع مواد أخرى .

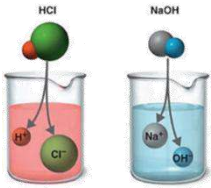

اختر-ي الإجابة الصحيحة :

أي تقع المواد المتعادلة ومنها الماء المقطر على مقياس الرقم الهيدروجيني؟			
أ-صفر	ب-٧	ج-٢	د-١٤
أي المواد الآتية حمضية:			
أ-الصابون	ب-الماء	ج-المنظفات المنزلية	د-الطماطم
ما الرقم الهيدروجيني للمحلول الملحي؟			
أ-أكبر من سبعة	ب-أقل من سبعة	ج-سبعة	د-١٤
أي الخيارات التالية صحيح عندما يوضع الحمض والقاعدة معاً؟			
أ-لا يتفاعلان	ب-ينتجان ملحاً وماء	ج-يصبح الحمض أقوى	د-تصبح القاعدة أقوى
تسمى التفاعلات التي تطلق طاقة ...			
أ-طاردة للطاقة	ب-ماصة للطاقة	ج-التعادل	د-كواشف

تستعمل القواعد في تفكيك المواد وإذابتها ؟

لأنها زلقة وتزيل الدهون و الزيوت

القواعد جيدة للتنظيف ؟

لأنها زلقة وتزيل الدهون و الزيوت

تفرز المعدة حمض الهيدروكلوريك ، لماذا لا تأكل المعدة نفسها ؟

تحتوي المعدة على غشاء مخاطي يمنع الحمض القوي من إذابة المعدة نفسها



قارن-ي بين الأحماض والقواعد من خلال التمييز في الأشياء المشتركة بينها ؟

القواعد	الأحماض
ملمسها صابوني	ملمسها حارق
ذات طعم مر	ذات طعم لاذع
تحول ورقة تباع الشمس الحمراء إلى زرقاء	تحول ورقة تباع الشمس الزرقاء إلى حمراء
مثال/الصابون-منظف المنزل	مثال / الليمون -الطماط
لها رقم هيدروجيني أكبر من 7	لها رقم هيدروجيني أقل من 7

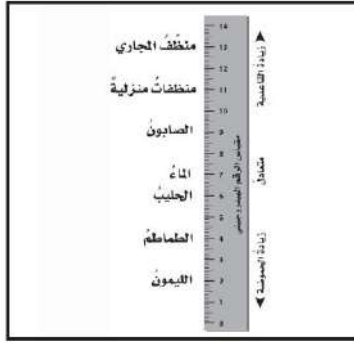

أدرس المخطط التالي: أي المواد الآتية حمضية ؟

ج- الماء  
د-الطماطم

أ-الصابون  
ب-المنظفات المنزلية



التدريب السادس لمهارات  
مادة العلوم الصف سادس

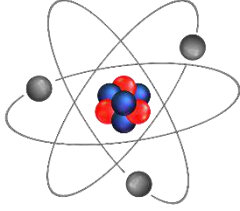

١- ماذا نسمي الجسيمات سالبة الشحنة التي تدور حول نواة الذرة:

الإلكترونات	أ	ب	البروتونات
النيوترونات	ج	د	الفوتونات

٢- أي مما يلي يعد من التغيرات الكيميائية؟

صدأ الحديد	أ	ب	تهشيم الزجاج
انصهار الثلج	ج	د	تقطيع الورق

٣- المركب الذي تكونه المنتجات في عملية البناء الضوئي؟

الأكسجين	أ	ب	الماء
ثاني أكسيد الكربون	ج	د	سكر الجلوكوز

٤- ما أقل عدد من الذرات يمكن أن يشكل مركباً؟

١	أ	ب	٢
٣	ج	د	٤

٥- أي من صور الكربون التالية تحصل عليها الأشجار للقيام بعملية البناء الضوئي؟

ثاني أكسيد الكربون	أ	ب	الجلوكوز
البروتين	ج	د	الأكسجين

٦- إن الشكل غير العضوي الذي يوجد عليه الكربون في الهواء الجوي هو؟

سكر	أ	ب	بروتين
ثاني أكسيد الكربون	ج	د	نترت

٧- حسب مقياس الرقم الهيدروجيني الذي أمامك ، في أي منطقة تضع الصابون والماء؟



أ	كلاهما عند A	ب	كلاهما عند C
ج	الصابون في A والماء في B	د	الصابون في A والماء في C

٨- يوضح الجدول التالي بعض الخصائص الفيزيائية لعناصر مختلفة ، أي من العناصر يمكن تصنيفه من الفلزات؟

أ	العنصر ١	ب	العنصر ٢
ج	العنصر ٣	د	العنصر ٤

العناصر				الخاصية
العنصر ٤	العنصر ٣	العنصر ٢	العنصر ١	
سائلة	سائلة	صلبة	صلبة	حالة المادة
موصِل	غير موصِل	غير موصِل	موصِل	التوصيل الحراري
غير لامع	غير لامع	لامع	لامع	اللمعان
يتشكل	لا يتشكل	لا يتشكل	يتشكل	التشكل

١. أ ( ) ب ( ) ج ( ) د ( )
٢. أ ( ) ب ( ) ج ( ) د ( )
٣. أ ( ) ب ( ) ج ( ) د ( )
٤. أ ( ) ب ( ) ج ( ) د ( )
٥. أ ( ) ب ( ) ج ( ) د ( )
٦. أ ( ) ب ( ) ج ( ) د ( )
٧. أ ( ) ب ( ) ج ( ) د ( )
٨. أ ( ) ب ( ) ج ( ) د ( )
٩. أ ( ) ب ( ) ج ( ) د ( )
١٠. أ ( ) ب ( ) ج ( ) د ( )

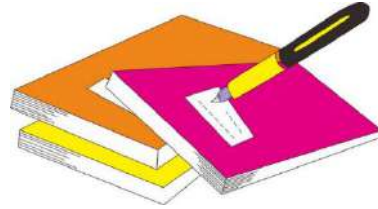

نظّل جيداً بالقلم الرصاص

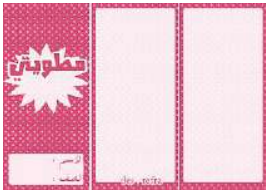

الدرس الأول / الحركة

أقرأ وأتعلم

من خلال قراءتك للصفحات من (١٢٨-١٣٢) الفهم

ضع-ي المصطلح المناسب أمام العبارة المناسبة فيما يأتي :

[الموقع- الحركة- الإطار المرجعي- الاحتكاك- السرعة المتجهة]

- ١-.....الحركة..... تغير في موقع الجسم بمرور الزمن .
- ٢-.....الموقع..... هو المكان الذي يوجد فيه الجسم.
- ٣-.....الإطار المرجعي..... مجموعة أجسام تمكني من قياس الحركة أو تحديد الموقع بالنسبة إليها .
- ٤-.....الاحتكاك.....قوة تنشأ بين سطحي جسمين متلامسين أثناء حركة أحدهما بالنسبة للآخر.
- ٥-.....السرعة المتجهة.....تقيس سرعة الجسم واتجاه حركته.

اختر الإجابة الصحيحة :

المسافة التي يتحركها جسم في زمن ما			
أ-التسارع	ب-الحركة	ج-السرعة	د-الزمن
تقاس السرعة بوحدة ..			
أ-المتر	ب-م/ث	ج-م/ث <sup>٢</sup>	د-ث
التغير في سرعة الجسم أو اتجاهه في وحدة الزمن.....			
أ-التسارع	ب-السرعة	ج-المسافة	د-الإطار المرجعي
ماذا يسمى تباطؤ سرعة الجسم المتحرك أو تزايدها			
أ-قوة	ب-تسارع	ج-احتكاك	د-سرعة
ما السبب الذي يؤدي توقف الجسم المتحرك			
أ-قوة الاحتكاك	ب-السرعة	ج-المسافة	د-التسارع
انطلقت سيارة من السكون في اتجاه الشرق بسرعة وصلت ٢٨ كلم/ث في ٧ ثوان ، ما معدل تسارعها؟			
أ-٤ كم/ث <sup>٢</sup>	ب-٧ كم/ث <sup>٢</sup>	ج-٤٠ كم /ث <sup>٢</sup>	د-٧٠ كلم/ث <sup>٢</sup>
تقاس المسافة بوحدة			
أ-المتر	ب-الثانية	ج-م/ث	د-م <sup>٢</sup>
ماذا تقيس السرعة المتجهة؟			
أ-السرعة والكتلة	ب-السرعة والحجم	ج-الكتلة والاتجاه	د-السرعة والاتجاه

تمرين /جسم قطع مسافة ( ١٠٠ م ) في زمن ( ١٠ ث ) ماهي السرعة التي يتحرك بها هذا الجسم؟

$$\text{السرعة} = 100 \text{ م} \div 10 \text{ ث} = 10 \text{ م/ث}$$

أدرس الشكل الآتي؟ ما الذي أستنتجه من الشكل أمامك؟

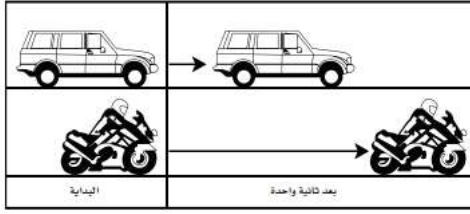

أ- أن تسارع السيارة أكبر من تسارع الدراجة .

ب- أن تسارع الدراجة أكبر من تسارع السيارة .

ج- أن تسارعي الدراجة و السيارة متساويان .

د- أن سرعتي السيارة و الدراجة متساويان .

أي العبارات صحيحة وأيها خاطئة ؟

( X )	تقيس السرعة المتجهة سرعة الجسم فقط
( V )	الجسم المتحرك بسرعة ثابتة يكتسب تسارعاً عندما يغير اتجاهه

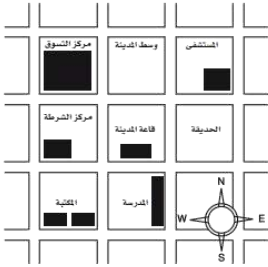

أدرس الخريطة أمامك ، أين يقع المستشفى ؟

أ- جنوب غرب قاعة المدينة . ب- جنوب قاعة المدينة .

ج- شمال قاعة المدينة مباشرة . د- شمال شرق قاعة المدينة .

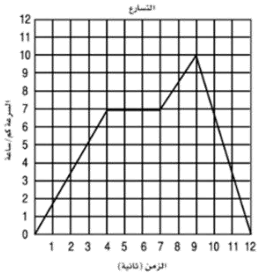

يبين الرسم البياني أدناه سرعة جسم خلال ١٢ ثانية، متى كان تسارع الجسم صفراً ؟

أ- ما بين لحظة بدء الحركة والثانية والرابعة . ب- ما بين الثانية والرابعة والثانية السابعة .

ج- ما بين الثانية السابعة والثانية التاسعة . د- ما بين الثانية التاسعة والثانية العاشرة .

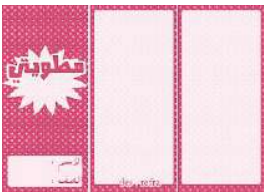

مهارة التصنيف ..نفذ المطوية ١٣٣

ونلصقها هنا



التدريب السابع لمهارات  
مادة العلوم الصف سادس



١- في الشكل أدناه ، السيارة قطعت مسافة معينة ، بسرعات مختلفة ، خلال مدة زمنية محددة، ويعبر عن التغير في سرعة السيارة خلال هذه المدة الزمنية بـ:

أ	الاتجاه	ب	الموقع
ج	التسارع	د	السرعة

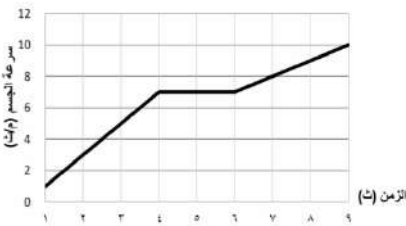

٢- حسب الرسم البياني أدناه يبين منحنى السرعة لسيارة ، متى كان لتسارع السيارة قيمة عظمى ؟

أ	من لحظة بدء الحركة وحتى الثانية الرابعة	ب	بين الثانية الرابعة والثانية السادسة
ج	بين الثانية الثالثة والثانية الخامسة	د	بين الثانية الأولى والثانية السادسة

٣- تسير سيارة بسرعة ٥٠ م/ث ثم توقفت خلال ١٠ ثوان ما تسارعها ؟

أ	٢٥، ٢٠ م/ث <sup>٢</sup>	ب	٢٥ م/ث <sup>٢</sup>
ج	٥٠٠ م/ث <sup>٢</sup>	د	٥ م/ث <sup>٢</sup>



٤- حسب الشكل أدناه، أين يقع مركز الشرطة والموضح بالمرجع المثلث ؟

أ	شمال سوق المدينة	ب	جنوب المدرسة
ج	غرب ذوي الاحتياجات الخاصة	د	شمال غرب سوق المدينة

٥- ما وحدة قياس الاتجاه التي تستخدم فيها المنقلة أو البوصلة ؟

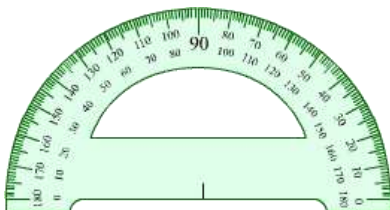

أ	المتر	ب	السنتيمتر
ج	الدرجة	د	النيوتن

٦- أي المصطلحات العلمية التالية يعبر عن مقدار التغير في موضع الجسم بالنسبة للزمن واتجاه هذا التغير؟

أ	السرعة المتوسطة	ب	التسارع الموجب
ج	الحركة السريعة	د	السرعة المتجهة

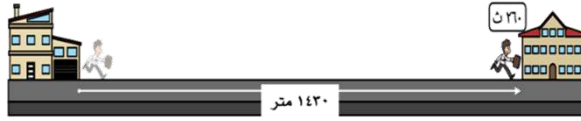

٧- ماذا يسمى تباطؤ سرعة الجسم المتحرك أو تزايدها؟

أ	قوة	ب	تسارع
ج	قصور ذاتي	د	احتكاك



٨- حسب الشكل ادناه أي المصطلحات التالية يعد سبب تغير اتجاه حركة الأجسام؟

أ	السرعة	ب	الكتلة
ج	الجاذبية	د	القوة

١. أ ( ) ب ( ) ج ( ) د ( )
٢. أ ( ) ب ( ) ج ( ) د ( )
٣. أ ( ) ب ( ) ج ( ) د ( )
٤. أ ( ) ب ( ) ج ( ) د ( )
٥. أ ( ) ب ( ) ج ( ) د ( )
٦. أ ( ) ب ( ) ج ( ) د ( )
٧. أ ( ) ب ( ) ج ( ) د ( )
٨. أ ( ) ب ( ) ج ( ) د ( )
٩. أ ( ) ب ( ) ج ( ) د ( )
١٠. أ ( ) ب ( ) ج ( ) د ( )

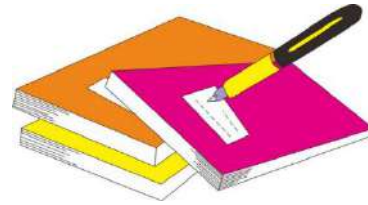

نظلل جيداً بالقلم الرصاص

مهارة التلخيص...نفذ المطوية ١٣٣

ونلصقها هنا

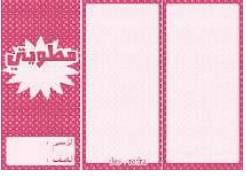

الدرس الثاني / القوى و الحركة

أقرأ وأتعلم

من خلال قراءتك للصفحات من (١٣٨-١٤٥) الفهم القرأئي

ضع-ي المصطلح المناسب أمام العبارة المناسبة فيما يأتي :

[ القوة- الجاذبية-القوة المتزنة – القصور الذاتي-الاحتكاك ]

- ١-.....القوة المتزنة..... قوة تؤثر في جسم دون أن تغير حركته .
- ٢-.....الجاذبية.....قوة تجذب جميع الأجسام بعضها في اتجاه بعض .
- ٣-.....القوة..... أي عملية دفع أو سحب يؤثر بها جسم في جسم آخر .
- ٤-.....القصور الذاتي..... أن تقاوم الأجسام أي تغيير في حالتها الحركية .
- ٥-.....الاحتكاك.....قوة تعيق حركة الأجسام تنشأ بين سطحين متلامسين.

اختار الإجابة الصحيحة :

إذا زاد مقدار قوة غير متزنة تؤثر في جسم فإن الجسم....			
أ-يتسارع أكثر	ب-يبقى ساكناً	ج-يتسارع أقل	د- لا يتحرك
وحدة قياس القوة...			
أ-الجرام	ب-النيوتن	ج-الفولت	د-الواط
ما الذي يعنيه وجود طفلين يشدان حبل بينهما بنفس القوة			
أ-الجاذبية	ب- قوى متزنة	ج-قوى غير متزنة	د- الحركة
يتزلق طفل ببطء في الصورة أدناه بسبب..			
أ-قوة الجاذبية	ب-الاتزان	ج-الاحتكاك	د-التسارع



صح أم خطأ:

( ✓ )	تزداد قوة الجذب مع زيادة الكتلة وتقل بزيادة المسافة
( ✓ )	عندما يتحرك جسم في الهواء فإن الهواء يصطدم بالجسم ويبطئ حركته
( ✓ )	قوة الاحتكاك تزداد بزيادة وزن الجسم المتحرك
( ✓ )	تعمل القوى المتزنة في اتجاهات متعاكسة
( ✓ )	إذا أثرت في عربتين بالقوة غير المتزنة نفسها فإن العربة التي كتلتها أكبر تتحرك بتسارع أقل

في الصور التي أمامك أي الفريقين سيكسب؟ ولماذا؟



الفريق ٤٠٠ نيوتن سيكسب لأن القوى غير متزنة



٣٩ لن يتحرك الحبل لأن القوى متزنة

## على ماذا ينص :القانون الأول لنيوتن؟

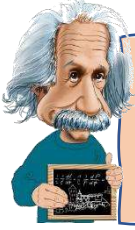

الجسم الساكن يبقى ساكناً ، و الجسم المتحرك يبقى متحركاً بنفس السرعة و الاتجاه في خط مستقيم ما لم تؤثر فيه قوة غير متزنة

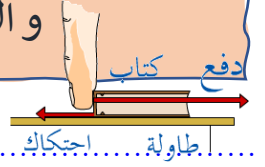

## قانون نيوتن الثاني /

إذا أثرت قوة غير متزنة في جسم فإنها تكسبه تسارعاً في اتجاهها ، ويزداد بزيادة القوة غير المتزنة



قوة صغيرة تعطي تسارعاً صغيراً

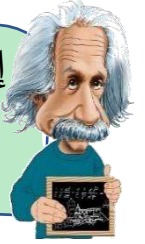

## قانون نيوتن الثالث /

لكل قوة فعل قوة رد فعل مساوية لها في المقدار ومعاكسة لها في الاتجاه

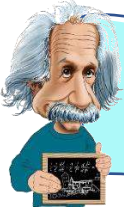

أ. درس الشكل المجاور إذا كان قائد السيارة يقود سيارته في الميدان بالسرعة نفسها ، فهل تسارع السيارة ثابت أم متغير؟

تسارع السيارة متغير فعندما تغير السيارة اتجاه حركتها عندما تصبح الطريق منحنية دون أن تغير سرعتها تتغير سرعتها المتجهة أي تكسب تسارعاً



**التفكير الناقد/ كيف تؤثر قوة في جسم ما لتوقفه؟**



## التدريب الثامن لمهارات مادة العلوم الصف سادس



١- ما الذي يمكن أن يحدث إذا سقطت ريشة وكرة من الارتفاع نفسه وفي الوقت نفسه؟ مفترضاً عدم وجود الهواء؟

أ	الريشة ستصطدم بالأرض أولاً	ب	كلاهما سيصطدم بالأرض في الوقت نفسه
ج	الكرة ستصطدم بالأرض أولاً	د	كلاهما سيصطدم بالأرض بالقوة نفسها

٢- لماذا يستخدم الزيت في محركات السيارات؟

أ	لتقليل الكتلة	ب	لتقليل الاحتكاك
ج	لتقليل الجاذبية	د	لزيادة الاحتكاك

٣- ما القوة التي تقلل من سرعة الجسم على سطح الأرض؟

أ	الاحتكاك	ب	التسارع
ج	القصور الذاتي	د	السرعة المتجهة

٤- أي المصطلحات التالية يعبر عن القوة التي تعيق حركة الجسم عندما يتحرك عبر سطح آخر، وتنشأ نتيجة للتماس بين السطوح المتحركة؟

أ	الاحتكاك	ب	السرعة
ج	التسارع	د	الدفع

٥- عند وضع بعض الأدوات على الطاولة كما في الشكل أدناه، فإنها تبقى ساكنة بسبب:

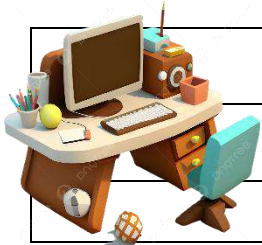

أ	القوى غير متزنة	ب	القوى المتزنة
ج	الطاقة الحركية	د	انعدام الاحتكاك

٦- في الشكل أدناه، وضعت أربع صناديق على الأرض، أي العبارات التالية صحيحة بالنسبة للصناديق؟

أ	قوة الاحتكاك مع الصندوق ١ هي الأقل	ب	قوة الاحتكاك مع الصندوق ٢ هي الأكبر
ج	قوة الاحتكاك مع الصندوقين ٣ و٤ متساوية	د	لا توجد قوة احتكاك، لأن الصناديق لا تتحرك



٧- في اللوحة المعلقة على جدار الفصل كما في الشكل التالي تكون:

أ	قوة الشد في الخيط أكبر من قوة الجاذبية	ب	قوة دفع الهواء للوحة أكبر من الجاذبية الأرضية
ج	قوة الشد في الخيط مساوية للجاذبية الأرضية	د	قوة الشد في الدبوس مساوية للجاذبية الأرضية



٨- إن القانون الذي ينطبق عليك أثناء السير أو الجري على الأرض هو؟

أ	قانون نيوتن الأول	ب	قانون نيوتن الثاني
ج	قانون نيوتن الثالث	د	قانون الجذب

٩- تتضمن إعلانات السيارات معلومات عن تسارع السيارة، لأن التسارع يعتمد على؟

أ	قوة المحرك	ب	اتجاه الحركة
ج	السائق	د	الكتلة والمسافة

١٠- أي القوى التالية، تؤثر على أجنحة الطائرة، وتساعد على الطيران؟

أ	الدفع لأعلى	ب	السحب لأسفل
ج	قوة الجاذبية	د	قوة الاحتكاك

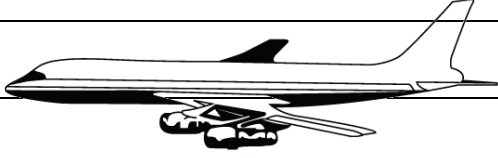

١١- أدرس الشكل التالي: ما القوة التي تعمل على اتزان وزن الطائرة على الارتفاع نفسه ؟

	ب	السحب لأسفل	أ	الدفع لأعلى
	د	قوة الاحتكاك	ج	قوة الجاذبية

أ	ب	ج	د	١
١	٢	٣	٤	٥
١	٢	٣	٤	٦
١	٢	٣	٤	٧
١	٢	٣	٤	٨
١	٢	٣	٤	٩
١	٢	٣	٤	١٠

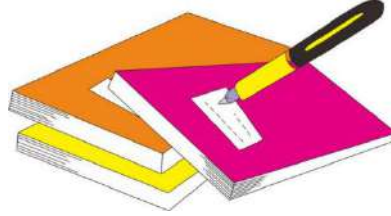

نظّل جيداً بالقلم الرصاص

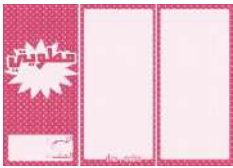

ننّفذ المطوية ١٤٨

ونلصقها هنا

## الدرس الأول / الكهرباء

## أقرأ و أتعلم

من خلال قراءتك للصفحات من (٩٦-١٠٢) الفهم

ضع-ي المصطلح المناسب أمام العبارة المناسبة فيما يأتي :

[ الكهرباء الساكنة – الكهرباء-المقاومة الكهربائية-منصهر كهربائي -الدائرة الكهربائية-التأريض ]

- ١-..... منصهر كهربائي..... سلك ينقطع إذا مر فيه تيار كهربائي .
- ٢-.....المقاومة الكهربائية.... أجزاء في الدائرة الكهربائية تقاوم مرور التيار الكهربائي.
- ٣-.....الكهرباء..... حركة الإلكترونات.
- ٤-.....الكهرباء الساكنة..... تراكم جسيمات مشحونة على سطوح الأجسام .
- ٥-.....الدائرة الكهربائية..... المسار المغلق للتيار الكهربائي يسمى .
- ٦-.....التأريض.....منع تراكم الشحنات الزائدة على الجسم الموصلة.

صح أم خطأ:

( x )	توصل الدوائر الكهربائية في المنزل على التوالي
( v )	في دائرة التوازي كلما قلت المقاومة الكهربائية زادت شدة التيار الكهربائي

اختر الإجابة الصحيحة :

وحدة قياس المقاومة الكهربائية			
أ-الأمبير	ب-النيوتن	ج-الأوم	د-الفولت
ما الذي يحمي المنازل من التيار الكهربائي الكبير ؟			
أ-المقاومات	ب-القواطع	ج-المقابس	د-المصابيح
إضافة مصابيح أخرى إلى دائرة موصولة على التوالي :			
أ-يسبب زيادة التيار	ب-نقصان التيار	ج-لا يتغير التيار	د-يعكس اتجاه التيار
ماذا نسمي إمكانية سريان الكهرباء في أكثر من مسار دائرة؟			
أ- التوالي	ب التوازي	ج- التساوي	د- التسلسل

يسبب تجمع الكهرباء الساكنة على أجسام الأجهزة والمعدات المختلفة مشكلات خطيرة ، كيف يمكن معالجة ذلك التأريض / وصل الأجهزة الكهربائية بالأرض



اختر من المجموعة أ مع ما يناسبها من المجموعة ب :

المجموعة [ أ ]	الإجابة	المجموعة [ ب ]
١. التأسيس	[ ٢ ]	أداة تقوم بغلق الدائرة الكهربائية أو فتحها
٢. مفتاح كهربائي	[ ٣ ]	وحدة قياس التيار الكهربائي
٣. الأمبير	[ ١ ]	منع تراكم الشحنات الزائدة على الأجسام الموصلة
٤. قواطع	[ ٤ ]	مفاتيح تفصل التيار الكهربائي إذا كان كبيراً
	[ ]	وحدة قياس المقاومة

وضح-ي مكونات الدائرة الكهربائية:

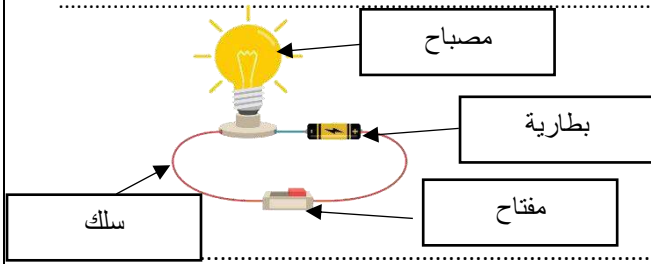

- ١-مصباح كهربائي  
٢-أسلاك كهربائية  
٣-مفتاح كهربائي  
٤-بطارية

صمم أخي دائرة كهربائية المبينة في الشكل الآتي.

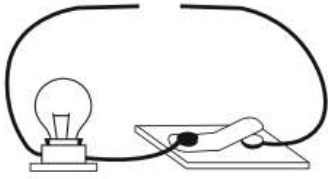

ما الذي يحتاج إليه أخي لإكمال الدائرة الكهربائية وإضاءة المصباح؟

- أ-مصباح كهربائي آخر  
ب-قضيب زجاجي .  
ج-سلك نحاسي  
د-بطارية

ارسم دائرة موصولة على التوازي مع كتابة البيانات؟

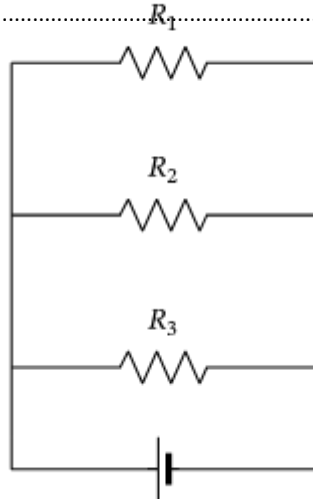

أي المواقع الأربعة المبينة في الشكل لها قدرة أكبر على جذب القطب الجنوبي لمغناطيس آخر؟

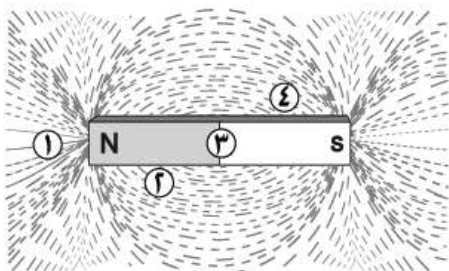

- أ- ١  
ب- ٢  
ج- ٣  
د- ٤



## التدريب التاسع لمهارات مادة العلوم الصف سادس



١- لديك غرفتان متصلتان على التوالي ، وحدث التماس بالغرفة الأولى ، فما الذي سيحدث ؟

أ	يتوقف التيار الكهربائي عن الغرفة الأولى	ب	يتوقف التيار الكهربائي عن الغرفة الثانية
ج	يتوقف التيار الكهربائي عن الغرفتين	د	يعمل التيار في كلا الغرفتين

٢- تكون أسلاك الكهرباء مغطاة بطبقة من المطاط أو البلاستيك لأن كليهما :

أ	لا يوصل الكهرباء	ب	يوصل الكهرباء
ج	مصنوع من المعدن	د	تنجذب للمغناطيس

٣- ماذا نسمي إمكانية سريان الكهرباء في أكثر من مسار في الدائرة الكهربائية؟

أ	توصيل على التوالي	ب	توصيل على التوازي
ج	توصيل دائرة واحدة	د	توصيل التساوي

٤- لماذا توصل المصابيح في المنزل على التوازي ؟

أ	حتى تكون إضاءتها أشد	ب	حتى لا تستهلك المزيد من الكهرباء
ج	لترشيد الكهرباء	د	حتى لا يتوقف التيار عند تعطل إحدى المصابيح

٥- تشير الرسمة أدناه إلى دائرة كهربائية مفتوحة ، أي المواد الآتية تسمح بإضاءة المصباح عند توصيلها بين النقطتين

أ	عود خشب	ب	سلك مطاطي
ج	ماصة بلاستيكية	د	مسمار حديد

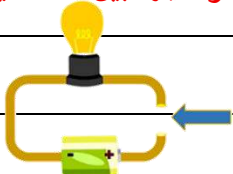

٦- أي المصطلحات التالية يعبر عن مفهوم انتقال الجسيمات المشحونة في الموصل ، بفعل الجهد الكهربائي المطبق على ذلك الموصل ؟

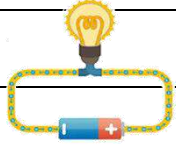

أ التآريض

ب التيار الكهربائي

ج الدائرة الكهربائية

د الكهرباء الساكنة

٧- أي مما يأتي لا يعمل على زيادة قوة المغناطيس الكهربائي ؟

أ زيادة عدد الحلقات

ب وضع قضيب حديد في المركز

ج زيادة المقاومة

د زيادة التيار الكهربائي

٨- يحدث تحول في الطاقة في المحرك الكهربائي من ؟

أ إشعاعية إلى كهربائية

ب حرارية إلى ميكانيكية

ج نووية إلى كهربائية

د كهربائية إلى حركية

٩- عند مرور التيار الكهربائي في شريط المصباح فإن الطاقة الكهربائية تتحول إلى :

أ طاقة ضوئية وحرارية

ب كهرباء ساخنة

ج طاقة صوتية وحرارية

د طاقة شمسية

د	ج	ب	أ	١
٥	٤	٦	١	٢
٥	٤	٦	١	٣
٥	٤	٦	١	٤
٥	٤	٦	١	٥
٥	٤	٦	١	٦
٥	٤	٦	١	٧
٥	٤	٦	١	٨
٥	٤	٦	١	٩
٥	٤	٦	١	١٠

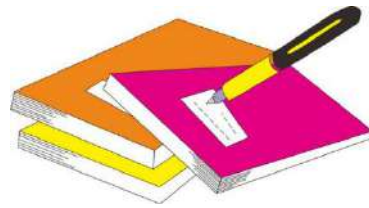

نظّل جيداً بالقلم الرصاص



الدرس الثاني / المغناطيسية

أقرأ و أتعلم

من خلال قراءتك للصفحات من (١٦٨-١٧٤) الفهم القرأني

ضع-ي المصطلح المناسب أمام العبارة المناسبة فيما يأتي :

[المغناطيس-المغناطيس الكهربائي- المولد الكهربائي – الرفع المغناطيسي -المحرك الكهربائي]

- ١-.....المغناطيس الكهربائي.... دائرة كهربائية تكون مجالاً مغناطيسياً.
- ٢-.....المولد الكهربائي..... أداة تنتج تياراً كهربائياً من خلال دوران ملف فلزي بين قطبي مغناطيس .
- ٣-.....الرفع المغناطيسي... رفع جسم باستخدام قوى مغناطيسية دون ملامسته.
- ٤-.....المغناطيس..... جسم له القدرة على جذب جسم آخر له خصائص مغناطيسية
- ٥-.....المولد الكهربائي..... جهاز يحول الطاقة الميكانيكية إلى طاقة كهربائية.

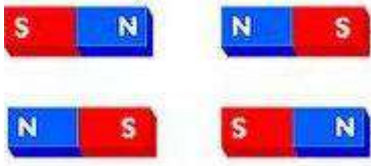

ماذا يحدث في كلا من :  
الأقطاب المتشابهة.... تتنافر  
الأقطاب المختلفة....تتجاذب

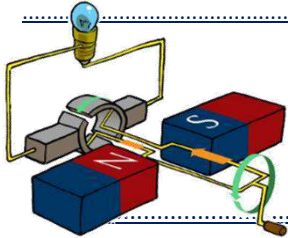
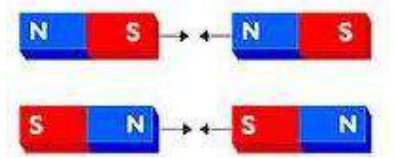

تتصل المولدات بالمحولات ما السبب في ذلك ؟ .

لكي تقوم بخفض التيار الكبير إلى تيار ضعيف ليستخدم في المنزل

صح أم خطأ :

كلما كانت خطوط المجال المغناطيسي بعضها قريب من بعض كانت القوى المغناطيسية قوية (  $v$  ) .

هل الأرض مغناطيس ؟ وضح ذلك؟

نعم . إبرة المغناطيس تشير إلى القطب الشمالي المغناطيسي للأرض  
ويختلف موقع القطب الشمالي المغناطيسي قليلاً عن موقع قطبها الشمالي الجغرافي

كيف يمكن زيادة قوة المجال المغناطيسي لمغناطيس كهربائي؟

١-زيادة عدد اللفات. ٢- وضع قضيب حديد داخل الملف .

٣-زيادة التيار .



## التدريب الثامن لمهارات مادة العلوم الصف سادس

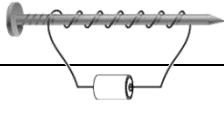

١- قام خالد بلف سلك نحاسي معزول حول مسمار حديد و وصل طرفيه ببطارية لعمل مغناطيس كهربائي كما في الشكل. كيف يمكن زيادة قوة جذب المغناطيس الكهربائي؟

أ	زيادة عدد الحلقات	ب	وضع قضيب حديد في المركز	
ج	زيادة المقاومة	د	زيادة التيار الكهربائي	

٢- يحدث تحول في الطاقة في المحرك الكهربائي من.....

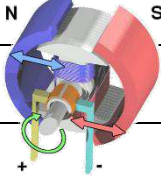
أ	إشعاعية إلى كهربائية	ب	حرارية إلى ميكانيكية	
ج	نووية إلى كهربائية	د	كهربائية إلى حركية	

٣- للمغناطيس منطقة ذاتية حيث يكون التأثير المغناطيسي فيها أقوى ، أي العبارات التالية صحيحة فيما يتعلق بقوة المغناطيس؟



أ	أقوى في المنتصف	ب	أقوى عند القطبين
ج	ضعيفة عند القطبين	د	ثابتة في جميع أجزاء المغناطيس

٤- قامت رغد بلف سلك نحاسي معزول حول مسمار مصنوع من الحديد ، ثم وصلت طرفيه ببطارية كما في الشكل المجاور . ما قامت به رغد هو عمل :

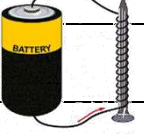
أ	مولد كهربائي	ب	قاطع كهربائي	
ج	مغناطيس كهربائي	د	محرك مغناطيسي	

٥- أي المصطلحات التالية يعبر عن وحدة قياس القدرة الكهربائية لأي جهاز كهربائي؟

أ	الفولت	ب	الأوم
ج	النيوتن	د	الواط

6- أي الأدوات التالية تحتاج إلى مغناطيس في عملها ؟

أ	مفتاح كهربائي	ب	سماعات
ج	مصباح	د	بطارية

7- أي من العبارات التالية يعبر عن مفهوم خطوط اتجاهات القوى المغناطيسية التي تشكل برادة الحديد حول المغناطيس ؟

أ	مغناطيساً كهربائياً	ب	مجالاً كهربائياً
ج	مجالاً مغناطيسياً	د	رقماً مغناطيسياً

8- أي من هذه الحالات يحدث فيها تنافر بين قطعتي المغناطيس ؟

أ	١	ب	٢
ج	٣	د	٤

9- حسب الشكل أدناه ، أي العبارات التالية تفسر سبب انحراف إبرة البوصلة مبتعداً قليلاً ب ( ٢٢ ° ) عن الشمال

أ	وجود مجال مغناطيسي حول المغناطيس	ب	تأثر البوصلة بمجال الجاذبية الأرضية
ج	بسبب قوة التنافر بين القطب الشمالي والجنوبي	د	وجود قوة كهربائية حول المغناطيس

10- متى يكون الجسم مشحوناً كهربائياً؟

أ	إذا كان عددا الإلكترونات والبروتونات في ذراته متساويين	ب	إذا كان عدد النيوترونات والبروتونات في ذراته متساويين
ج	إذا كان عدد البروتونات أكبر من عدد النيوترونات	د	إذا كان عددا البروتونات والإلكترونات غير متساويين

د	ج	ب	أ	١
د	ج	ب	أ	٢
د	ج	ب	أ	٣
د	ج	ب	أ	٤
د	ج	ب	أ	٥
د	ج	ب	أ	٦
د	ج	ب	أ	٧
د	ج	ب	أ	٨
د	ج	ب	أ	٩
د	ج	ب	أ	١٠

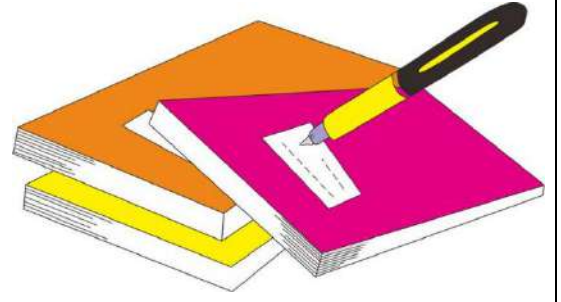

نظّل جيّدًا بالقلم الرصاص

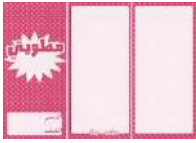

نفذ المطوية ص ١١٥

## اختبار تشخيصي (قبلي) - مادة العلوم - الصف سادس - ف-٢

الاسم /

١- ضع -ي الكلمة المناسبة أمام ما يناسبها من عبارات

[ الكهرباء الساكنة - التسارع - الوزن - الكثافة - أطوار القمر - السرعة - الجاذبية ]

١-..الوزن... هو مقياس مقدار جذب الأرض للجسم ..

٢-...الكثافة.....قياس مقدار الكتلة في حجم معين .

٣-...أطوار القمر..... شكل القمر الذي نراه ليلاً.

٤-...الجاذبية..... قوة تجذب جميع الأجسام بعضها في اتجاه بعض.

٥-...السرعة..... هي المسافة التي يتحركها جسم في زمن ما .

٦-...التسارع.... هو التغير في سرعة الجسم في وحدة الزمن .

٦

٢- كيف يمكن فصل المخاليط التالية :

١- مخلوط برادة الحديد والكبريت المغناطيس

٢- مخلوط الرمل و الماء الترشيح

٢

٣- ضع -ي علامة (✓) أمام العبارات الصحيحة و علامة (x) أمام العبارات الخاطئة :

١- القمر لا يضيء بنفسه وإنما يعكس أشعة الشمس الساقطة عليه ( ✓ ) .

٢- وزن الجسم على سطح الأرض يساوي وزنه على سطح القمر ( x ) .

٣- الفلزات لامعة وقابلة للثني و توصل الحرارة و الكهرباء ( ✓ )

٤- توصل الدوائر الكهربائية في المنازل على التوالي ( X ) .

٤



٤- ما اسم الظاهرة التي تشير إليها الصورة ؟

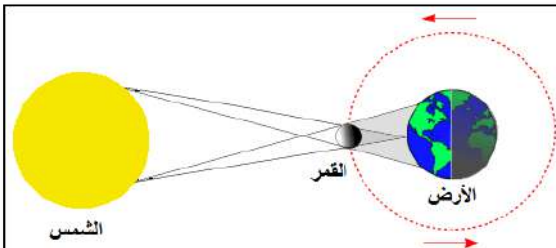

ظاهرة/ كسوف الشمس.

١

١- تقاس القوة بوحدة .....		
أ- النيوتن	ب- الجول	ج- الهيرتز
٢- أي مما يلي ليس من الخصائص الفيزيائية للمادة؟ .....		
أ- الكثافة	ب- القساوة	ج- الإحتراق
٣- مثال على المواد العازلة .....		
أ- الحديد	ب- المطاط	ج- الألمنيوم
٤- الأقطاب المتشابهة في المغناطيس .....		
أ- تتجاذب	ب- تتنافر	ج- لا تتحرك

٤

٦- ما نوع التوصيل في الدوائر التالية

دائرة موصولة على التوالي

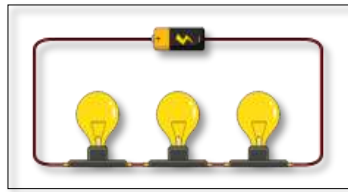

دائر موصولة على التوازي

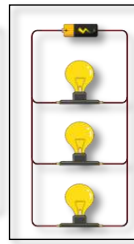

١

٢

٧- رتب الكواكب الداخلية المجموعة الشمسية حسب الأقرب للشمس.

الشمس	عطارد	الزهرة	الأرض	المريخ
-------	-------	--------	-------	--------

كَلِمَاتُ وَانْتِزَاعٌ

سائرين إلى درب النجاح بهمة وعزم وطموح

وما توفيقي إلا بالله.... عيبر الجناعي

# ملزمة وأوراق عمل

## مادة العلوم

الصف السادس الابتدائي  
الفصل الدراسي الثاني

الاسم : .....

الفصل : .....



الوحدة الرابعة ( الفضاء )  
الفصل السابع ( الشمس والأرض والقمر )

الفكرة العامة :-

( ما الظواهر التي تحدث نتيجة دوران كل من  
الأرض والقمر حول محوريهما )

تقييم الوحدة

ملاحظة			معايير التقييم
			صحة الإجابات
			جمال الخط
			سرعة الإنجاز

ملاحظات المعلم / ة

.....  
.....  
.....  
.....



الدرس الأول ( نظام الأرض والشمس )  
التاريخ : / / ١٤٤٤ هـ



أ) ما المصطلح العلمي فيما يلي :-

- ١- ( ..... ) جهاز يقوم بتجميع الضوء وتكبير الصور لتبدو الأجرام البعيدة أقرب .
- ٢- ( ..... ) جميع الأجرام والكواكب والنجوم في الفضاء.

ب) أي مما يلي يحدث نتيجة دوران الأرض حول محورها :-



ج) نحدد فصل السنة في نصف الكرة الأرضية الموضح في الصورة :-

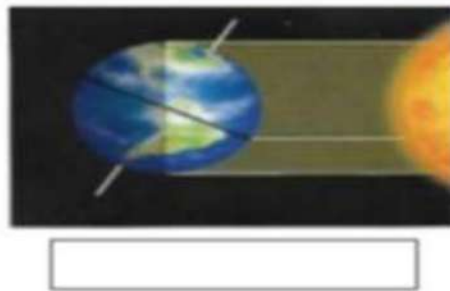

كيف نستكشف الفضاء :- ? 😊

- ١- .....
- ٢- .....





تابع الدرس الأول ( نظام الأرض والشمس )  
التاريخ : / / ١٤٤ هـ



**\* نصل كل عبارة بما يناسبها :-**

( أ )	( ب )
دوران الأرض حول محورها	٣٦٥ يوم دورة سنوية
تستغرق دورانها حول الشمس	الفصول الأربعة
دوران الأرض حول الشمس	تعاقب الليل والنهار

**\* نختار الإجابة الصحيحة فيما يلي :-**

١- خط الطول الذي يبين تغير التاريخ .

خط الاستواء

خط التاريخ الدولي

أنواع المناظير الفلكية





الدرس الثاني ( نظام الأرض والشمس والقمر )  
التاريخ : / / ١٤٤٤ هـ



أ) نحدد لكل شكل من أشكال القمر الاسم المناسب :-  
( بدر , تربيع أخير , هلال , تربيع أول )



ب) نختار الإجابة الصحيحة :-

١- المد ظاهرة تنشأ بسبب قوة الجذب بين :-

الأرض والقمر

الشمس والقمر

٢- من معالم سطح القمر :-

المحيطات

البحار القمرية

ج) نصل بين الظاهرة ( كسوف , خسوف ) بالمفردة المناسبة لها :-

كسوف الشمس



خسوف القمر



الوحدة الرابعة ( الفضاء )  
الفصل الثامن ( النجوم والمجرات )

الفكرة العامة :-

( ما موقع الأرض في الكون )

## تقييم الوحدة

ملاحظة			معايير التقييم
			صحة الإجابات
			جمال الخط
			سرعة الإنجاز

ملاحظات المعلم / ة

.....  
.....  
.....  
.....



## الدرس الأول ( النظام الشمسي )

التاريخ : / / ١٤٤٤ هـ



### أ) نصل بين كل كوكب ومواصفاته :-

فيها ماء ويحيط بها هواء ولها قمر واحد



كوكب المريخ

سطحه صخري أحمر اللون



كوكب زحل

له حلقات وأقمار عديدة وغلاف جوي كثيف



كوكب الارض

### ب) مقارنة حسب المطلوب :-

الكواكب الخارجية	الكواكب الداخلية

### ج) نرتب الكواكب بحسب بعدها عن الشمس من الأقرب للأبعد :-





## تابع الدرس الأول ( النظام الشمسي )

التاريخ : / / ١٤٤ هـ



### أ ) نختار الإجابة الصحيحة :-

١- جرم ضخم يدور حول نجم .

الشمس

القمر

الكوكب

٢- العامل الذي يبقي الكواكب في مدارتها هو .

الأقمار

القصور الذاتي

الخط الوهمي

٣- تقع في حزام بين المريخ والمشتري .

الكويكبات

القمر

النجوم

٤- الأجرام التي تصطدم بسطح الأرض تسمى .

مذنبات

شهب

نيازك

ب ) حسب الصورة التالية ( لماذا لا تصطدم كواكب المجموعة الشمسية ببعضها البعض؟

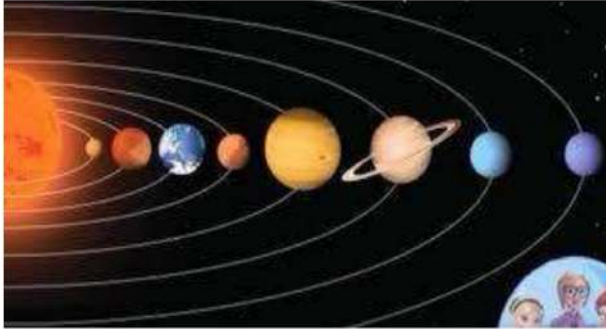

.....  
.....  
.....

### ج ) ما صحة العبارات التالية :-

١- أقرب الكواكب للشمس هو المريخ . ( ..... )

٢- الكواكب والأقمار والأجرام الأخرى تدور حول النجم . ( ..... )





## الدرس الثاني ( النجوم والمجرات )

التاريخ : / / ١٤٤٤ هـ



### أ) خصائص النجوم :-

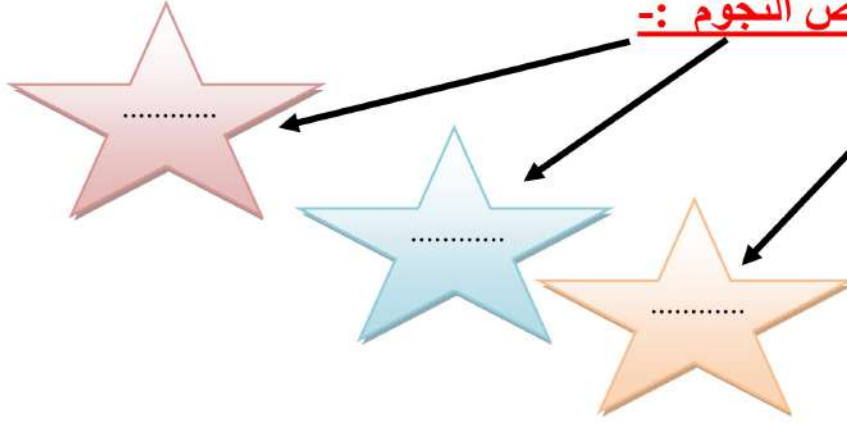

### ب) نكمل الفراغات :-

- ١- المسافة التي يقطعها الضوء في سنة تسمى .....
- ٢- مجموعة كبيرة من النجوم ترتبط معاً بفعل الجاذبية .....
- ٣- لون النجم ..... يدل على النجوم الأكثر سخونة
- ٤- مجرتنا درب التبانة مجرة .....

### ج) حسب الصورة التالية ما نوع المجرة ؟



.....

## الوحدة الخامسة ( المادة )

### الفصل التاسع ( تصنيف المادة )

#### الدروس :-

- ١- كيف نصف خصائص المادة ؟ وكيف نقيسها ؟
- ٢- كيف نصنع المخاليط ؟ وكيف نفصل مكوناتها ؟

#### \* المهارات التي لا بد أن تتقن :-

- ١- المقارنة بين الجزيئات في جسم صلب وسائل وغاز .
- ٢- حساب كثافة مادة باستخدام الصيغة الرياضية لقانون الكثافة .
- ٣- تصنيف بعض المواد حسب خصائصها الفيزيائية .
- ٤- تعداد أنواع المخاليط .
- ٥- تكوين مخلوط عملياً وفصل مكوناته

#### \* الفكرة العامة

( ما خصائص الأنواع المختلفة من المادة )

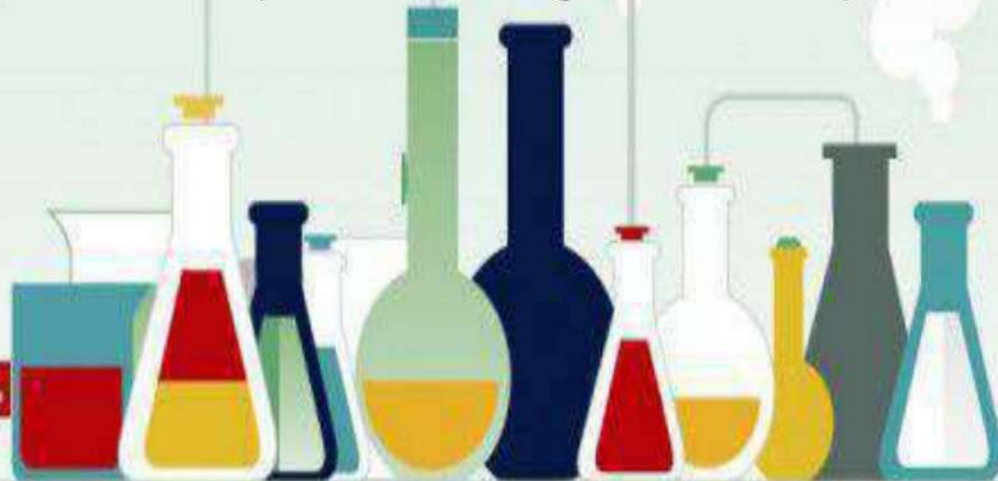

## الدرس الأول ( الخصائص الفيزيائية للمادة )

### ملخص الدرس

.....	يمكن قياس المادة بـ
.....	كثافة جسم ما
.....	الخصائص الفيزيائية

أ - هل تم إنجاز تلخيص الدرس في اليوم المحدد ؟ .....

ب - وضع إشارة عند استحقاق الطالب للعبارة المناسبة في إنجاز مطوية تلخيص الدرس .

مقبول	جيد	جيد جداً	رائع جداً
.....	.....	.....	.....

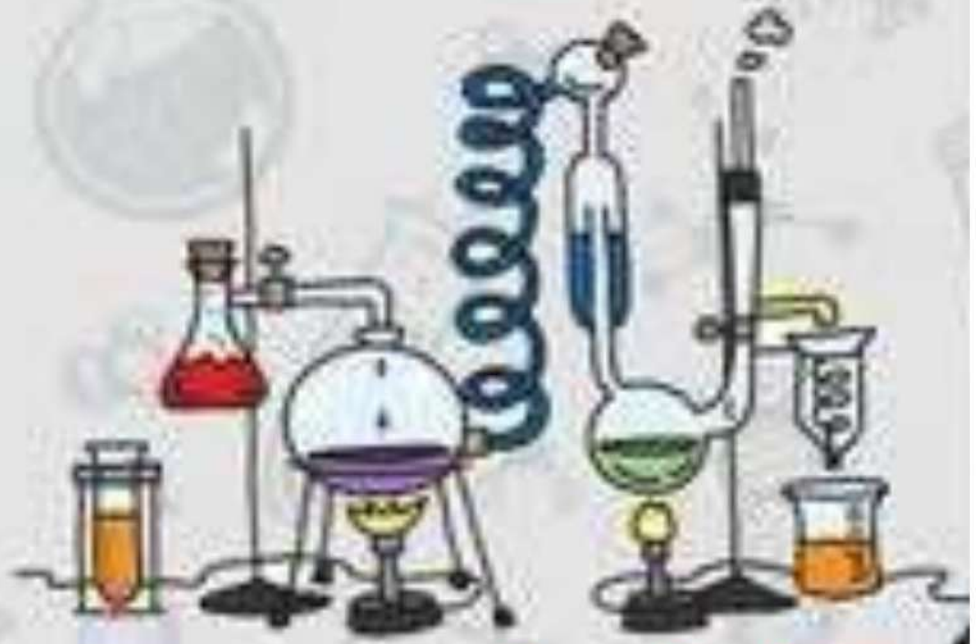

## الدرس الأول ( الخصائص الفيزيائية للمادة )

أ - ما المصطلح العلمي المناسب لكل عبارة :-

- ( ..... ) الحيز الذي يشغله الجسم .  
( ..... ) مادة ليس لها شكل محدد , وتشغل الحيز الذي توضع فيه .  
( ..... ) هي كل شيء له كتلة وحجم .

ب - نضع من ( أ ) ما يناسبه في القائمة ( ب )

( أ )		( ب )
١ - الخصائص الفيزيائية	.....	هي كمية المادة في الجسم
٢ - الكتلة	.....	قياس مقدار سحب الجاذبية للجسم
٣ - الوزن	.....	قياس مقدار الكتلة في حجم معين
٤ - الكثافة	.....	صفات يمكن ملاحظتها دون تغير طبيعة المادة

ج - نحسب ( قطعة خشب طولها ٤ سم , وعرضها ٣ سم وارتفاعها ٢ سم , كيف نحسب حجمها ؟

الحل ( ..... )

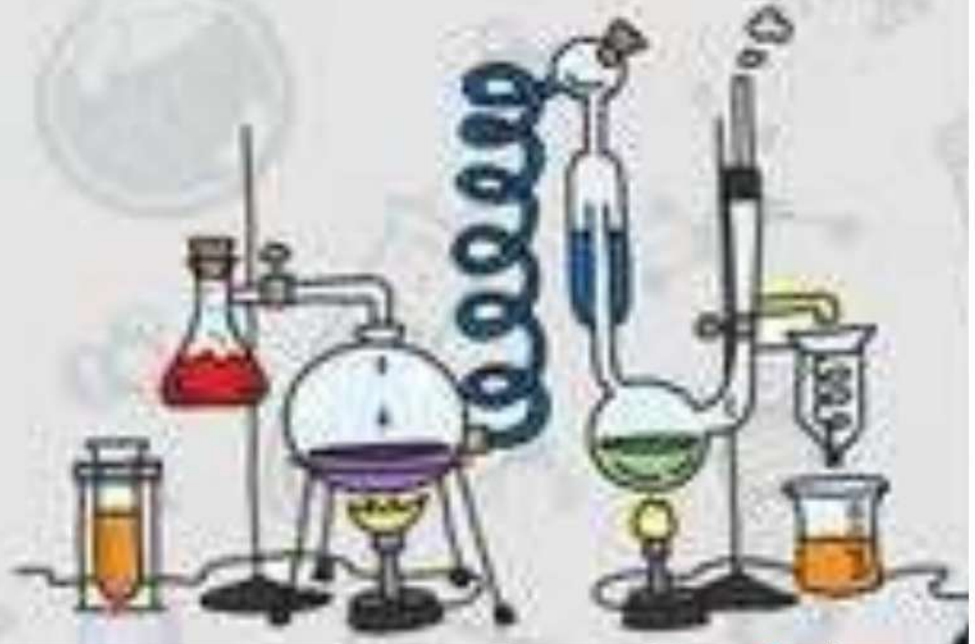

## الدرس الأول ( الخصائص الفيزيائية للمادة )

### أ - نكمل الفراغات التالية :-

- ١- يقاس الوزن بوحدة ..... وتقاس الكتلة بوحدة .....
- ٢- ..... مواد تمنع انتقال الحرارة والكهرباء خلالها.
- ٣- قدرة جسم على مقاومة الانغمار في مائع هي .....
- ٤- الكثافة واللون من الخصائص .....
- ٥- الكثافة = ..... ÷ .....

### ب -

غازية	سائلة	صلبة	
.....	.....	.....	الشكل
.....	.....	.....	حركة الجسيمات

### ج - في الخريطة التالية نصنف المواد حسب خصائصها الفيزيائية

المواد حسب خصائصها الفيزيائية

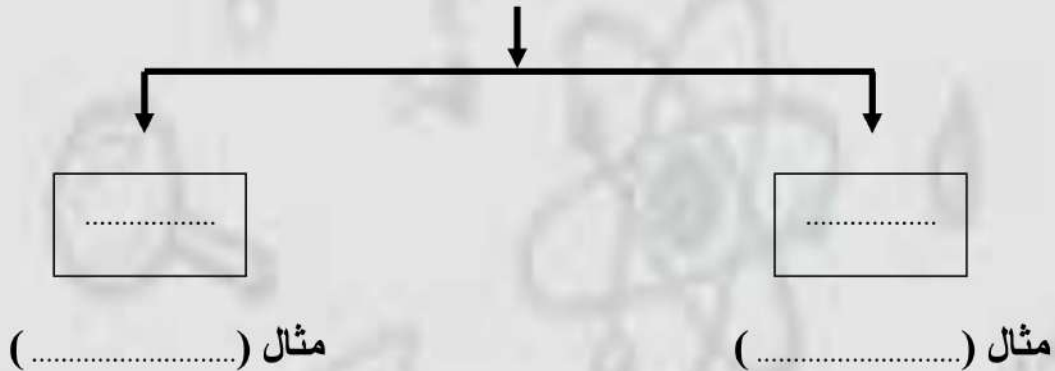

## الدرس الثاني ( الماء والمخاليط )

### ملخص الدرس

الأمثلة	ماذا تعلمت	الفكرة الرئيسية
..... .....	..... .....	المخلوط
..... .....	..... .....	المحلول
..... .....	..... .....	المخلوط يمكن فصله

أ – هل تم إنجاز تلخيص الدرس في اليوم المحدد ؟ .....

ب – وضع إشارة عند استحقاق الطالب للعبارة المناسبة في إنجاز مطوية تلخيص الدرس .

مقبول	جيد	جيد جداً	رائع جداً
.....	.....	.....	.....

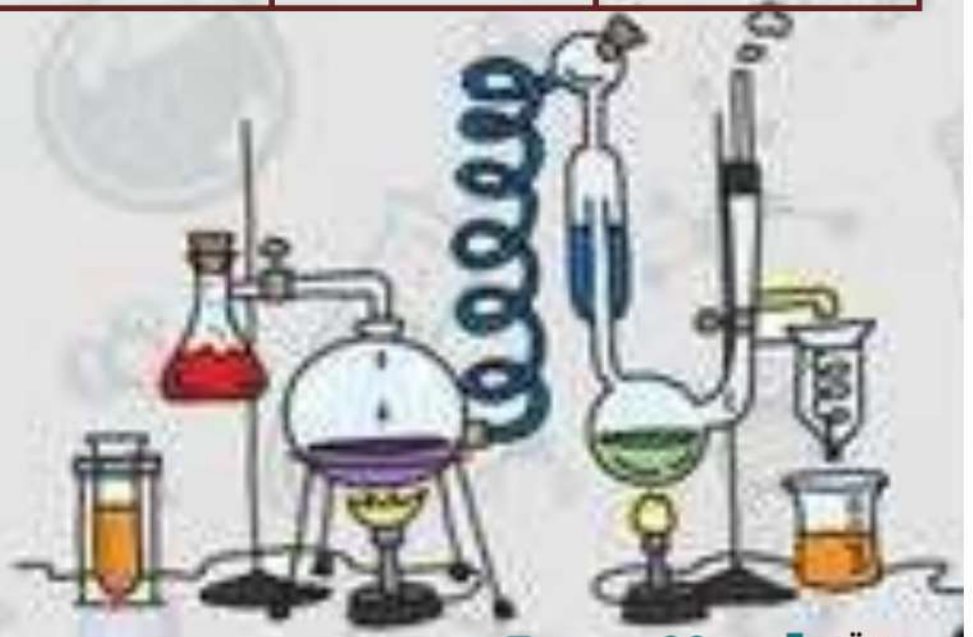

## الدرس الثاني ( الماء والمخاليط )

أ - ما رأيك بصحة العبارات التالية :-

- ١- من طرق فصل المخاليط المغناطيس (.....)
- ٢- تزيد ذوبانية السكر وملح الطعام في المحلول عند زيادة درجة الحرارة (.....)
- ٣- الغروي مخلوط مكون من أجزاء ينفصل بعضها عن بعض (.....)
- ٤- السبيكة مخلوط من فلز أو أكثر ممزوج مع مواد صلبة (.....)

ب- نكمل الخريطة التالية :-

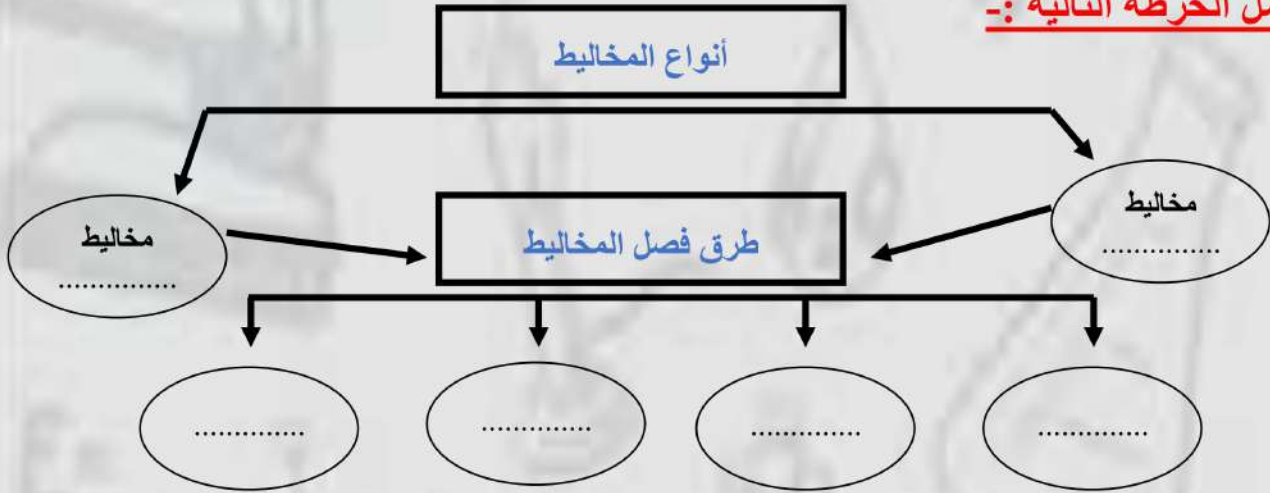

ج - ما هي الذائبية في المحاليل ؟

.....

## الوحدة الخامسة ( المادة )

### الفصل العاشر ( التغيرات والخصائص الكيميائية )

#### الدروس :-

- ١- كيف تتغير المادة كيميائياً ؟
- ٢- ما الخصائص التي تحدد كيف تتفاعل المواد معاً ؟

#### \* المهارات التي لا بد أن تتقن :-

- ١- تفسير حدوث التغير الكيميائي .
- ٢- التمثيل لتفاعل طارد للطاقة وآخر ماص للطاقة .
- ٣- تصنيف العناصر في الجدول الدوري وفقاً لخصائصها .
- ٤- التمييز بين الأحماض والقواعد .

#### \* الفكرة العامة

( كيف تكون التفاعلات الكيميائية جزءاً من حياتنا اليومية )

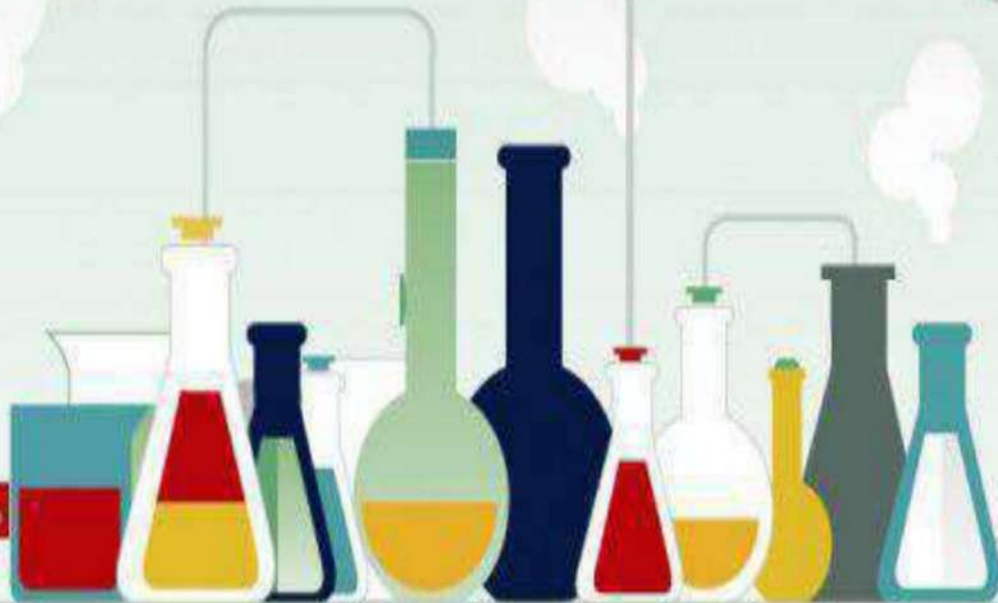

## الدرس الأول ( التغيرات الكيميائية )

### ملخص الدرس

.....	تتضمن التغيرات الكيميائية
.....	الأنواع الرئيسية الثلاثة
.....	التفاعل الماص للحرارة

أ - هل تم إنجاز تلخيص الدرس في اليوم المحدد ؟ .....

ب - وضع إشارة عند استحقاق الطالب للعبارة المناسبة في إنجاز مطوية تلخيص الدرس .

مقبول	جيد	جيد جداً	رائع جداً
.....	.....	.....	.....

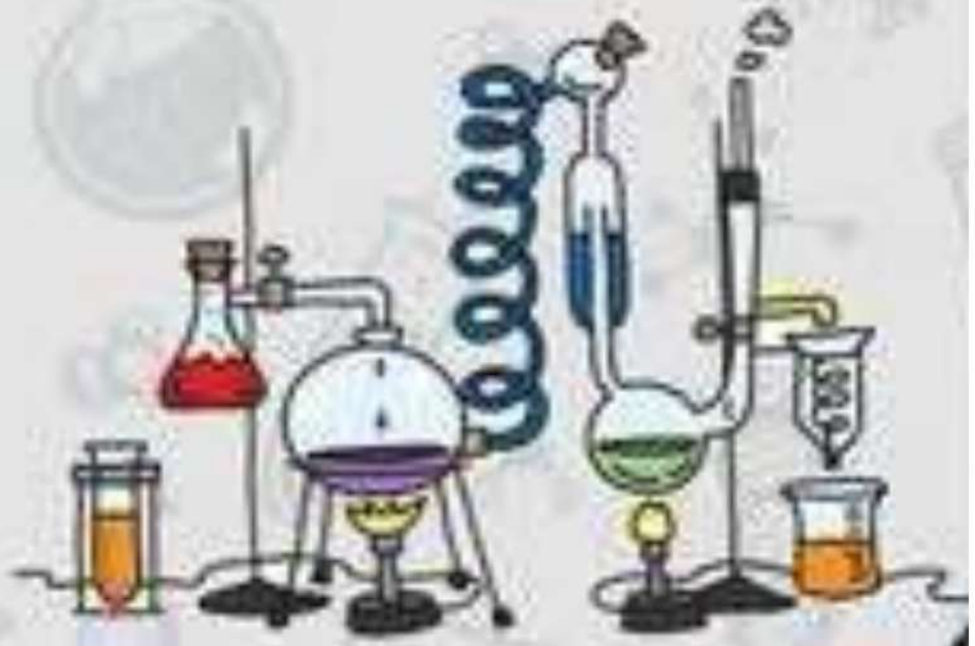

## الدرس الأول ( التغيرات الكيميائية )

### أ - ما المصطلح العلمي المناسب لكل عبارة :-

- ١- ( ..... ) قوة تجعل الذرات تترابط معاً .
- ٢- ( ..... ) ينتج عنه مواد جديدة , لها خصائص كيميائية تختلف عن الخصائص الاصلية.
- ٣- ( ..... ) مادة ذات طعم لاذع تحول ورقة تباع الشمس الزرقاء إلى حمراء .

### ب - نكمل الفراغات بما يناسبها :-

- ١- التغير ..... ينتج عنه مواد جديد .
- ٢- احتراق قطعة الخشب تغير..... .
- ٣- تزداد سرعة التفاعل الكيميائي بزيادة..... .
- ٤- الصيغة الكيميائية للماء هي..... .
- ٥- أنواع التفاعلات الكيميائية تفاعل..... وتفاعل..... وتفاعل..... .

### ج - يتكون التفاعل الكيميائي من

.....

هي مواد ( ..... )

.....

هي مواد ( ..... )



## الدرس الأول ( التغيرات الكيميائية )

### أ - نصل ( أ ) ما يناسبه في القائمة ( ب )

( ب )		( أ )
* تفاعلات كيميائية تطلق طاقة في صورة ضوء وحرارة	.....	١- الصيغة الكيميائية لثاني أكسيد الكربون
C02*	.....	٢- مثال لتفاعل طارد للطاقة
* المشعل الكهربائي	.....	٣- تفاعلات ماصة للطاقة
* عملية البناء الضوئي	.....	٤- مثال لتفاعل ماص للطاقة
* تفاعلات كيميائية تحتاج إلى طاقة		٥- تفاعلات طاردة للطاقة

### ب - مثالا لكل من :-

- ١- تغير كيميائي ← .....
- ٢- دليل على حدوث التفاعل الكيميائي ← .....
- ٣- نوع من أنواع التفاعلات الكيميائية ← .....

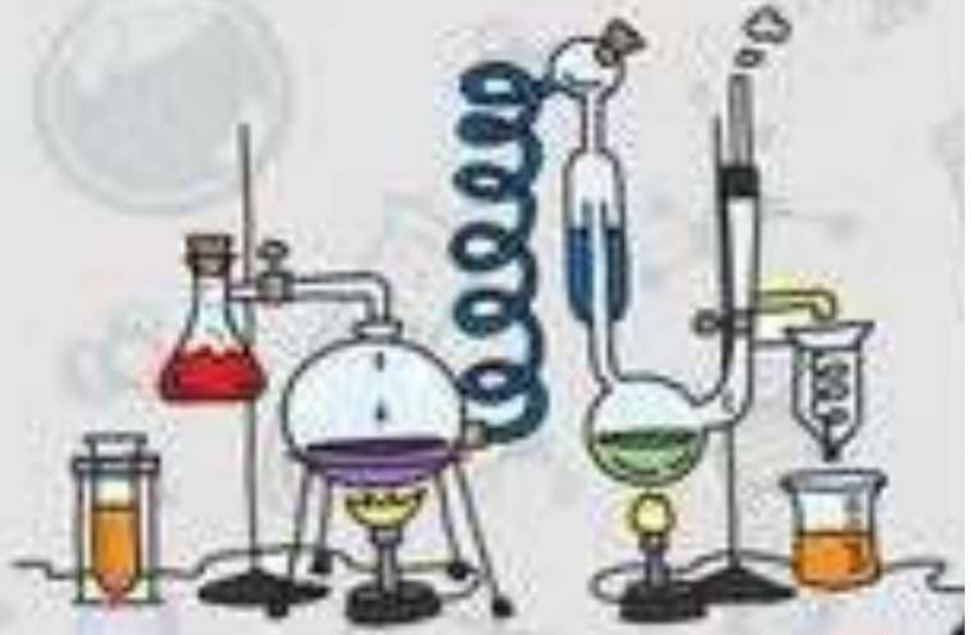

## الدرس الثاني ( الخصائص الكيميائية )

### ملخص الدرس

.....	يصنف الجدول الدوري
.....	الكواشف
.....	الملح

أ - هل تم إنجاز تلخيص الدرس في اليوم المحدد ؟ .....

ب - وضع إشارة عند استحقاق الطالب للعبارة المناسبة في إنجاز مطوية تلخيص الدرس .

مقبول	جيد	جيد جداً	رائع جداً
.....	.....	.....	.....

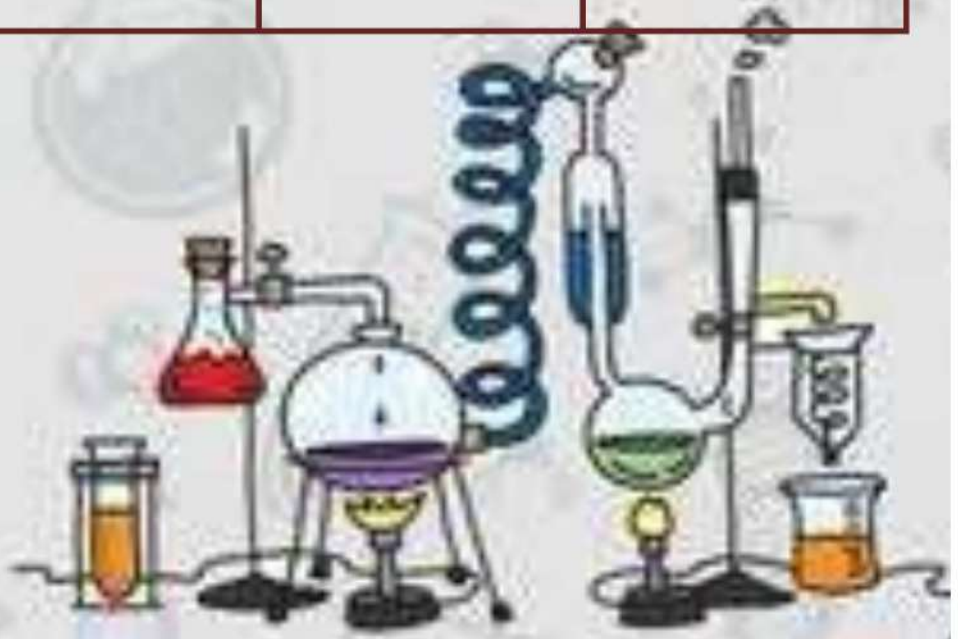

## الدرس الثاني ( الخصائص الكيميائية )

أ - نكمل الخريطة التالية :-

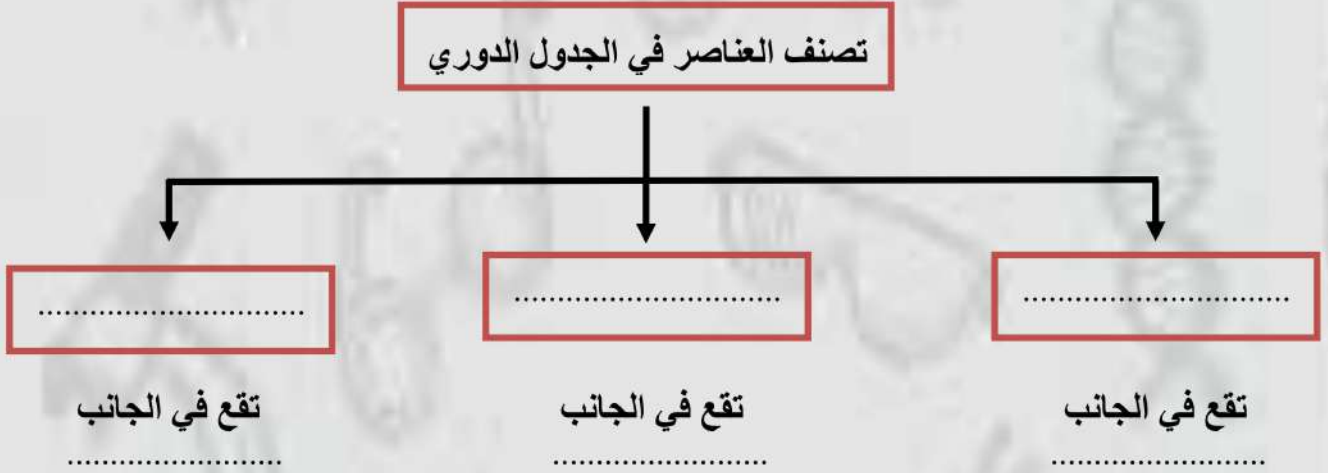

ب - نقارن بين خصائص الفلزات والفلزات واشباه الفلزات :-

الفلزات	لافلزات	أشباه الفلزات
.....	.....	.....
مثال	مثال	مثال

ج - مثالاً على كلاً من :-

- 1- الهالوجينات ← .....
- 2- الغازات النبيلة ← .....



## الوحدة السادسة ( القوى والطاقة )

### الفصل الحادي عشر ( استعمال القوى )

#### الدروس :-

- ١- كيف نقيس الحركة ؟
- ٢- كيف تؤثر القوة في الحركة ؟

#### \* المهارات التي لا بد أن تتقن :-

- ١- معرفة مفهوم الحركة والسرعة , التسارع , الكهرباء الساكنة .
- ٢- التفريق بين القوى المتزنة وغير المتزنة مع مثال .

#### \* الفكرة العامة

( كيف تحرك القوى الأجسام )

## الدرس الاول ( الحركة )

### ملخص الدرس

.....	الحركة
.....	السرعة
.....	التسارع

أ – هل تم إنجاز تلخيص الدرس في اليوم المحدد ؟ .....

ب – وضع إشارة عند استحقاق الطالب للعبارة المناسبة في إنجاز مطوية تلخيص الدرس .

مقبول	جيد	جيد جداً	رائع جداً
.....	.....	.....	.....

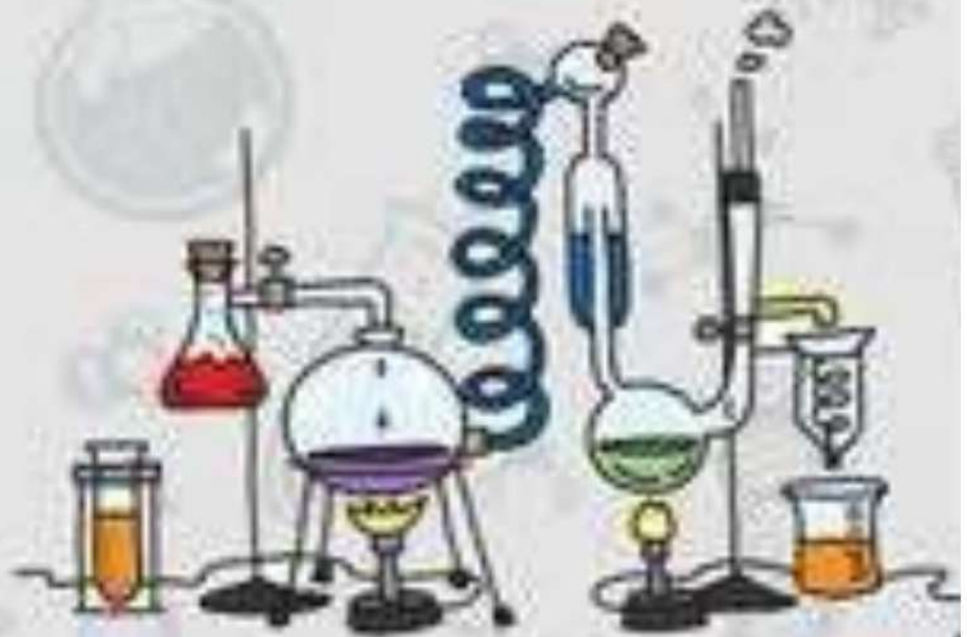

## الدرس الأول ( الحركة )

### أ - نحدد المفهوم العلمي للعبارات الآتية :-

- ١- المسافة التي يتحركها جسم في زمن معين ( ..... ) .
- ٢- التغير في سرعة الجسم في وحدة الزمن ( ..... ) .
- ٣- تغير في موقع الجسم لمرور الزمن ( ..... ) .
- ٤- هو المكان الذي يوجد به الجسم ( ..... ) .

### ب - نكمل الفراغات التالية :-

- ١- ..... تقيس سرعة الجسم واتجاه حركته .
- ٢- وحدة قياس السرعة ..... / ..... .
- ٣- الموقع مكان وجود ..... .

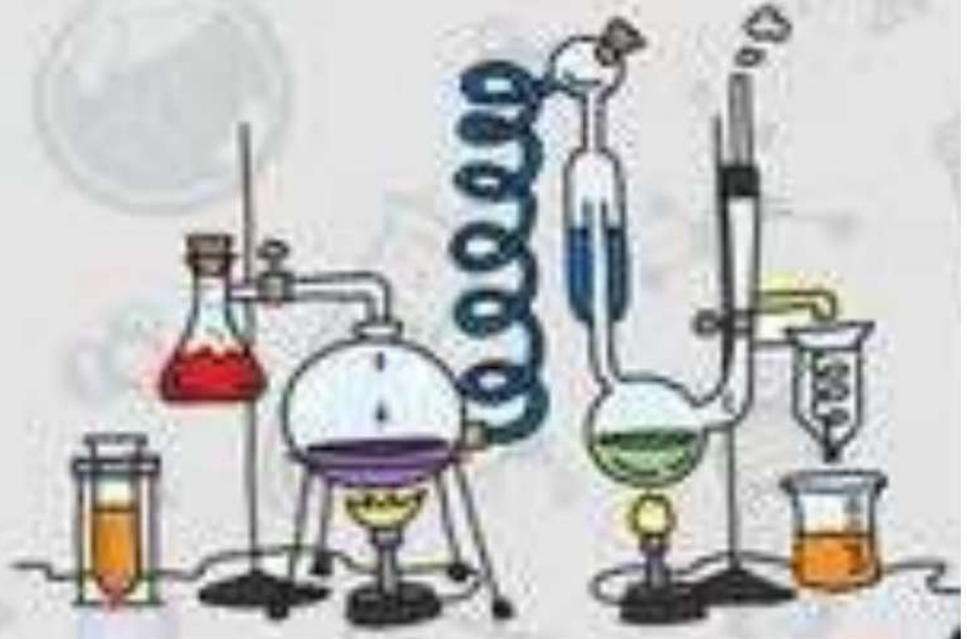

## الدرس الثاني ( القوى والحركة )

أ - نكمل الخريطة التالية :-



ب - ما رأيك بصحة العبارات الآتية :-

- ١- إذا أثرت القوة في حركة جسم فإنه تكسبه تسارع ( ..... )
- ٢- الجسم الساكن يبقى ساكن ما لم يؤثر عليه بقوة قانون نيوتن الثالث ( ..... )
- ٣- تزداد قوة الاحتكاك بزيادة وزن الجسم المتحرك ( ..... )
- ٤- قوة الجذب بين الأجسام الصغيرة تكون قوية جداً ( ..... )

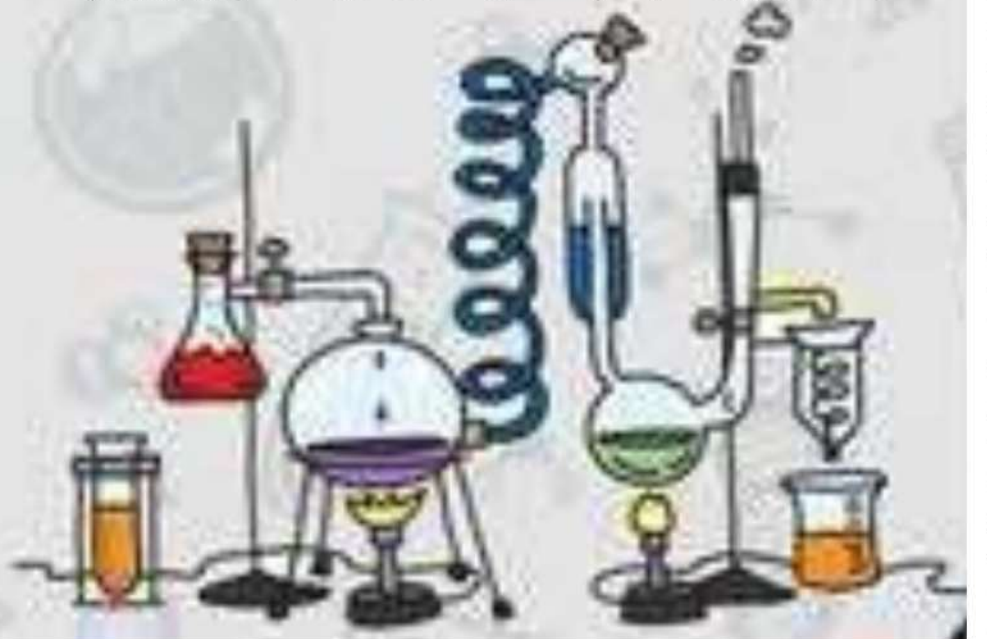

## الدرس الثاني ( القوى والحركة )

أ - التفريق بين القوى المتزنة والقوى غير المتزنة من خلال الجدول التالي :-

القوى المتزنة	القوة غير المتزنة
.....	.....
.....	.....

ب - مثالاً لكل من :-

- ١- قوة ← .....
- ٢- احتكاك ← .....
- ٣- تسارع ← .....

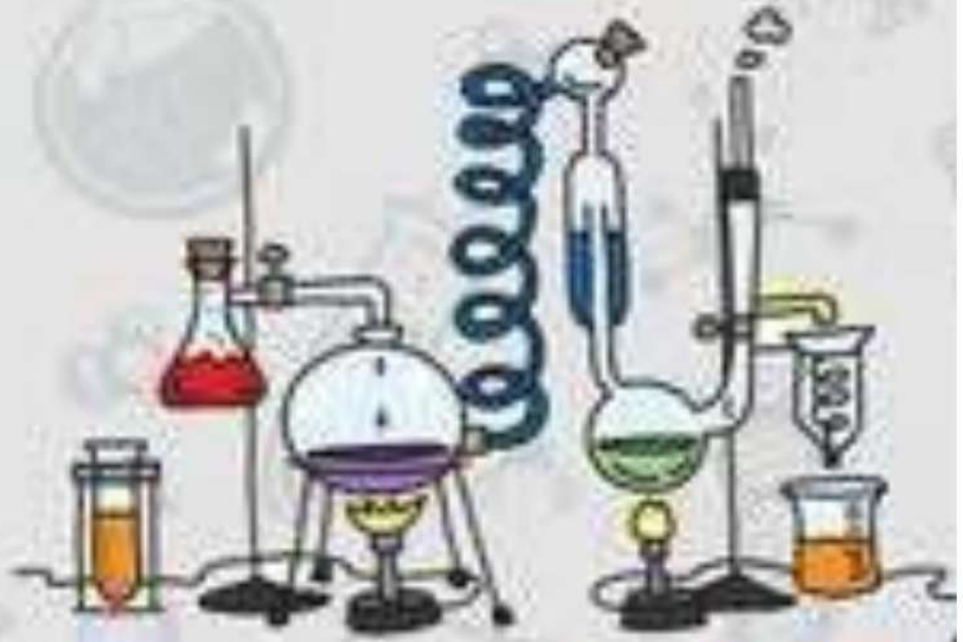

الفصل الثاني عشر ( الكهرباء والمغناطيس )

الدروس :-

١- ما الكهرباء وكيف نستخدمها ؟

٢- كيف تعمل المغناطيسات ؟

\* المهارات التي لا بد أن تتقن :-

١- وصف المغناطيس مع تسمية المنطقة المحيطة به .

٢- تصميم نموذج لتوضيح سريان التيار الكهربائي ونموذج للمغناطيس الكهربائي .

\* الفكرة العامة

( ما بعض أشكال الطاقة ؟ وما مصدرها )

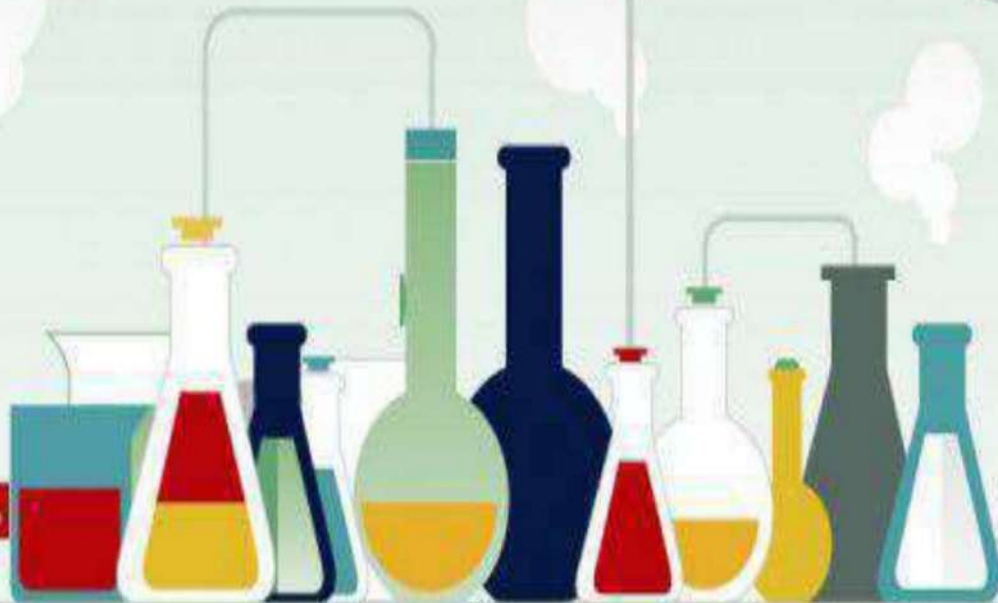

## الدرس الاول ( الكهرباء )

### ملخص الدرس

.....	الكهرباء الساكنة
.....	التيار الكهربائي
.....	تسري الكهرباء في

أ – هل تم إنجاز تلخيص الدرس في اليوم المحدد ؟ .....

ب – وضع إشارة عند استحقاق الطالب للعبارة المناسبة في إنجاز مطوية تلخيص الدرس .

مقبول	جيد	جيد جداً	رائع جداً
.....	.....	.....	.....

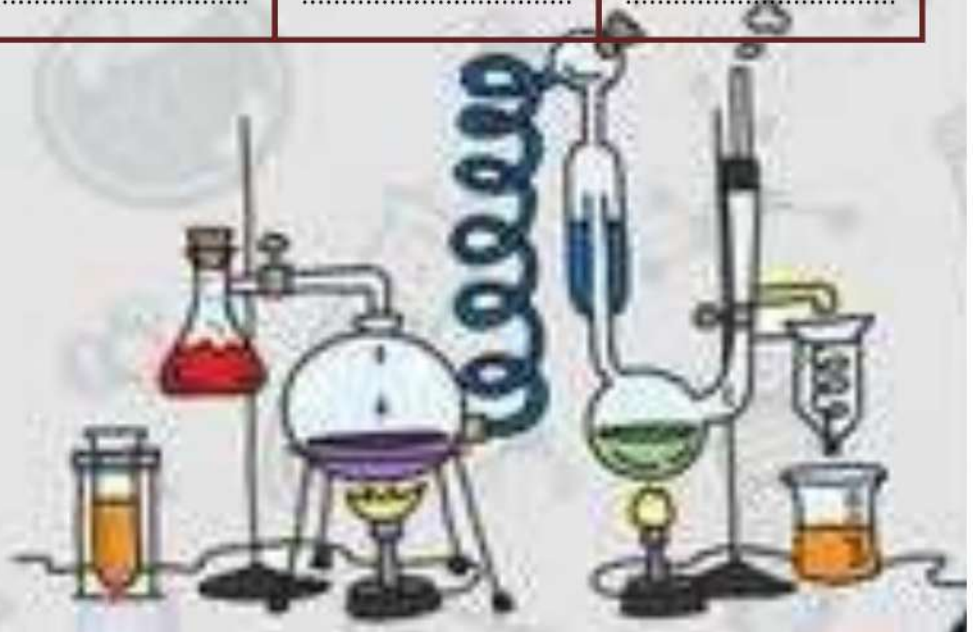

## الدرس الاول ( الكهرباء )

### أ - ما المصطلح العلمي المناسب للعبارات التالية :-

- ١- ( ..... ) هي حركة الإلكترونات .
- ٢- ( ..... ) هي تراكم جسيمات مشحونة على سطوح الأجسام.
- ٣- ( ..... ) منع تراكم الشحنات الزائدة على الأجسام الموصلة عن طريق وصلها بجسم موصل كبير.

### ب - ما رأيك بصحة العبارات التالية :-

- ١- يكون الجسم متعادلاً كهربائياً إذا كان له العدد نفسه من البروتونات والإلكترونات ( ..... )
- ٢- الشحنات الكهربائية الموجبة مع الشحنات الكهربائية الموجبة تتنافر ( ..... )
- ٣- يقاس التيار الكهربائي بوحدة الأمبير ( ..... )
- ٤- الدائرة الكهربائية الموصلة على التوالي لا تستخدم في المنازل ( ..... )

### ج - كيف تستخدم الكهرباء بطريقة آمنة ؟

- ١- .....
- ٢- .....

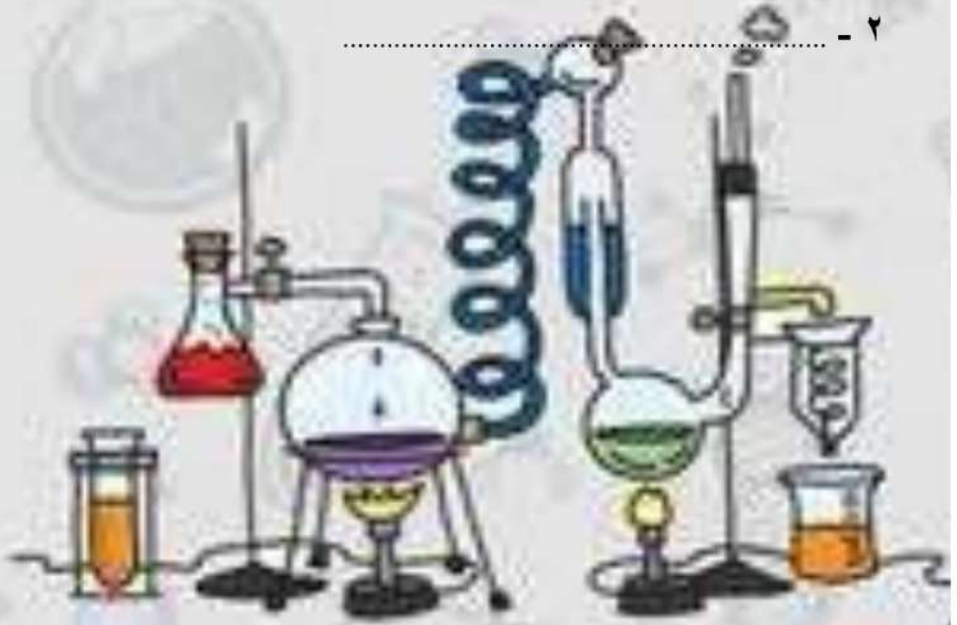

## الدرس الثاني ( المغناطيس )

### ملخص الدرس

.....	أقطاب المغناطيس
.....	يولد المغناطيس الكهربائي
.....	المجال المغناطيسي

أ – هل تم إنجاز تلخيص الدرس في اليوم المحدد ؟ .....

ب – وضع إشارة عند استحقاق الطالب للعبارة المناسبة في إنجاز مطوية تلخيص الدرس .

مقبول	جيد	جيد جداً	رائع جداً
.....	.....	.....	.....

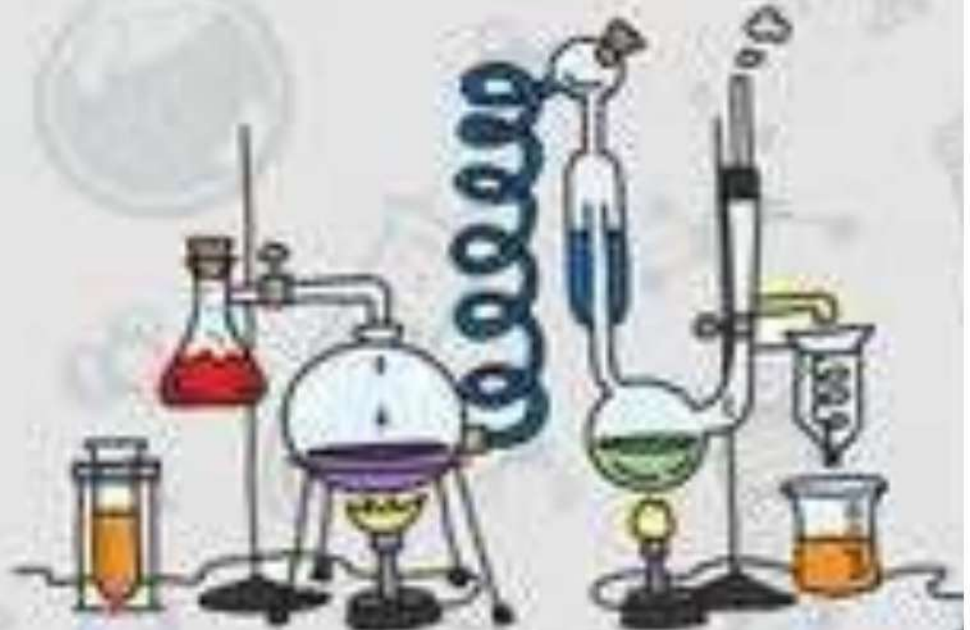

## الدرس الثاني (المغناطيس)

### أ - نصل ( أ ) ما يناسبه في القائمة ( ب )

( أ )		( ب )
١- الرفع المغناطيسي	.....	جسم له القدرة على سحب جسم آخر
٢- المغناطيس	.....	جهاز يحول الطاقة الكهربائية إلى حركية
٣- المحرك الكهربائي	.....	رفع جسم باستخدام قوى مغناطيسية دون ملامسته
٤- المولد الكهربائي	.....	منطقة محيطة بالمغناطيس تظهر فيه آثار قوته المغناطيسية
٥- المجال المغناطيسي		أداة تنتج تيار كهربائي من خلال دوران ملف فلزي بين قطبي المغناطيس

### ب - مكونات كلاً من :-

- ١- المحرك الكهربائي ← .....
- ٢- مغناطيس كهربائي ← .....

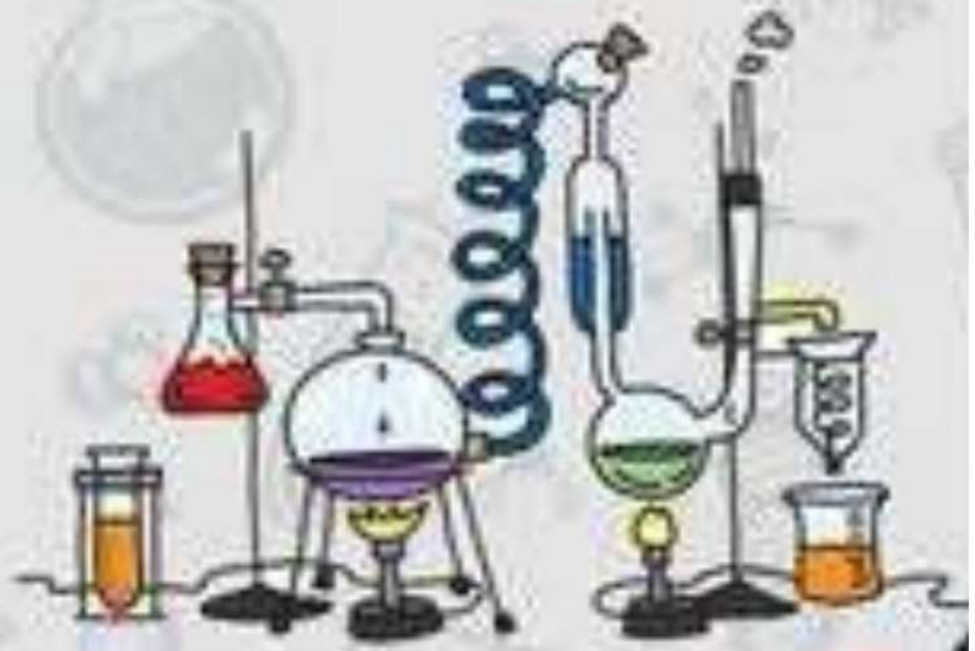

# ملزمة وأوراق عمل

مادة العلوم

## الاجابات

الصف السادس الابتدائي  
الفصل الدراسي الثاني

الاسم : .....

الفصل : .....



الوحدة الرابعة ( الفضاء )  
الفصل السابع ( الشمس والأرض والقمر )

الفكرة العامة :-

( ما الظواهر التي تحدث نتيجة دوران كل من  
الأرض والقمر حول محوريهما )

تقييم الوحدة

ملاحظة			معايير التقييم
			صحة الإجابات
			جمال الخط
			سرعة الإنجاز

ملاحظات المعلم / ة

.....  
.....  
.....  
.....



## الدرس الأول ( نظام الأرض والشمس )

التاريخ : / / ١٤٤٤ هـ



### أ) ما المصطلح العلمي فيما يلي :-

- ١- ( التليسكوب ( المنظار الفلكي ) ) جهاز يقوم بتجميع الضوء وتكبير الصور لتبدو الأجرام البعيدة أقرب .
- ٢- ( الكون ) جميع الأجرام والكواكب والنجوم في الفضاء .

### ب) أي مما يلي يحدث نتيجة دوران الأرض حول محورها :-

الاجابة هي  
تعاقب الليل والنهار



### ج) نحدد فصل السنة في نصف الكرة الأرضية الموضح في الصورة :-

فصل الصيف

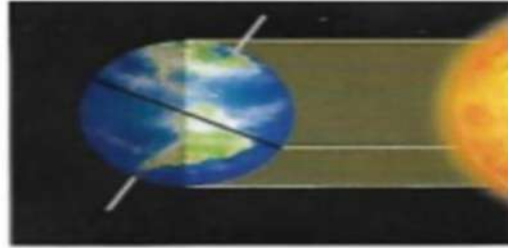

### كيف نستكشف الفضاء :-

- ١- التليسكوب ( المنظار الفلكي )
- ٢- الرحلات الفضائية





تابع الدرس الأول ( نظام الأرض والشمس )  
التاريخ : / / ١٤٤ هـ



\* نصل كل عبارة بما يناسبها :-

(ب)	(أ)
٣٦٥ يوم دورة سنوية	دوران الأرض حول محورها
الفصول الأربعة	تستغرق دورانها حول الشمس
تعاقب الليل والنهار	دوران الأرض حول الشمس

\* نختار الإجابة الصحيحة فيما يلي :-

١- خط الطول الذي يبين تغير التاريخ .

خط الاستواء

خط التاريخ الدولي

أنواع المناظير الفلكية

العاكس

الكاسر





الدرس الثاني ( نظام الأرض والشمس والقمر )  
التاريخ : / / ١٤٤ هـ



أ) نحدد لكل شكل من أشكال القمر الاسم المناسب :-  
( بدر , تربيع أخير , هلال , تربيع أول )



تربيع أخير



بدر



تربيع أول



هلال

ب) نختار الإجابة الصحيحة :-

١- المد ظاهرة تنشأ بسبب قوة الجذب بين :-

الأرض والقمر

الشمس والقمر

٢- من معالم سطح القمر :-

المحيطات

البحار القمرية

ج) نصل بين الظاهرة ( كسوف , خسوف ) بالمفردة المناسبة لها :-

كسوف الشمس



خسوف القمر



الوحدة الرابعة ( الفضاء )  
الفصل الثامن ( النجوم والمجرات )

الفكرة العامة :-

( ما موقع الأرض في الكون )

## تقييم الوحدة

ملاحظة			معايير التقييم
			صحة الإجابات
			جمال الخط
			سرعة الإنجاز

ملاحظات المعلم / ة

.....  
.....  
.....  
.....





## الدرس الأول ( النظام الشمسي )

التاريخ : / / ١٤٤٤ هـ



### أ) نصل بين كل كوكب ومواصفاته :-

فيها ماء ويحيط بها هواء ولها قمر واحد	 كوكب المريخ
سطحه صخري أحمر اللون	 كوكب زحل
له حلقات وأقمار عديدة وغلاف جوي كثيف	 كوكب الارض

### ب) مقارنة حسب المطلوب :-

الكواكب الخارجية	الكواكب الداخلية
غازية	صخرية
عملاقة	صغيرة الحجم
بعيدة عن الشمس	قريبة من الشمس
المشتري - زحل - اورانوس - نبتون	عطارد - الزهرة - الارض - المريخ

### ج) نرتب الكواكب بحسب بعدها عن الشمس من الأقرب للأبعد :-

عطارد - الزهرة - الارض - المريخ - المشتري - زحل - اورانوس - نبتون



سكره الشمري



موقع  
مادنتيري



## تابع الدرس الأول ( النظام الشمسي )

التاريخ : / / ١٤٤ هـ



### ( أ ) نختار الإجابة الصحيحة :-

١- جرم ضخم يدور حول نجم .

الشمس

القمر

الكوكب

٢- العامل الذي يبقي الكواكب في مدارتها هو .

الأقمار

القصور الذاتي

الخط الوهمي

٣- تقع في حزام بين المريخ والمشتري .

الكويكبات

القمر

النجوم

٤- الأجرام التي تصطدم بسطح الأرض تسمى .

مذنبات

شهب

نيازك

( ب ) حسب الصورة التالية ( لماذا لا تصطدم كواكب المجموعة الشمسية ببعضها البعض؟

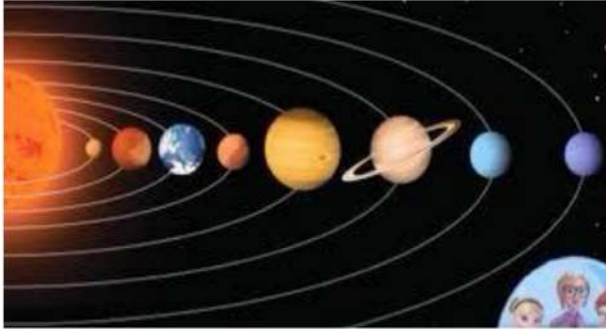

بسبب خاصية القصور الذاتي فهي تجعل لكل كوكب مدارا

خاصا به

( ج ) ما صحة العبارات التالية :-

١- أقرب الكواكب للشمس هو المريخ . ( خطأ )

٢- الكواكب والأقمار والأجرام الأخرى تدور حول النجم . ( صح )



سكره الشمري





## الدرس الثاني ( النجوم والمجرات )

التاريخ : / / ١٤٤٤ هـ



### أ) خصائص النجوم :-

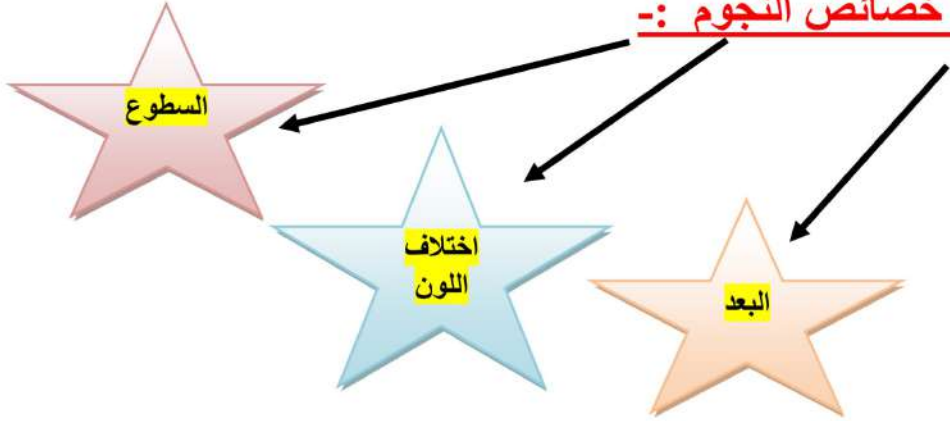

### ب) نكمل الفراغات :-

- ١- المسافة التي يقطعها الضوء في سنة تسمى .... السنة الضوئية.....
- ٢- مجموعة كبيرة من النجوم ترتبط معاً بفعل الجاذبية ..... المجرة....
- ٣- لون النجم ..... الابيض المزرق..... يدل على النجوم الأكثر سخونة
- ٤- مجرتنا درب التبانة مجرة ..... لولبية

### ج) حسب الصورة التالية ما نوع المجرة ؟



.....مجرة لولبية.....



## الوحدة الخامسة ( المادة )

### الفصل التاسع ( تصنيف المادة )

#### الدروس :-

- ١- كيف نصف خصائص المادة ؟ وكيف نقيسها ؟
- ٢- كيف نصنع المخاليط ؟ وكيف نفصل مكوناتها ؟

#### \* المهارات التي لا بد أن تتقن :-

- ١- المقارنة بين الجزيئات في جسم صلب وسائل وغاز .
- ٢- حساب كثافة مادة باستخدام الصيغة الرياضية لقانون الكثافة .
- ٣- تصنيف بعض المواد حسب خصائصها الفيزيائية .
- ٤- تعداد أنواع المخاليط .
- ٥- تكوين مخلوط عملياً وفصل مكوناته

#### \* الفكرة العامة

( ما خصائص الأنواع المختلفة من المادة )



## الدرس الأول ( الخصائص الفيزيائية للمادة )

### ملخص الدرس

.....	يمكن قياس المادة بـ
.....	كثافة جسم ما
.....	الخصائص الفيزيائية

مطوية ص ١٧

أ – هل تم إنجاز تلخيص الدرس في اليوم المحدد ؟ .....

ب – وضع إشارة عند استحقاق الطالب للعبارة المناسبة في إنجاز مطوية تلخيص الدرس .

مقبول	جيد	جيد جداً	رائع جداً
.....	.....	.....	.....

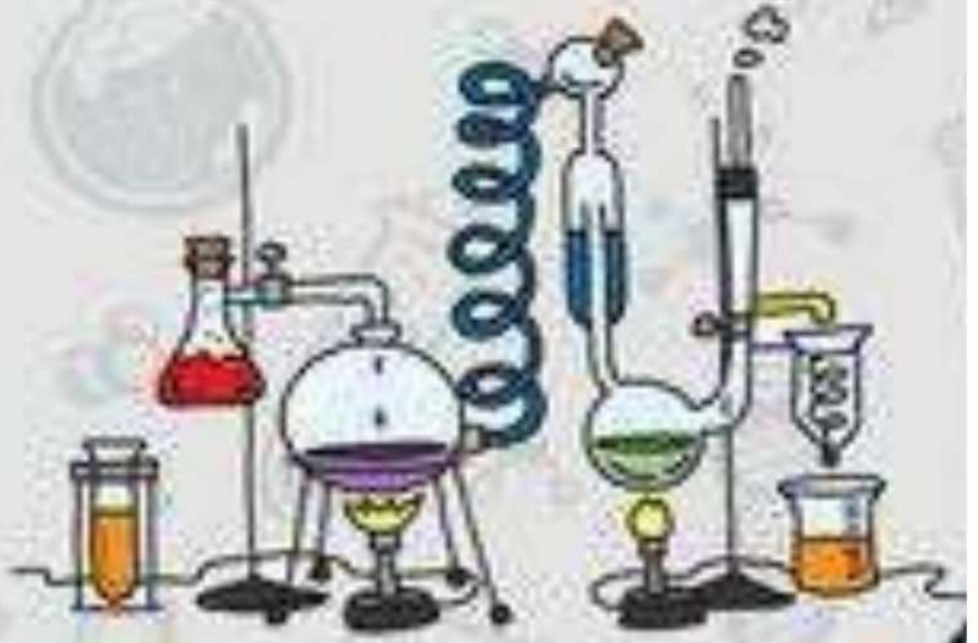

## الدرس الأول ( الخصائص الفيزيائية للمادة )

أ - ما المصطلح العلمي المناسب لكل عبارة :-

- ( ..... الحجم ) الحيز الذي يشغله الجسم .  
( ..... الغاز ) مادة ليس لها شكل محدد ، وتشغل الحيز الذي توضع فيه .  
( ..... المادة ) هي كل شيء له كتلة وحجم .

ب - نضع من ( أ ) ما يناسبه في القائمة ( ب )

( ب )		( أ )
هي كمية المادة في الجسم	٢.....	١- الخصائص الفيزيائية
قياس مقدار سحب الجاذبية للجسم	٣.....	٢- الكتلة
قياس مقدار الكتلة في حجم معين	٤.....	٣- الوزن
صفات يمكن ملاحظتها دون تغير طبيعة المادة	١.....	٤- الكثافة

ج - نحسب ( قطعة خشب طولها ٤ سم ، وعرضها ٣ سم وارتفاعها ٢ سم ، كيف نحسب حجمها ؟

الحل ( ..... الطول \* العرض \* الارتفاع ..... )  
٤ سم \* ٣ سم \* ٢ سم = ٢٤

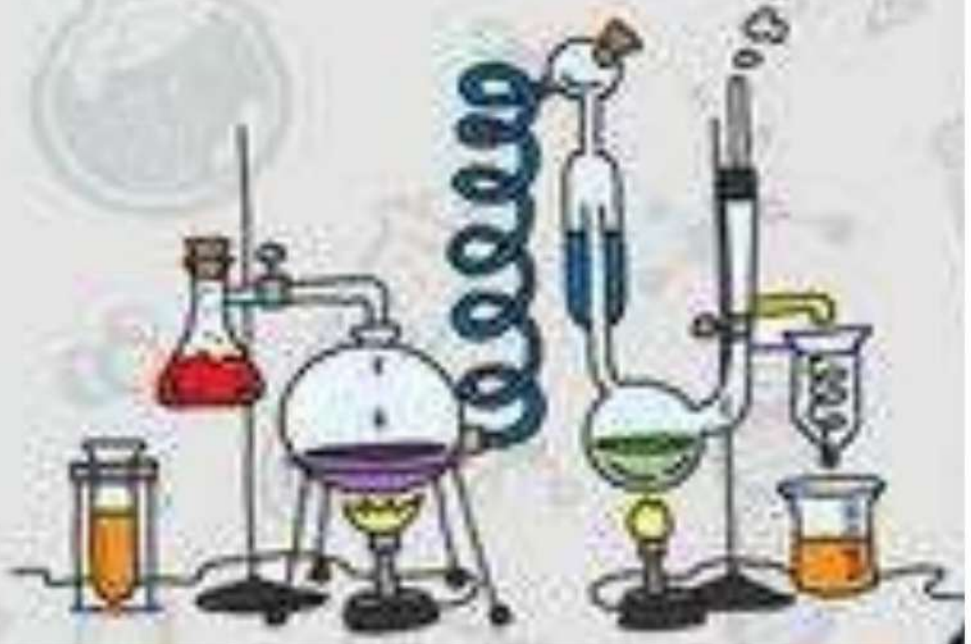

## الدرس الأول ( الخصائص الفيزيائية للمادة )

### أ - نكمل الفراغات التالية :-

- ١- يقاس الوزن بوحدة ..... نيوتن ..... وتقاس الكتلة بوحدة ..... الكيلوجرام .....
- ٢- ..... العوازل ..... مواد تمنع انتقال الحرارة والكهرباء خلالها.
- ٣- قدرة جسم على مقاومة الانغمار في مائع هي ..... الطفو .....
- ٤- الكثافة واللون من الخصائص ..... الفيزيائية .....
- ٥- الكثافة = ..... الكتلة ..... ÷ ..... الحجم .....

### ب -

غازية	سائلة	صلبة	
ليس لها شكل محدد	ليس لها شكل محدد	محدد	الشكل
حركة مستمرة	تتحرك بحرية	تهتز في مكانها	حركة الجسيمات

### ج - في الخريطة التالية نصنف المواد حسب خصائصها الفيزيائية

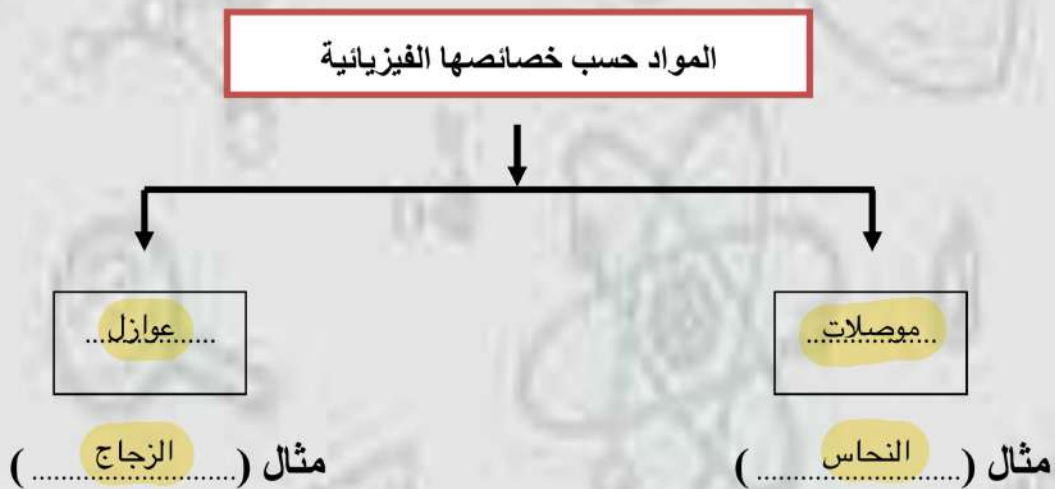

## الدرس الثاني ( الماء والمخاليط )

### ملخص الدرس

الأمثلة	ماذا تعلمت	الفكرة الرئيسية
..... .....	..... .....	المخلوط
..... .....	..... .....	المحلول
..... .....	..... .....	المخلوط يمكن فصله

### مطوية ص ٢١

أ – هل تم إنجاز تلخيص الدرس في اليوم المحدد ؟ .....

ب – وضع إشارة عند استحقاق الطالب للعبارة المناسبة في إنجاز مطوية تلخيص الدرس .

مقبول	جيد	جيد جداً	رائع جداً
.....	.....	.....	.....

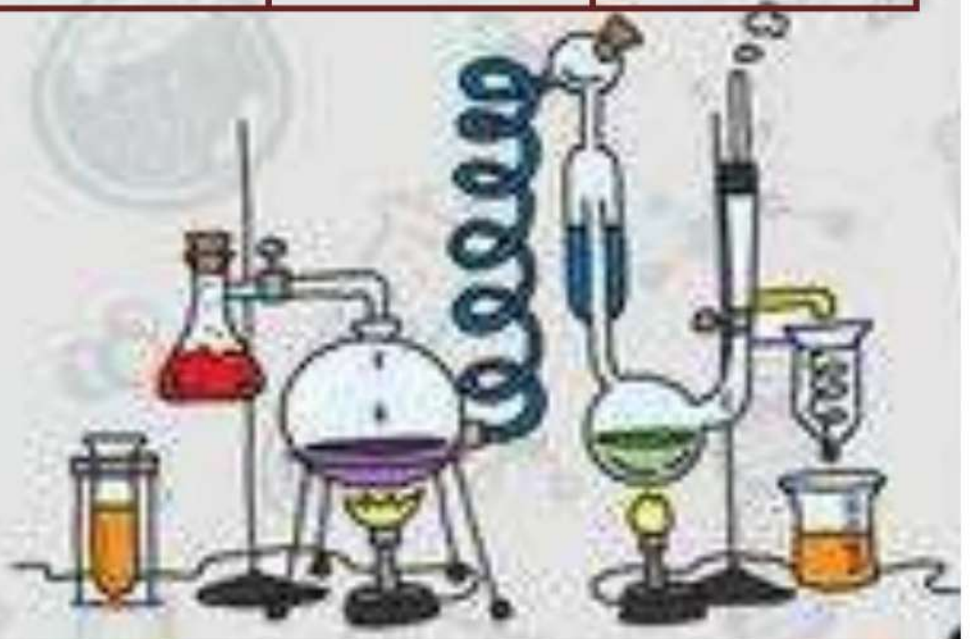

## الدرس الثاني ( الماء والمخاليط )

أ - ما رأيك بصحة العبارات التالية :-

- ١- من طرق فصل المخاليط المغناطيس ( .....✓..... )
- ٢- تزيد ذوبانية السكر وملح الطعام في المحلول عند زيادة درجة الحرارة ( .....✓..... )
- ٣- الغروي مخلوط مكون من أجزاء ينفصل بعضها عن بعض ( .....✗..... )
- ٤- السبيكة مخلوط من فلز أو أكثر ممزوج مع مواد صلبة ( .....✓..... )

ب- نكمل الخريطة التالية :-

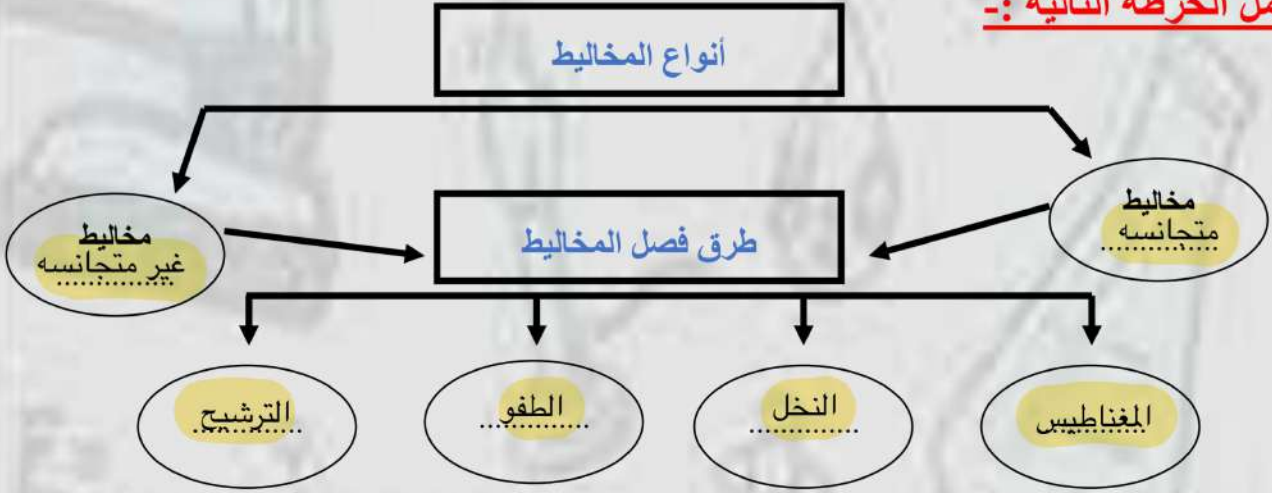

ج - ما هي الذائبية في المحاليل ؟

هي أكبر كمية من المذاب يمكن إذابتها في كمية معينة من المحلول

## الوحدة الخامسة ( المادة )

### الفصل العاشر ( التغيرات والخصائص الكيميائية )

#### الدروس :-

- ١- كيف تتغير المادة كيميائياً ؟
- ٢- ما الخصائص التي تحدد كيف تتفاعل المواد معاً ؟

#### \* المهارات التي لا بد أن تتقن :-

- ١- تفسير حدوث التغير الكيميائي .
- ٢- التمثيل لتفاعل طارد للطاقة وآخر ماص للطاقة .
- ٣- تصنيف العناصر في الجدول الدوري وفقاً لخصائصها .
- ٤- التمييز بين الأحماض والقواعد .

#### \* الفكرة العامة

( كيف تكون التفاعلات الكيميائية جزءاً من حياتنا اليومية )

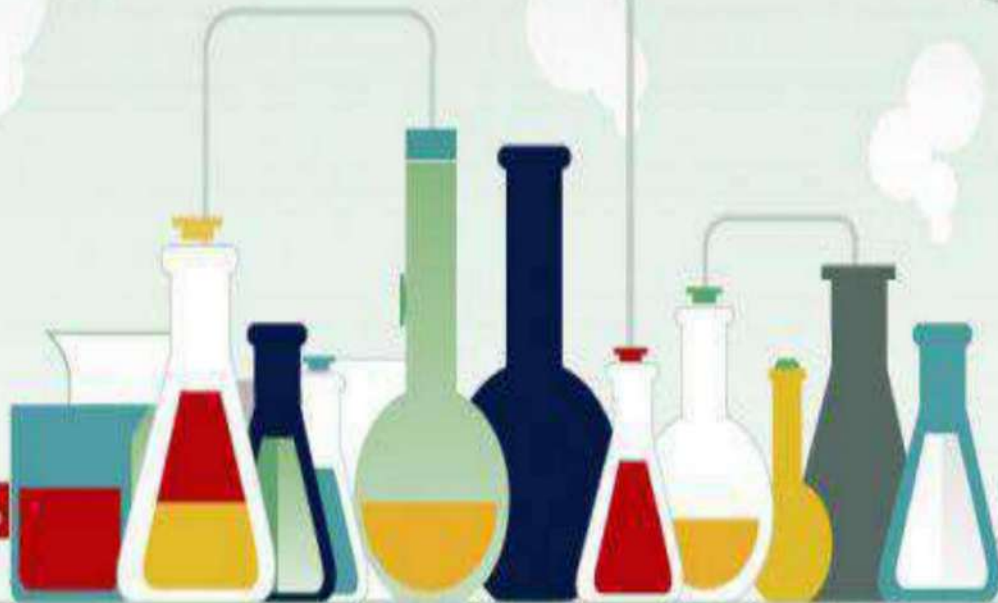

## الدرس الأول ( التغيرات الكيميائية )

### ملخص الدرس

.....	تتضمن التغيرات الكيميائية
.....	الأنواع الرئيسية الثلاثة
.....	التفاعل الماص للحرارة

مطوية ص ٤٧

أ - هل تم إنجاز تلخيص الدرس في اليوم المحدد ؟ .....

ب - وضع إشارة عند استحقاق الطالب للعبارة المناسبة في إنجاز مطوية تلخيص الدرس .

مقبول	جيد	جيد جداً	رائع جداً
.....	.....	.....	.....

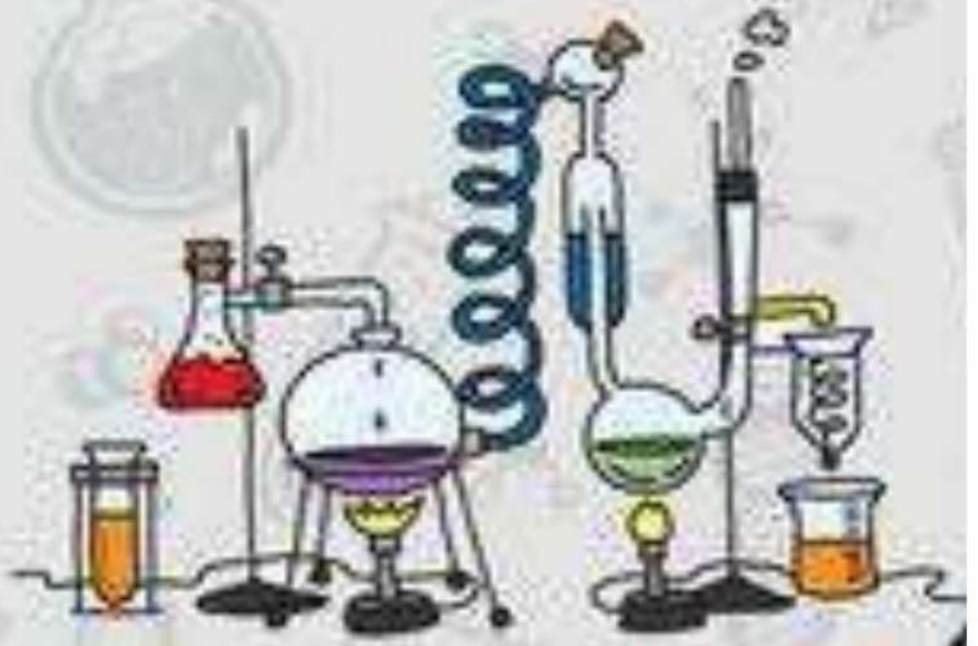

## الدرس الأول ( التغيرات الكيميائية )

### أ - ما المصطلح العلمي المناسب لكل عبارة :-

- ١- ( الرابطة الكيميائية ) قوة تجعل الذرات تترابط معاً .
- ٢- ( التغير الكيميائي ) ينتج عنه مواد جديدة ، لها خصائص كيميائية تختلف عن الخصائص الاصلية.
- ٣- ( الحمض ) مادة ذات طعم لاذع تحول ورقة تباع الشمس الزرقاء إلى حمراء .

### ب - نكمل الفراغات بما يناسبها :-

- ١- التغير الكيميائي ينتج عنه مواد جديد .
- ٢- احتراق قطعة الخشب تغير كيميائي .
- ٣- تزداد سرعة التفاعل الكيميائي بزيادة درجة الحرارة .
- ٤- الصيغة الكيميائية للماء هي  $H_2O$  .
- ٥- أنواع التفاعلات الكيميائية تفاعل الإتحاد ... وتفاعل التحلل ... وتفاعل الاجلال ... .

### يتكون التفاعل الكيميائي من

نتيجة .....

هي مواد ( تنتج عن التغير )

متفاعلة .....

هي مواد ( موجودة قبل التغير )



## الدرس الأول ( التغيرات الكيميائية )

### أ - نصل ( أ ) ما يناسبه في القائمة ( ب )

( ب )		( أ )
* تفاعلات كيميائية تطلق طاقة في صورة ضوء وحرارة	..... ٥ .....	١- الصيغة الكيميائية لثاني أكسيد الكربون
C02*	..... ١ .....	٢- مثال لتفاعل طارد للطاقة
* المشعل الكهربائي	..... ٢ .....	٣- تفاعلات ماصة للطاقة
* عملية البناء الضوئي	..... ٤ .....	٤- مثال لتفاعل ماص للطاقة
* تفاعلات كيميائية تحتاج إلى طاقة	..... ٣ .....	٥- تفاعلات طاردة للطاقة

### ب - مثالا لكل من :-

حرق الخشب

١- تغير كيميائي

تغير اللون

٢- دليل على حدوث التفاعل الكيميائي

الاتحاد

٣- نوع من أنواع التفاعلات الكيميائية

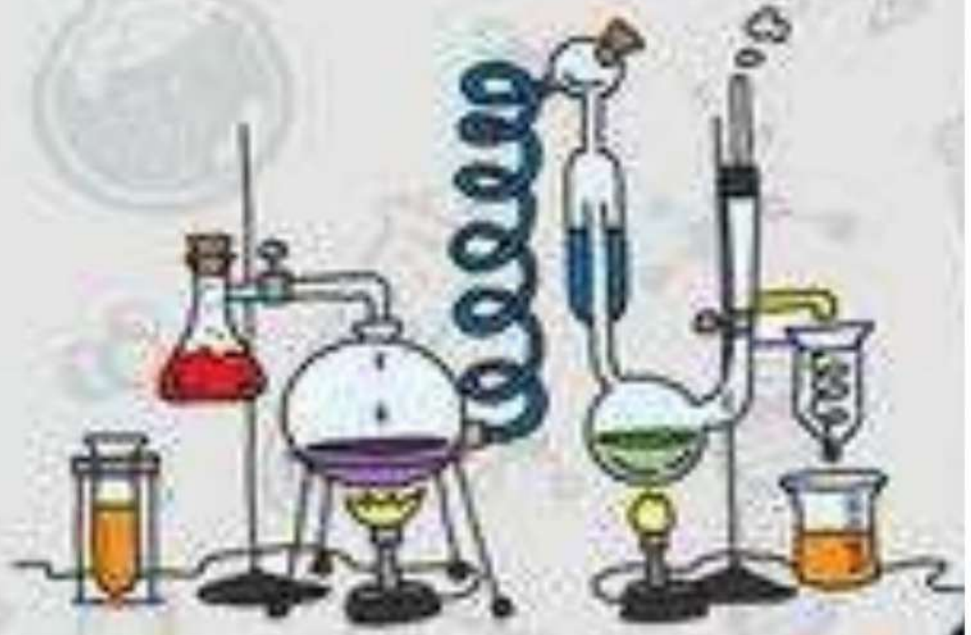

## الدرس الثاني ( الخصائص الكيميائية )

### ملخص الدرس

.....	يصنف الجدول الدوري
.....	الكواشف
.....	الملح

مطوية ص ٥٧

أ - هل تم إنجاز تلخيص الدرس في اليوم المحدد ؟ .....

ب - وضع إشارة عند استحقاق الطالب للعبارة المناسبة في إنجاز مطوية تلخيص الدرس .

مقبول	جيد	جيد جداً	رائع جداً
.....	.....	.....	.....

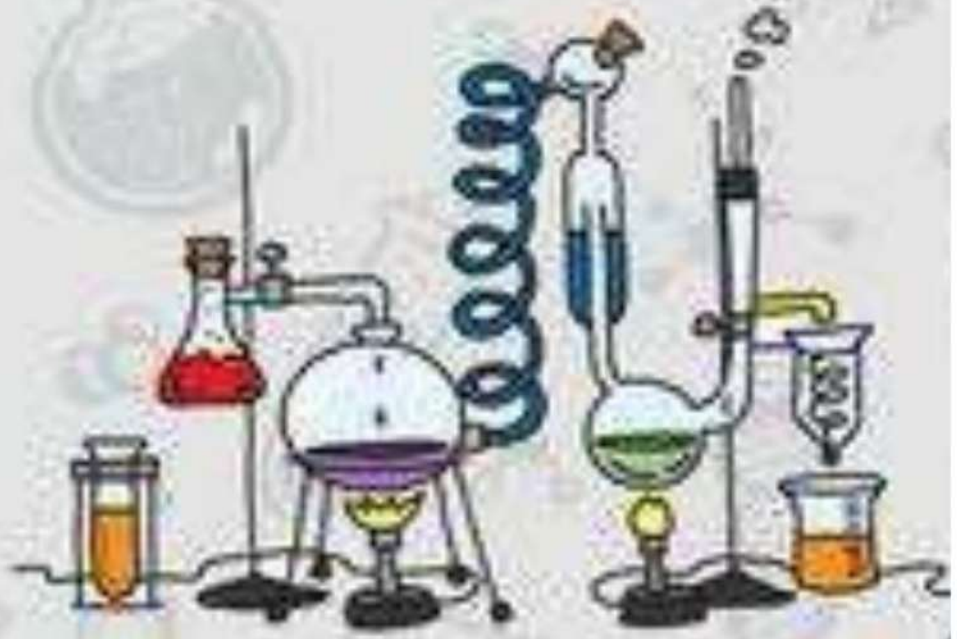

## الدرس الثاني ( الخصائص الكيميائية )

أ - نكمل الخريطة التالية :-

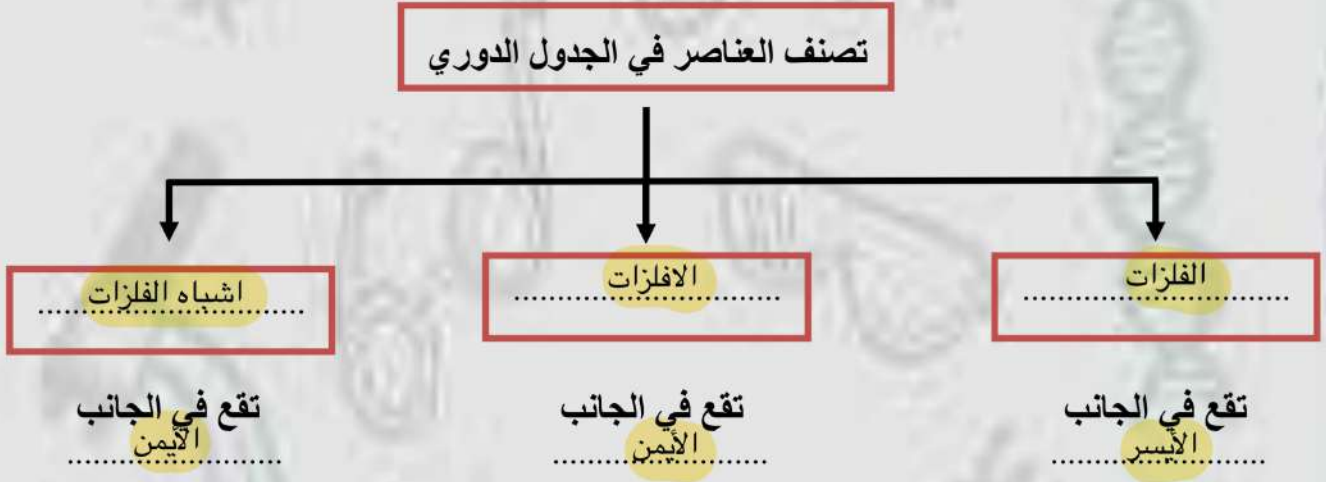

ب - نقارن بين خصائص الفلزات والفلزات واشباه الفلزات :-

أشباه الفلزات	لافلزات	الفلزات
شبيهه موصله للكهرباء	غير موصله للكهرباء والحراره ، هشه	لامعه ، موصله للحراره والكهرباء
مثال السيليكون	مثال الكربون	مثال الحديد

ج - مثالاً على كلاً من :-

- الهالوجينات ← الفلور ، الكلور
- الغازات النبيلة ← الأرجون ، الهيليوم

## الدرس الثاني ( الخصائص الكيميائية )

### أ - نصل ( أ ) ما يناسبه في القائمة ( ب )

( أ )		( ب )
١- الكواشف	.....٢	طعمها مر ، ملمسها صابوني
٢- القواعد	.....٤	يقيس قوة كلاً من الحمض والقاعدة مبتدأً صفر إلى ١٤
٣- الأحماض	.....١	مواد يتغير لونها عند وجود الحمض والقاعدة
٤- الرقم الهيدروجيني	.....٢	مواد حارقة عند لمسها ، طعمها لاذع

### ب- ما رأيك بصحة العبارات التالية :-

- ١- الأحماض تحول ورقة تباع الشمس الزرقاء إلى حمراء ( ..... ✓ )
- ٢- حمض الكبريتيك من القواعد ( ..... ✗ )
- ٣- الملح مركب ناتج عن تفاعل حمض وقاعدة ( ..... ✓ )
- ٤- يستعمل بروميد الفضة في إنتاج أفلام التصوير ( ..... ✓ )
- ٥- تقع المواد المتعادلة مثل الماء على مقياس الرقم الهيدروجيني ١٤ ( ..... ✗ )

### ج - ما هي استعمالات ما يلي :-

- ١- الأملاح ( حفظ الأطعمة )
- ٢- القواعد ( منظفات منزليه )
- ٣- الأحماض ( إنتاج البلاستيك )

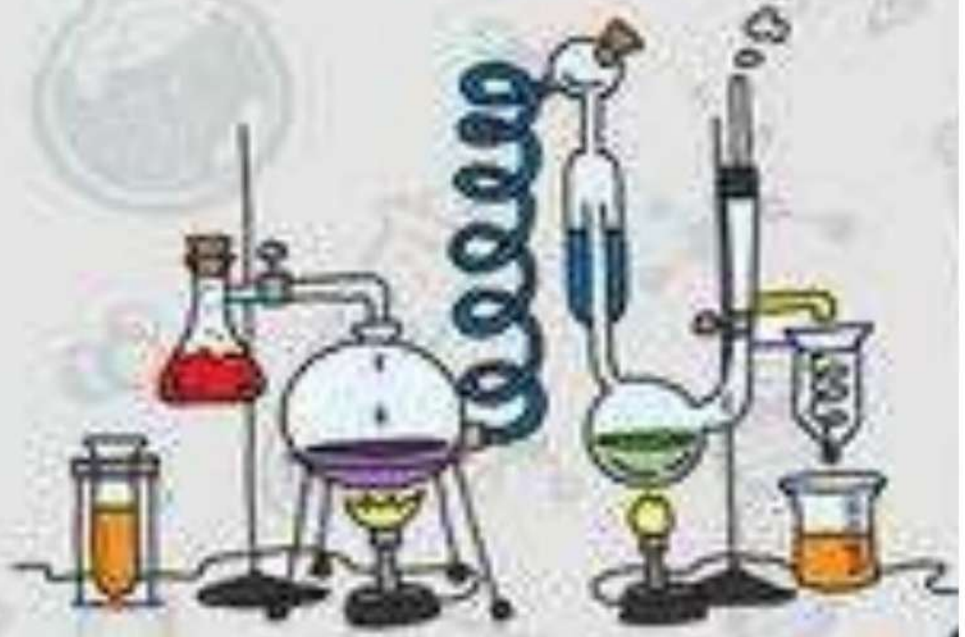

## الوحدة السادسة ( القوى والطاقة )

### الفصل الحادي عشر ( استعمال القوى )

#### الدروس :-

- ١- كيف نقيس الحركة ؟
- ٢- كيف تؤثر القوة في الحركة ؟

#### \* المهارات التي لا بد أن تتقن :-

- ١- معرفة مفهوم الحركة والسرعة ، التسارع ، الكهرباء الساكنة .
- ٢- التفريق بين القوى المتزنة وغير المتزنة مع مثال .

#### \* الفكرة العامة

( كيف تحرك القوى الأجسام )

## الدرس الاول ( الحركة )

### ملخص الدرس

.....	الحركة
.....	السرعة
.....	التسارع

مطوية ص ٧٢

أ - هل تم إنجاز تلخيص الدرس في اليوم المحدد ؟ .....

ب - وضع إشارة عند استحقاق الطالب للعبارة المناسبة في إنجاز مطوية تلخيص الدرس .

مقبول	جيد	جيد جداً	رائع جداً
.....	.....	.....	.....

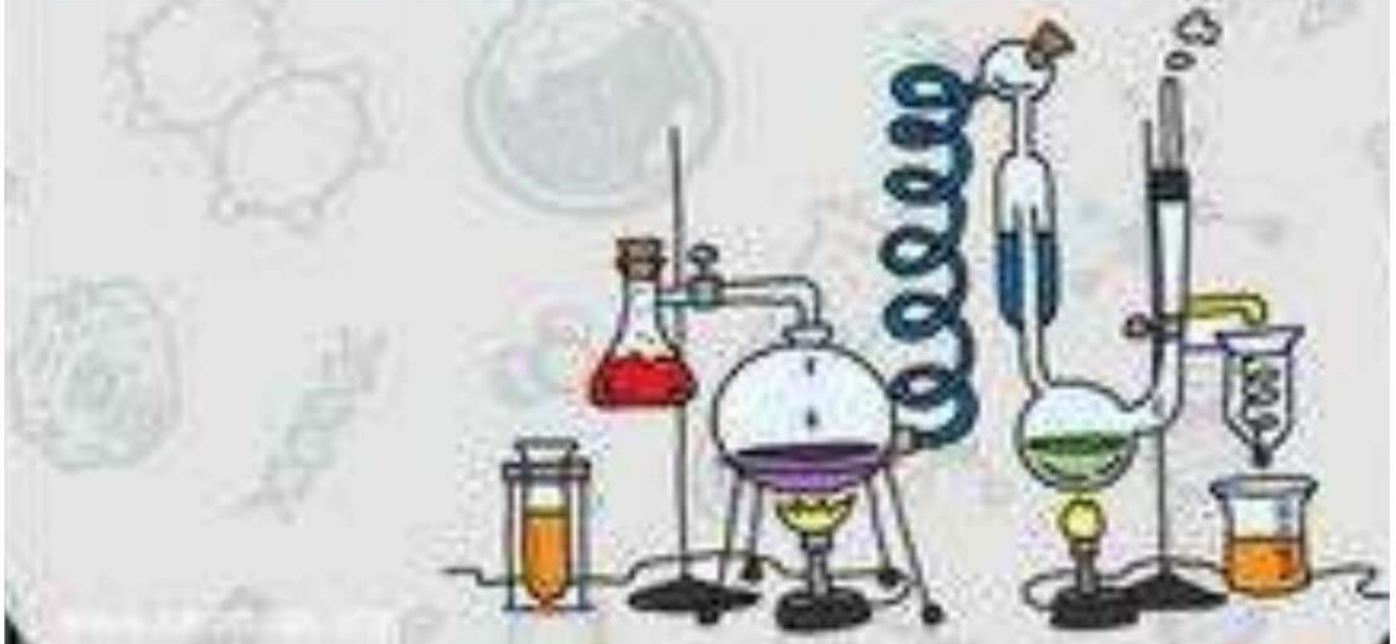

## الدرس الأول ( الحركة )

### أ - نحدد المفهوم العلمي للعبارات الآتية :-

- ١- المسافة التي يتحركها جسم في زمن معين ( ..... السرعة ) .
- ٢- التغير في سرعة الجسم في وحدة الزمن ( ..... التسارع ) .
- ٣- تغير في موقع الجسم لمرور الزمن ( ..... الحركة ) .
- ٤- هو المكان الذي يوجد به الجسم ( ..... الموقع ) .

### ب - نكمل الفراغات التالية :-

- ١- السرعة المتجهه ..... تقيس سرعة الجسم واتجاه حركته .
- ٢- وحدة قياس السرعة ..... المسافه ..... / ..... الزمن ..... .
- ٣- الموقع مكان وجود ..... الجسم ..... .

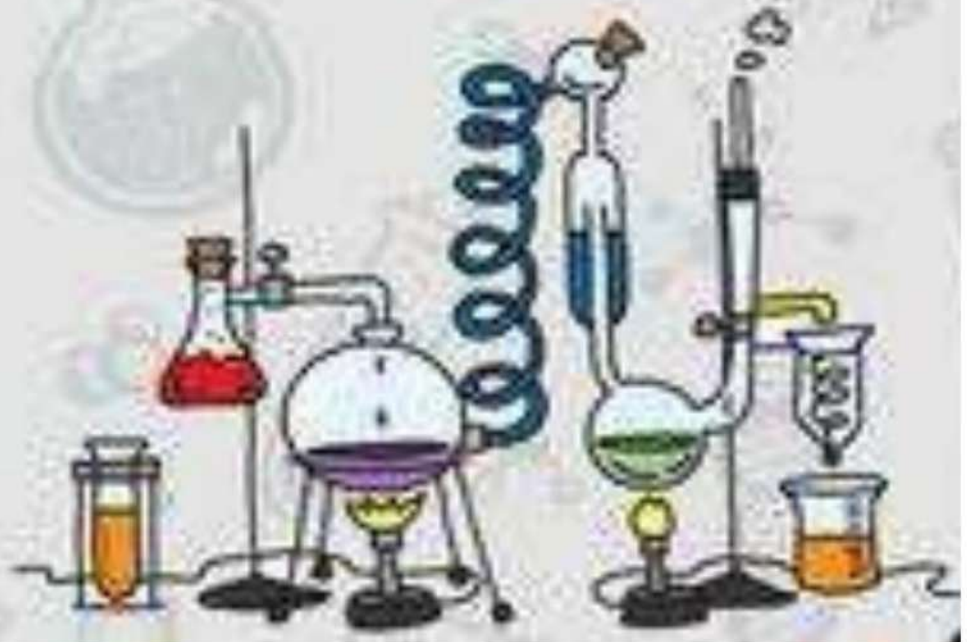

## الدرس الثاني ( القوى والحركة )

أ - نكمل الخريطة التالية :-



ب - ما رأيك بصحة العبارات الآتية :-

- ١- إذا أثرت القوة في حركة جسم فإنه تكسبه تسارع ( ..... ✓ )
- ٢- الجسم الساكن يبقى ساكن ما لم يؤثر عليه بقوة قانون نيوتن الثالث ( ..... ✗ )
- ٣- تزداد قوة الاحتكاك بزيادة وزن الجسم المتحرك ( ..... ✓ )
- ٤- قوة الجذب بين الأجسام الصغيرة تكون قوية جداً ( ..... ✗ )

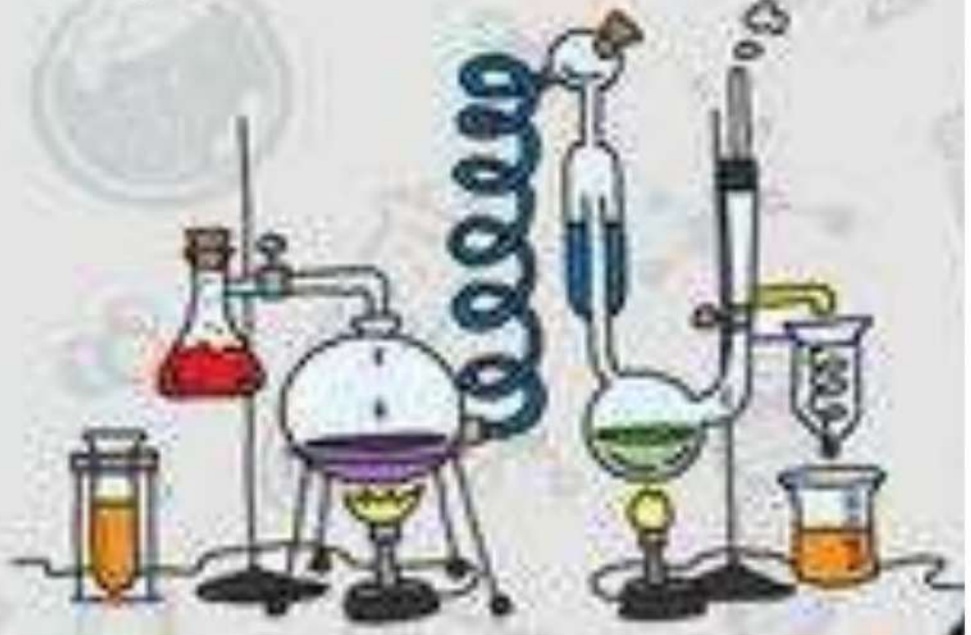

## الدرس الثاني ( القوى والحركة )

أ - التفريق بين القوى المتزنة والقوى غير المتزنة من خلال الجدول التالي :-

القوى المتزنة	القوة غير المتزنة
قوى تؤثر في جسم دون ان تغير حركته	قوى تؤثر في الجسم وتغير حركته

ب - مثالاً لكل من :-

دفع - سحب

١ - قوة ←

المزاج

٢ - احتكاك ←

٣ - تسارع ←

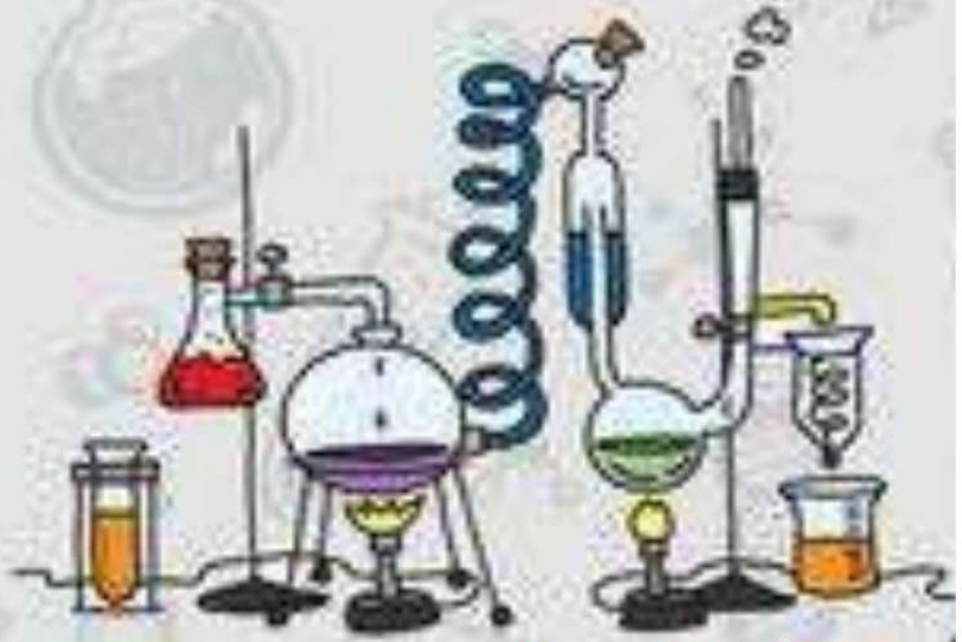



## الدرس الاول ( الكهرباء )

### ملخص الدرس

.....	الكهرباء الساكنة
.....	التيار الكهربائي
.....	تسري الكهرباء في

مطوية ص ١٠٢

أ - هل تم إنجاز تلخيص الدرس في اليوم المحدد ؟ .....

ب - وضع إشارة عند استحقاق الطالب للعبارة المناسبة في إنجاز مطوية تلخيص الدرس .

مقبول	جيد	جيد جداً	رائع جداً
.....	.....	.....	.....

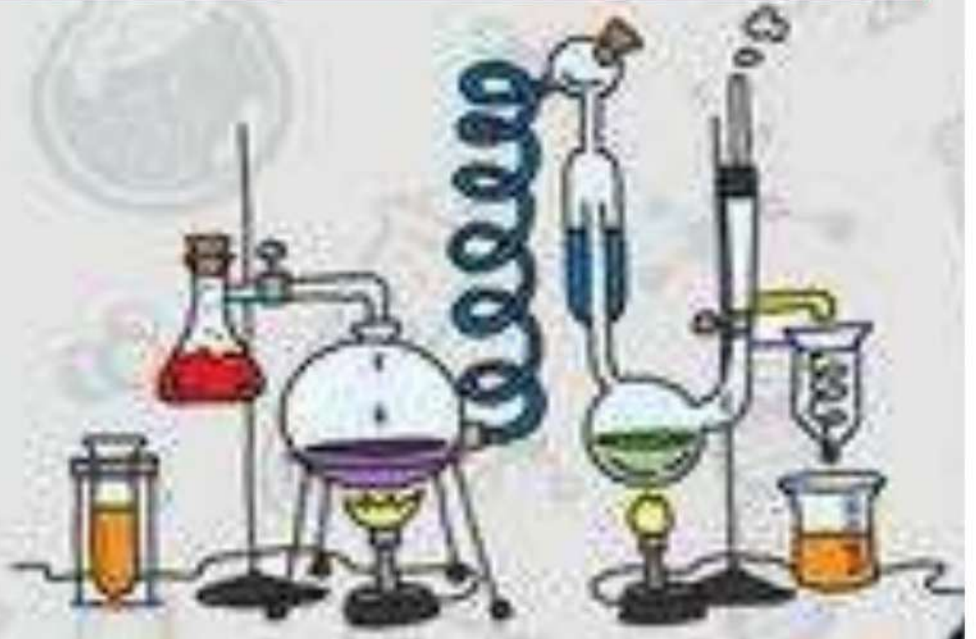

## الدرس الاول ( الكهرباء )

### أ - ما المصطلح العلمي المناسب للعبارات التالية :-

- ١- ( ..... الكهرباء ..... ) هي حركة الإلكترونات .
- ٢- ( ..... الكهرباء الساكنه ..... ) هي تراكم جسيمات مشحونة على سطوح الأجسام.
- ٣- ( ..... التأسيس ..... ) منع تراكم الشحنات الزائدة على الأجسام الموصلة عن طريق وصلها بجسم موصل كبير.

### ب - ما رأيك بصحة العبارات التالية :-

- ١- يكون الجسم متعادل كهربائياً إذا كان له العدد نفسه من البروتونات والإلكترونات ( ..... ✓ ..... )
- ٢- الشحنات الكهربائية الموجبة مع الشحنات الكهربائية الموجبة تتنافر ( ..... ✓ ..... )
- ٣- يقاس التيار الكهربائي بوحدة الأمبير ( ..... ✓ ..... )
- ٤- الدائرة الكهربائية الموصلة على التوالي لا تستخدم في المنازل ( ..... ✓ ..... )

### ج - كيف تستخدم الكهرباء بطريقة آمنة ؟

- ١- ..... نستخدم المقابس المؤرضه في المنازل
- ٢- ..... لا تقرب من اسلاك كهربائية على الأرض



## الدرس الثاني ( المغناطيس )

### ملخص الدرس

.....	أقطاب المغناطيس
.....	يولد المغناطيس الكهربائي
.....	المجال المغناطيسي

مطوية ص ١١٥

أ - هل تم إنجاز تلخيص الدرس في اليوم المحدد ؟ .....

ب - وضع إشارة عند استحقاق الطالب للعبارة المناسبة في إنجاز مطوية تلخيص الدرس .

مقبول	جيد	جيد جداً	رائع جداً
.....	.....	.....	.....

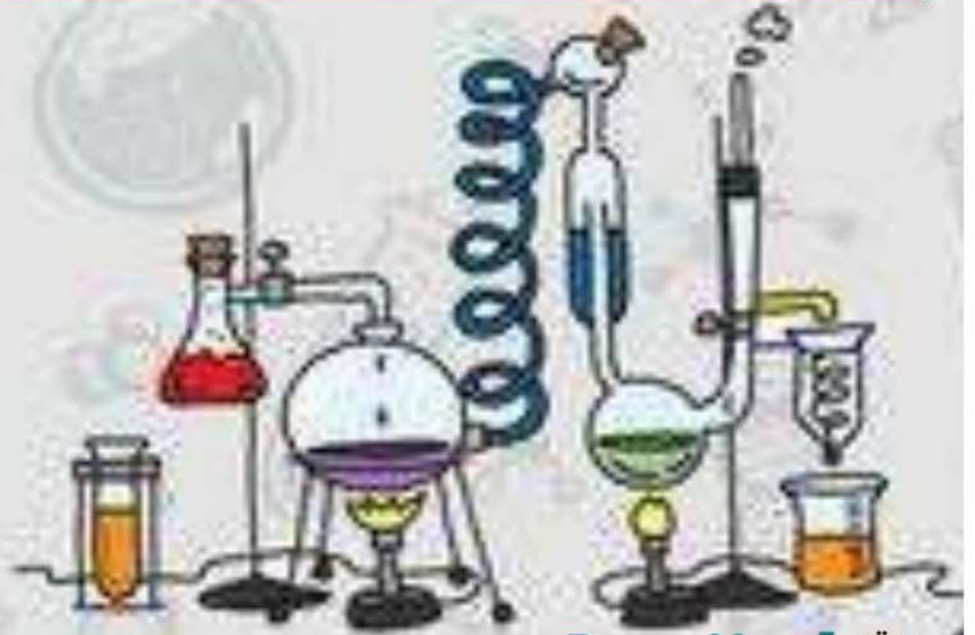

## الدرس الثاني ( المغناطيس )

### أ - نصل ( أ ) ما يناسبه في القائمة ( ب )

( أ )		( ب )
١- الرفع المغناطيسي	٢.....	جسم له القدرة على سحب جسم آخر
٢- المغناطيس	٣.....	جهاز يحول الطاقة الكهربائية إلى حركية
٣- المحرك الكهربائي	١.....	رفع جسم باستخدام قوى مغناطيسية دون ملامسته
٤- المولد الكهربائي	٥.....	منطقة محيطة بالمغناطيس تظهر فيه آثار قوته المغناطيسية
٥- المجال المغناطيسي	٤.....	أداة تنتج تيار كهربائي من خلال دوران ملف فلزي بين قطبي المغناطيس

### ب - مكونات كلاً من :-

- ١- المحرك الكهربائي ← مصدر للطاقة ، مغناطيس ، ملف سلكي ، محور الدوران
- ٢- مغناطيس كهربائي ← سلم ملفوف ويمر به تيار كهربائي حول قلب من الحديد

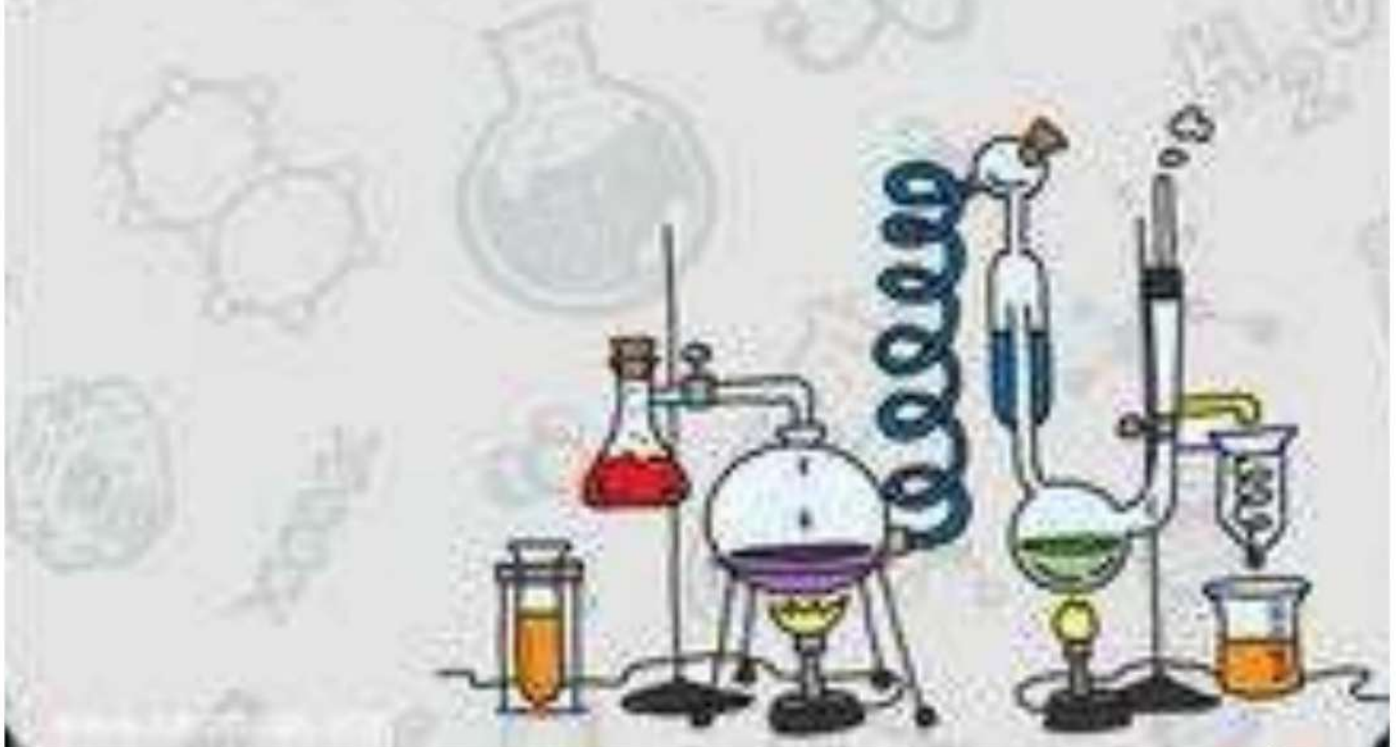



وزارة التعليم  
Ministry of Education

# أوراق عمل مادة العلوم

الفصل الدراسي الثاني

الصف

السادس ابتدائي



المعلمة: أمل الزهراني

الاسم: .....



اضع الكلمات التالية في مكانها المناسب:

( الكون - المنظار الفلكي - علم الفلك )

- ١- ..... جهاز يجمع الضوء ويكبر الصور لتبدو الاجرام البعيدة اقرب.
- ٢- ..... هو جميع الاجرام والكواكب والنجوم والمجرات في الفضاء.
- ٣- ..... يختص بدراسة الاجرام السماوية في الكون.





ما أنواع المناظير الفلكية:

.....

.....

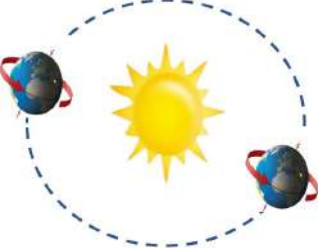

اكمل الجدول التالي بما يناسبه:

		للأرض دورتان
.....	.....	دورة الارض
.....	.....	تستغرق
.....	.....	ينتج عنها

الاسم: .....

## كيف نستكشف الفضاء؟



- ١- .....  
٢- .....  
٣- .....  
٤- .....

استنتج سبب ان معظم المناظير الفلكية الكبيرة مناظير عاكسة



.....  
.....

يسمى خط الطول الذي يبين تغير التاريخ:



خط التاريخ الدولي

٢

خط العرض الاساسي

١

خط الاستواء

٣



اضع علامة ( ✓ ) أو ( ✗ ) أمام العبارة التالية:

تقسم الأرض الى ٢٤ منطقة تسمى مناطق التوقيت المعياري

الاسم: .....



اختر الإجابة الصحيحة:

حفر على شكل صحون عميقة ناتجة عن اصطدام الاجرام الفضائية بسطح القمر تسمى:

الجبال القمرية

الفوهات

الاوودية

أي مما يأتي ليس من معالم سطح القمر

المحيطات

الفوهات

الجبال

يبدو القمر معتماً كما يشاهد من الأرض عندما يكون في طور:

الاحدب الثاني

المحاق

البدر

اكمل الجدول التالي بما يناسبه:

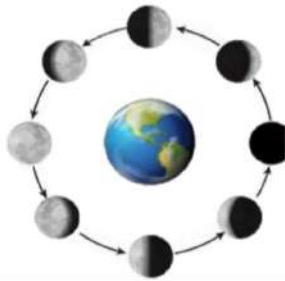

يستغرق حدوث اطوار القمر  
جميعها

سبب حدوث اطوار القمر

أعلل عدد الفوهات على سطح القمر أكثر؟ بالرغم أن الاجرام  
الفضائية تصطدم بالقمر و الارض بالمعدل نفسه :

الاسم: .....

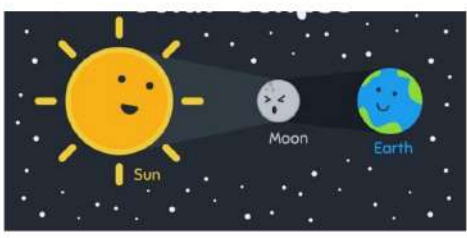
اكمل الجدول التالي بما يناسبه:

		
.....	.....	تسمى الظاهرة المبينة بالشكل:
.....	.....	سبب حدوثها:



اضع علامة ( ✓ ) أو ( ✗ ) أمام العبارة التالية:

يوجد للقمر مجال مغناطيسي. 

يحدث المد والجزر بسبب التجاذب بين الأرض والقمر. 



اكمل الفراغ التالي بما يناسبه:

..... قوة شد او سحب تنشأ بين جميع الاجسام.

الاسم: .....



اضع الكلمات التالية في مكانها المناسب:

( المذنب - الكوكب - النظام الشمسي - الكويكبات - القمر )

- ١- جرم ضخم يدور حول نجم.
- ٢- جسم يدور حول الكوكب.
- ٣- يتكون من نجم وهو الشمس وكواكب واقمار واجرام أخرى.
- ٤- اجرام صغيرة ذات طبيعة صخرية فلزية تتحرك في مدارات حول الشمس.
- ٥- كرة من الجليد والصخور تدور حول الشمس.



تصنف الكواكب الى:

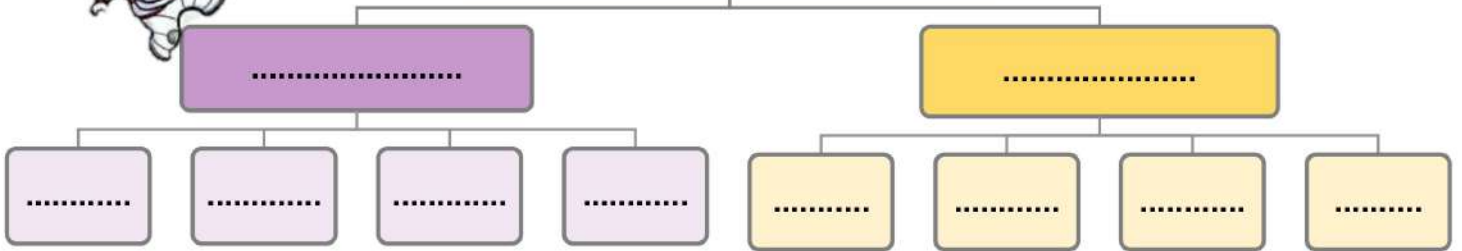

اختر الإجابة الصحيحة:

قوة تربط بين الاجرام كافة في الفضاء		
الجاذبية	النيزك	الشهاب
جسم صخري او فلزي صغير يدخل الغلاف الجوي ويحترق قبل ارتطامه بسطح الأرض:		
القمر	النيزك	الشهاب
اكبر الكواكب الداخلية:		
الزهرة	عطارد	الأرض
اقرب الكواكب الى الشمس:		
عطارد	الزهرة	بلوتو

الاسم: .....



اضع علامة ( ✓ ) أو ( ✗ ) أمام العبارة التالية:

عند اقتراب المذنب من الشمس يتكون له ذيل يتحرك مبتعداً عن الشمس

كلما زاد البعد بين جسمين قل مقدار الجاذبية بينهما.

كلما زادت كتلة أي جسمين زادت الجاذبية بينهما.

النيازك هي اجرام تصطدم بسطح الارض.



ارتب الكواكب بحسب بعدها عن الشمس من الأقرب الى الأبعد:



- |         |         |
|---------|---------|
| .....-٢ | .....-١ |
| .....-٤ | .....-٣ |
| .....-٦ | .....-٥ |
| .....-٨ | .....-٧ |

اكمل الفراغ التالي بما يناسبه:

..... اكبر كواكب النظام الشمسي.

..... يفصل بين الكواكب الداخلية والخارجية في النظام الشمسي.

الاسم: .....



اضع الكلمات التالية في مكانها المناسب:

( النجم - المجموعة النجمية - المجرة - السديم )

١- ..... تجمع من النجوم يأخذ ظاهرياً شكلاً معيناً في السماء.

٢- ..... كميات ضخمة من الغازات والغبار.

٣- ..... كرة ضخمة من الغازات الملتهبة المترابطة بفعل الجاذبية.

٤- ..... مجموعة كبيرة جداً من النجوم التي ترتبط معاً بالجاذبية.



أنواع المجرات:

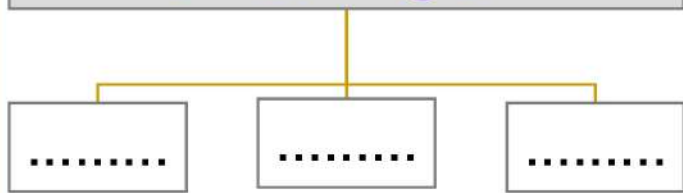

من خصائص النجوم:

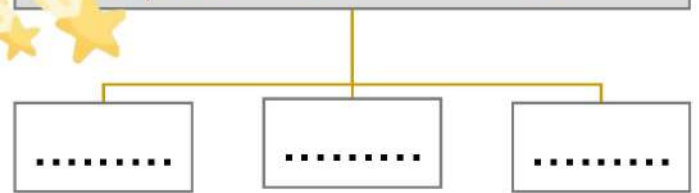

اختر الإجابة الصحيحة:

أي ألوان النجوم يدل على أكبر درجة حرارة:		
الاحمر	الاصفر	الازرق
أي مما يأتي ليس من اشكال المجرات:		
لولبي	اهليجي	مربع
الوحدة المناسبة لقياس المسافات بين النجوم:		
المتر	كيلومتر	السنة الضوئية
ما الذي يحدث للكون منذ لحظة الانفجار العظيم الى اليوم:		
يسخن	ينكمش	يتمدد
ما نوع مجرة درب التبانة:		
مجرة لولبية	مجرة اهليجية	مجرة غير منتظمة



ولقد ينالك في الطريق مشقة

لكن أسقام الجهالة أوجع

الاسم: .....





اضع الكلمات التالية في مكانها المناسب:

( المادة - الموصلات - الكثافة - الكتلة - الحجم - العوازل - الوزن )

- ١- ..... هي مقدار ما في الجسم من مادة.
- ٢- ..... هو قياس مقدار جذب الأرض للجسم.
- ٣- ..... هو الحيز الذي يشغله الجسم.
- ٤- ..... هي قياس مقدار الكتلة في حجم معين.
- ٥- ..... فلزات تسمح بانتقال الكهرباء والحرارة فيها بسهولة.
- ٦- ..... لا فلزات تقاوم انتقال الكهرباء والحرارة من خلالها.
- ٧- ..... كل شي له كتلة وحجم.

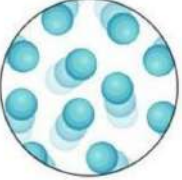
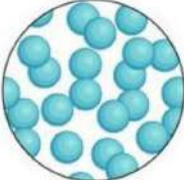
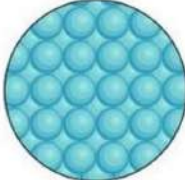
اكمل الجدول التالي بما يناسبه:

			
			حالة المادة
			الشكل والحجم
			حركة جزيئاتها
			المسافة بين الجزيئات
			أمثلة

احسب حجم كلاً مما يلي :



حجم الكتاب .....

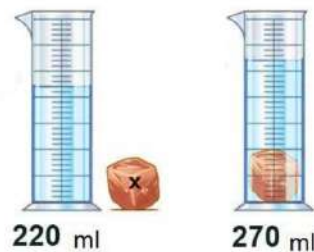

حجم الحجرة .....

ما رأيك في العبارة التالية:

وزني على القمر اقل من وزني على الارض ( )

الاسم: .....

أكمل الجدول التالي بما يناسبه:

	$\frac{\text{الكتلة}}{\text{الحجم}}$			
				يستخدم لقياس
				وحدة القياس

اختر الإجابة الصحيحة:

	يطفو الجسم إذا كان ..... من السائل او الغاز الذي يوضع فيه.		
متساوي الكثافة	اقل كثافة	أكبر كثافة	
تعد الحالة ..... الأكثر كثافة للمادة.			
	الصلبة	السائلة	الغازية
من الموصلات التي تسمح بانتقال الكهرباء والحرارة:			
	خشب		ذهب
			زجاج
من العوازل التي تقاوم انتقال الكهرباء والحرارة من خلالها:			
	حديد		زجاج
			المونيوم

أكمل الفراغات التالية:

الخصائص الفيزيائية للمادة هي صفات يمكن ملاحظتها دون تغيير في طبيعة المادة ومن الخصائص الفيزيائية

..... و ..... و .....

..... و .....



الاسم: .....



اضع الكلمات التالية في مكانها المناسب:

( المحلول - السبيكة - المخلوط - المذيب - قانون حفظ الكتلة - الذائبية )

- ١- مادتان مختلفتان او اكثر تختلطان مع بعض مع احتفاظ كل مادة بخواصها الاصلية.
- ٢- أي ان الكتلة لا تزيد ولا تنقص في عملية اعداد المخاليط.
- ٣- مخلوط من مادة تذوب في مادة أخرى.
- ٤- هو المادة التي يذوب فيها المذاب.
- ٥- اكبر كمية من المذاب يمكن اذابتها في كمية معينة من المحلول.
- ٦- مخلوط مكون من فلز او اكثر ممزوج مع مواد صلبة أخرى.

## أنواع المخاليط

أكمل الفراغات التالية:

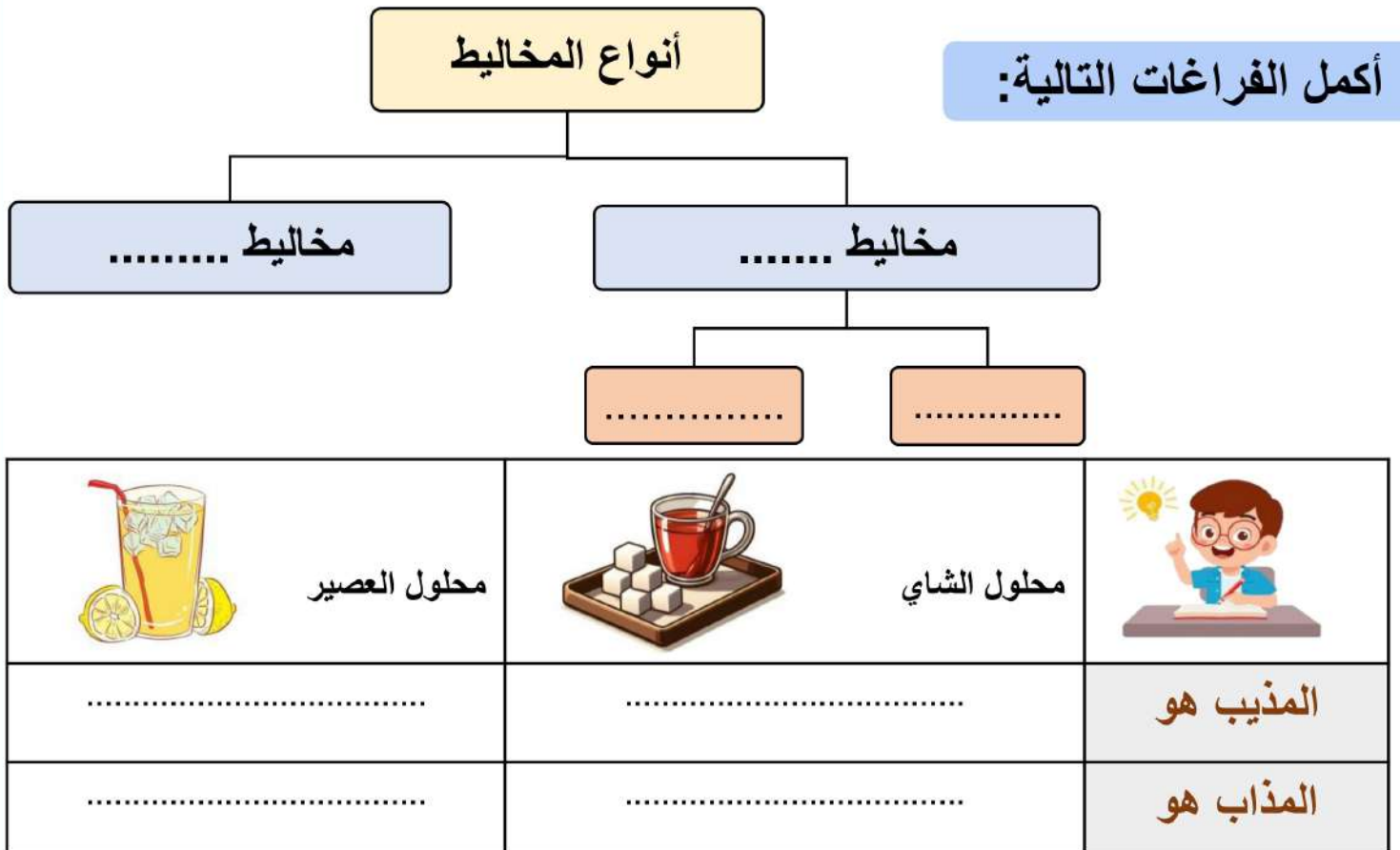

احدد ايهما محلول مشبع ومحلول غير مشبع:

العوامل التي تزيد من الذائبية وتسرع في عملية الذوبان:

الاسم: .....



اختار الإجابة الصحيحة:

مخلوط يمكن التمييز بين مكوناته:		
المحلول	مخلوط غير متجانس	مخلوط متجانس
لفصل الملح عن الماء يستخدم:		
الترشيح	التبخير	الطفو
مخلوط الزيت والماء من أمثلة الم:		
المتجانسة	المعلقة	الغروية
يمثل المخلوط المجاور:		
 برونز = قصدير + نحاس		
السبيكة ( محلول صلب )	مخلوط غير متجانس	مخلوط معلق
يستخدم لفصل برادة الحديد عن الرمل:		
يستخدم لفصل الرمل عن الحجر :		
يستخدم لفصل الرمل عن الماء:		



تمثل طريقة الفصل المجاورة

.....



الاسم: .....



اضع الكلمات التالية في مكانها المناسب:

( الماصة للطاقة - التغيرات الفيزيائية - الطاردة للطاقة - الرابطة الكيميائية - التغير الكيميائي - ذرات )

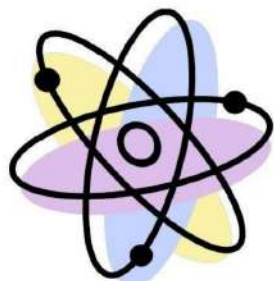

- ١- ..... لا تنتج مواد جديدة.
- ٢- تتكون المواد من ..... مرتبطة معاً.
- ٣- ..... قوة تجعل الذرات تترابط معاً.
- ٤- ..... ينتج عنه مواد جديدة.
- ٥- ..... تفاعلات تطلق الطاقة.
- ٦- ..... تفاعلات تحتاج لمصدر الطاقة.



اصل العمود بما يناسبه بالعمود الاخر:

$\text{Na} + \text{Cl} \rightarrow \text{NaCl}$ <p>صوديوم      كلور      كلوريد الصوديوم</p>	.....	تفاعل ماص للطاقة	-١
<p>احتراق الشمعة</p>	.....	معادلة كيميائية	-٢
<p>عملية البناء الضوئي</p>	.....	تفاعل طارد للطاقة	-٣

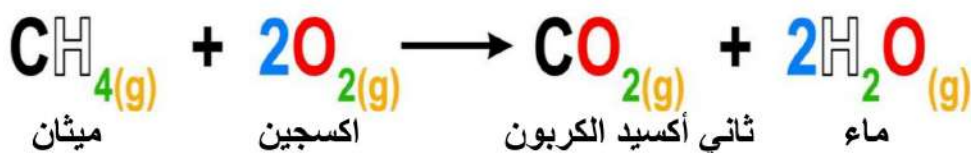

المواد الناتجة هي:

المواد المتفاعلة هي:



احدد نوع التفاعل في كل مما يلي:

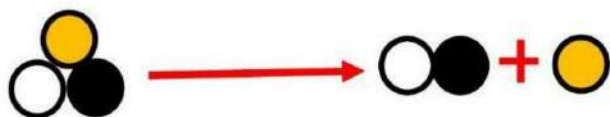

الاسم: .....



ضع الكلمات التالية في مكانها المناسب:

(الاحماض - الملح - الجدول الدوري - القواعد - الكواشف)

١- تم ترتيب العناصر في ..... حسب تزايد العدد الذري.

٢- مواد يتغير لونها عند وجود الحمض او

٣- مركب ناتج عن تفاعل حمض وقاعدة.

٤- مواد حارقة عند لمسها.

٥- ذات طعم مر وملمس صابوني.

اختر الإجابة الصحيحة:

..... من خصائصها انها لامعة وقابلة للثني بسهولة وتوصل الحرارة والكهرباء.

اشباه الفلزات

اللافلزات

الفلزات

عناصر لا تتفاعل مع العناصر الأخرى في الظروف الطبيعية:

الغازات النبيلة

الهالوجينات

الفلزات القلوية

تحول ورقة تباع الشمس الزرقاء الى اللون الأحمر:

الاملاح

القواعد

الاحماض

المواد التي لها رقم هيدروجيني اقل من ٧ تكون:

متعادلة

قواعد

احماض

تحول ورقة تباع الشمس الحمراء الى اللون الأزرق:

الاملاح

القواعد

الاحماض

صنف العلماء عناصر  
الجدول الدوري الى

أكمل خريطة المفاهيم التالية:

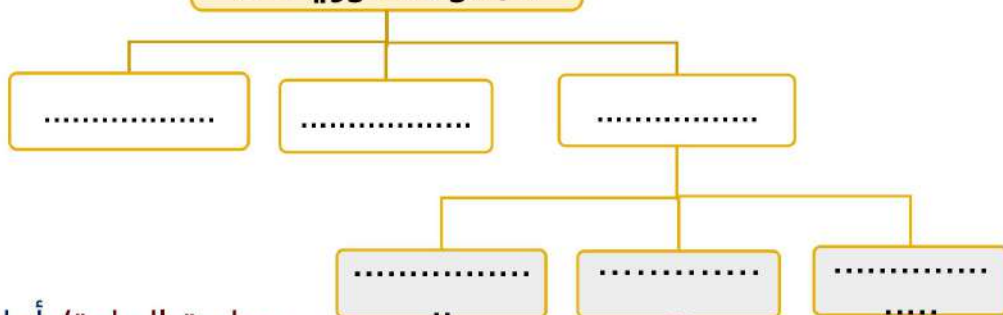

الاسم: .....

من خلال الصورة التالية نكمل الفراغات بما يناسبها:

مقياس الأس الهيدروجيني

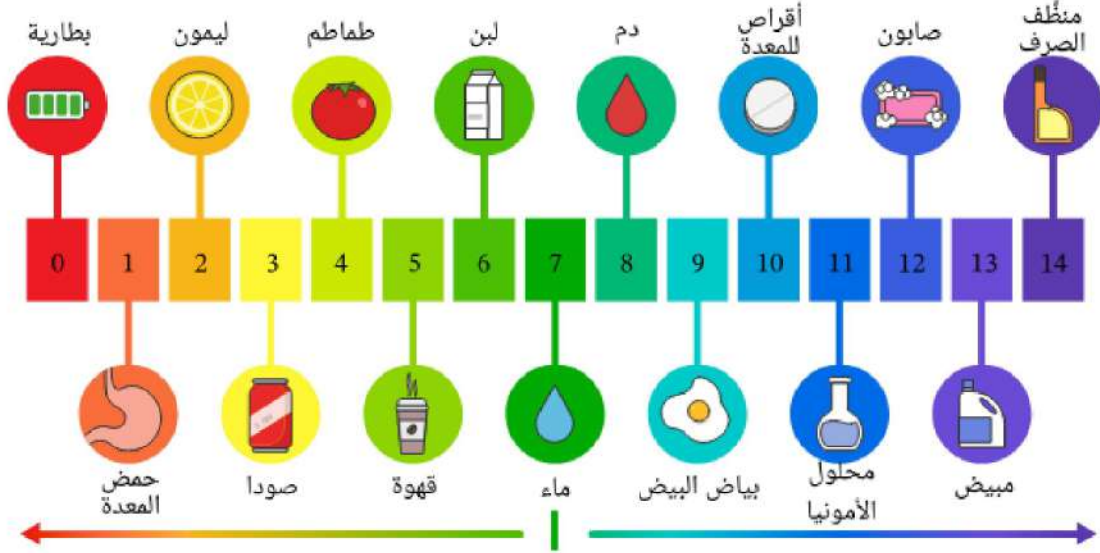

- ١- من الأحماض ..... و ..... و .....  
 ٢- من القواعد ..... و ..... و .....  
 ٣- مادة متعادلة .....



أرتب المعادلة التالية:

قاعدة

ماء

حمض

ملح

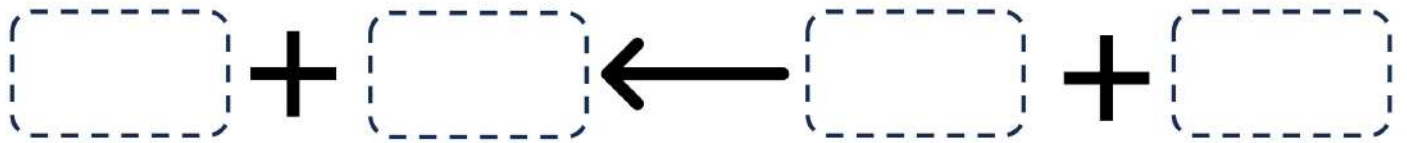

أضع علامة ( ✓ ) أو ( ✗ ) أمام العبارة التالية:

تقع الفلزات في الجانب الأيمن من الجدول الدوري.



تستعمل القواعد القوية في المنظفات المنزلية.



الاسم: .....

اضع الكلمات التالية في مكانها المناسب:

(السرعة المتجهة - السرعة - الموقع - التسارع - الحركة )

- ١- هو المكان الذي يوجد فيه الجسم.
- ٢- تغير في موقع الجسم بمرور الزمن.
- ٣- مقدار التغير في موقع الجسم ( المسافة ) مقسوماً على الزمن.
- ٤- تقيس سرعة الجسم واتجاه حركته.
- ٥- التغير في سرعة الجسم او اتجاه حركته او كليهما في وحدة الزمن.

اختر الإجابة الصحيحة:

أي الصور التالية يكون التسارع فيها أكبر ما يكون؟



يحتاج قائد الطائرة معرفة ..... للطائرة في رحلته.

الكتلة

السرعة المتجهة

السرعة

وحدة قياس السرعة:

م/ث

م

كم

..... هو مجموعة اجسام تمكني من قياس الحركة او تحديد الموقع بالنسبة اليها.

التسارع

الاطار المرجعي

السرعة

أي العربتان في حالة حركة:



احسب سرعة السيارة التالية اذا علمت انها:

قطعت السيارة مسافة ١٠٠ متر خلال ٥٠ ثانية

.....

.....

.....



الاسم: .....



اختر الإجابة الصحيحة:

تزداد قوة الجاذبية كلما .....		
قلت الكتلة	زادت الكتلة	زادت المسافة
قوة تعيق حركة الاجسام. ....		
القصور الذاتي	الاحتكاك	التسارع
قوة تؤثر على الاجسام وتعمل على سحب بعضها نحو بعض. ....		
الجاذبية	التسارع	السرعة
ايهما له قوة جذب أكبر:		
		
		تسمى هاتان القوتان ب....
الدفع	القوى الغير متزنة	القوى المتزنة
		تسمى هاتان القوتان ب....
الدفع	القوى الغير متزنة	القوى المتزنة
تقاس القوة بوحدة .....		
النيوتن	الكيلوجرام	المتر

الاسم: .....



## اختار الإجابة الصحيحة:

عندما يكون الجسم ساكناً فإن جميع القوى المؤثرة عليه تكون .....

قوى متزنة	قوى غير متزنة	قوة دفع
يقبل الاحتكاك على .....		
الاسطح الخشنة	الاسطح الملساء	لا يتغير الاحتكاك
..... تسبب تغير حركة الجسم ويكون اتجاه الحركة في اتجاه القوة الأكبر.		
قوى متزنة	قوى غير متزنة	قوة دفع
لكل قوة فعل قوة ردة فعل مساوية لها في المقدار ومعاكسة لها في الاتجاه.		
قانون نيوتن الاول	قانون نيوتن الثاني	قانون نيوتن الثالث
إذا أثرت قوة غير متزنة في جسم فإنها تكسبه تسارعاً في اتجاهها ويزداد بزيادة القوة الغير متزنة.		
قانون نيوتن الاول	قانون نيوتن الثاني	قانون نيوتن الثالث
الجسم الساكن يبقى ساكناً والمتحرك يبقى متحركاً ما لم تؤثر فيه قوة غير متزنة.		
قانون نيوتن الاول	قانون نيوتن الثاني	قانون نيوتن الثالث

## احدد قوانين نيوتن التي تمثلها الصور التالية:



حركة العربة تمثل قانون نيوتن.....

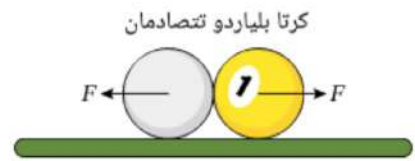

حركة الكور بعد التصادم تمثل قانون نيوتن.....

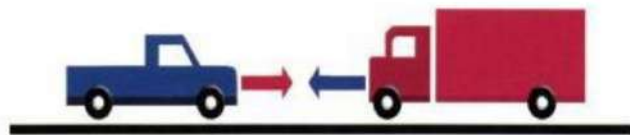

حركة السيارات بعد التصادم تمثل قانون نيوتن.....



حركة الصاروخ تمثل قانون نيوتن.....

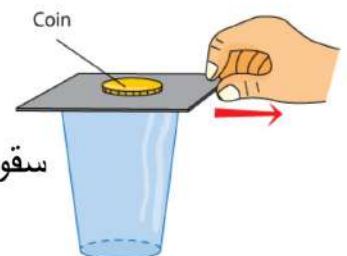

سقوط العملة المعدنية في الإناء تمثل قانون نيوتن.....

الاسم: .....



اضع الكلمات التالية في مكانها المناسب:

(الكهرباء الساكنة - التأريض - الدائرة الكهربائية - الكهرباء)

- ١- ..... هي حركة الالكترونات.
- ٢- ..... هي تراكم جسيمات مشحونة على سطوح الاجسام.
- ٣- ..... منع تراكم الشحنات الزائدة على الاجسام الموصلة عن طريق توصيلها بالأرض.
- ٤- يمر التيار الكهربائي في مسار مغلق من الموصلات يسمى .....



اختر الإجابة الصحيحة:



الجسيمات متماثلة الشحنات .....

تتجاذب	تتنافر	تتفاعل معاً
تمثل الصور المجاورة		
الكهرباء	الكهرباء الساكنة	الدائرة الكهربائية
يكون الجسم متعادلاً كهربائياً إذا كان له العدد نفسه من البروتونات والالكترونات.		
العبارة صحيحة	العبارة خاطئة	-
يقاس التيار الكهربائي الذي يمر في الدائرة الكهربائية بوحدة:		
نيوتن	الامبير	الأوم
لحماية المنازل من التيارات الكهربائية الكبيرة يركب فيها:		
مقابس	منصهرات او قواطع كهربائية	مقاومات

اسمي أنواع الدوائر الكهربائية التالية:

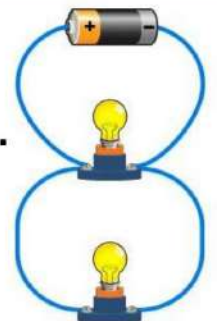
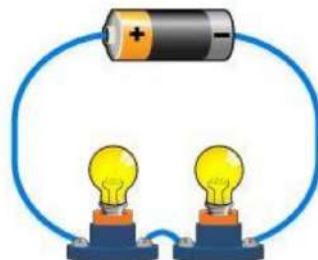



الاسم: .....



اضع الكلمات التالية في مكانها المناسب:

(المجال المغناطيسي - المغناطيس - الرفع المغناطيسي - المولد الكهربائي)

١- جسم له القدرة على جذب جسم اخر له خصائص مغناطيسية.

٢- أداة تنتج تياراً كهربائياً من خلال دوران ملف فلزي بين قطبي ما

٣- هو رفع جسم باستخدام قوى مغناطيسية دون ملامسته.

٤- خطوط تمثل اتجاهات القوى المغناطيسية حول المغناطيس.



اختر الإجابة الصحيحة:

الأقطاب المختلفة		
لا تتأثر	تتجاذب	تتنافر
تمثل الصورة المجاورة:		
المجال المغناطيسي	القطب	المغناطيس الكهربائي
يمكن زيادة قوة المجال المغناطيسي لمغناطيس كهربائي:		
فصل الاسلاك	تقليل عدد لفات الاسلاك	بزيادة عدد لفات الاسلاك
المحرك الكهربائي يحول الطاقة.....		
نووية الى كهربائية	الحركية الى كهربائية	الكهربائية الى حركية
الأقطاب المتشابهة		
لا تتأثر	تتجاذب	تتنافر
للأرض مجال مغناطيسي.		
-	العبرة خاطئة	العبرة صحيحة

قوة الإرادة

تصنع المستحيل

موقع

مادنتيري



وزارة التعليم  
Ministry of Education



ان اصبت فهو من الله وان أخطأت  
فهو مني ومن الشيطان

لا تنسونا من دعواتكم الصادقة في  
حين استفدت من هذا الملف

لا احلل بيعه او نسبه لغير صاحبه. 

**المعلمة: أمل الزهراني**



# الاجابات

وزارة التعليم  
Ministry of Education

## أوراق عمل مادة العلوم

الفصل الدراسي الثاني



الصف  
السادس ابتدائي

المعلمة: أمل الزهراني

اسم الطالبة: .....



اضع الكلمات التالية في مكانها المناسب:

( المادة - الموصلات - الكثافة - الكتلة - الحجم - العوازل - الوزن )

- ١- الكتلة .... هي مقدار ما في الجسم من مادة.
- ٢- الوزن ..... هو قياس مقدار جذب الأرض للجسم.
- ٣- الحجم ..... هو الحيز الذي يشغله الجسم.
- ٤- الكثافة ..... هي قياس مقدار الكتلة في حجم معين.
- ٥- الموصلات ..... فلزات تسمح بانتقال الكهرباء والحرارة فيها بسهولة.
- ٦- العوازل ..... لا فلزات تقاوم انتقال الكهرباء والحرارة من خلالها.
- ٧- المادة ..... كل شي له كتلة وحجم.

اكمل الجدول التالي بما يناسبه:

غازية	سائلة	صلبة	حالة المادة
حجم وشكل غير ثابت	حجم ثابت وشكل غير ثابت	حجم وشكل ثابت	الشكل والحجم
حركة سريعة	حركة متوسطة	تهتز مكانها	حركة جزيئاتها
متباعدة جداً	متوسطة	قريبة جداً	المسافة بين الجزيئات
الأكسجين - الهيليوم	الماء - العصير	الكتاب - القلم	أمثلة

احسب حجم كلاً مما يلي :

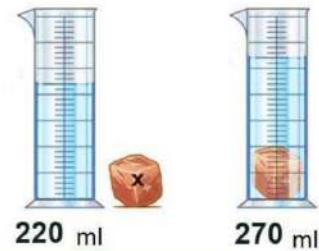

حجم الكتاب = الطول × العرض × الارتفاع

$$10 \text{ سم} \times 5 \text{ سم} \times 2 \text{ سم}$$

$$= 100 \text{ سم}^3$$

حجم الحجرة = 270 - 220 = 50 سم<sup>3</sup>

ما رأيك في العبارة التالية:

وزني على القمر اقل من وزني على الأرض ( ✓ )

اسم الطالبة: .....

أكمل الجدول التالي بما يناسبه:

	<b>الكتلة الحجم</b>			
<b>الحجم</b>	<b>الكثافة</b>	<b>الوزن</b>	<b>الكتلة</b>	يستخدم لقياس
<b>سم<sup>٣</sup></b>	<b>جم/سم<sup>٣</sup></b>	<b>نيوتن</b>	<b>جم - كجم</b>	وحدة القياس

اختر الإجابة الصحيحة:

			يطفو الجسم اذا كان ..... من السائل او الغاز الذي يوضع فيه.		
متساوي الكثافة		<b>اقل كثافة</b>	أكبر كثافة		
			تعد الحالة ..... الأكثر كثافة للمادة.		
<b>الصلبة</b>		السائلة	الغازية		
من الموصلات التي تسمح بانتقال الكهرباء والحرارة:					
	خشب		<b>ذهب</b>		زجاج
من العوازل التي تقاوم انتقال الكهرباء والحرارة من خلالها:					
	حديد		<b>زجاج</b>		المونيوم

أكمل الفراغات التالية:

الخصائص الفيزيائية للمادة هي صفات يمكن ملاحظتها دون تغير

في طبيعة المادة ومن الخصائص الفيزيائية

**الكثافة و اللون و القساوة**

**المغناطيسية درجة الغليان الملمس الموصلية**

**قابلية الطرق**

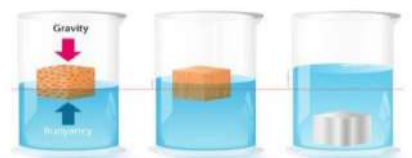

اسم الطالبة: .....



اضع الكلمات التالية في مكانها المناسب:

## ( المحلول - السبيكة - المخلوط - المذيب - قانون حفظ الكتلة - الذائبية )

- ١-.....المخلوط..... مادتان مختلفتان او اكثر تختلطان مع بعض مع احتفاظ كل مادة بخواصها الاصلية.
- ٢-.....قانون حفظ الكتلة..... أي ان الكتلة لا تزيد ولا تنقص في عملية اعداد المخاليط.
- ٣-.....المحلول..... مخلوط من مادة تذوب في مادة أخرى.
- ٤-.....المذيب..... هو المادة التي يذوب فيها المذاب.
- ٥-.....الذائبية..... اكبر كمية من المذاب يمكن اذابتها في كمية معينة من المحلول.
- ٦-.....السبيكة..... مخلوط مكون من فلز او اكثر ممزوج مع مواد صلبة أخرى.

## أنواع المخاليط



أكمل الفراغات التالية:

## مخاليط متجانسة

## مخاليط غير متجانسة

## الغروي

## المعلق

	محلول العصير		محلول الشاي	
<b>العصير</b>	<b>الماء</b>	<b>المذيب هو</b>	<b>المذاب هو</b>	
<b>الثلج</b>	<b>السكر</b>			



محلول غير مشبع



محلول مشبع

احدد ايهما محلول مشبع ومحلول غير مشبع:

العوامل التي تزيد من الذائبية وتسرع في عملية الذوبان:

تحريك المحلول - تفتيت دقائق المذاب - زيادة درجة الحرارة

اسم الطالبة: .....



اختار الإجابة الصحيحة:

مخلوط يمكن التمييز بين مكوناته:		
المحلول	مخلوط غير متجانس	مخلوط متجانس
لفصل الملح عن الماء يستخدم:		
الترشيح	التبخير	الطفو
مخلوط الزيت والماء من أمثلة المخاليط:		
المتجانسة	المعلقة	الغروية
		يمثل المخلوط المجاور:
السيبكية ( محلول صلب)	مخلوط غير متجانس	مخلوط معلق
يستخدم لفصل برادة الحديد عن الرمل:		
الترشيح	الغربلة	المغناطيس
يستخدم لفصل الرمل عن الحجر:		
الغربلة	المغناطيس	الترشيح
يستخدم لفصل الرمل عن الماء:		
الترشيح	الغربلة	المغناطيس



تمثل طريقة الفصل المجاورة التقطير



اسم الطالبة: .....



اضع الكلمات التالية في مكانها المناسب:

( الماصة للطاقة - التغيرات الفيزيائية - الطاردة للطاقة - الرابطة الكيميائية - التغير الكيميائي - ذرات )

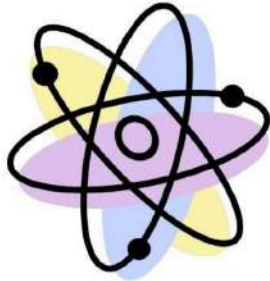

١-.....التغيرات الفيزيائية..... لا تنتج مواد جديدة.

٢- تتكون المواد من .....ذرات.... مرتبطة معاً.

٣-.....الرابطة الكيميائية..... قوة تجعل الذرات تترايط معاً.

٤-...التغير الكيميائي... ينتج عنه مواد جديدة.

٥-..الطاردة للطاقة... تفاعلات تطلق الطاقة.

٦-..الماصة للطاقة.... تفاعلات تحتاج لمصدر الطاقة.



اصل العمود بما يناسبه بالعمود الاخر:

$\text{Na} + \text{Cl} \rightarrow \text{NaCl}$ <p>كلور صوديوم      كلوريد الصوديوم</p>	٢	١- تفاعل ماص للطاقة
<p>احتراق الشمعة</p>	٣	٢- معادلة كيميائية
<p>عملية البناء الضوئي</p>	١	٣- تفاعل طارد للطاقة

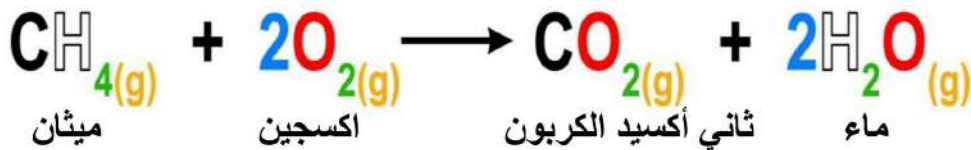

المواد المتفاعلة هي:	ميثان + اكسجين	المواد الناتجة هي:	ماء + ثاني أكسيد الكربون
----------------------	----------------	--------------------	--------------------------



اتحاد

احدد نوع التفاعل في كل مما يلي:



احلال



تحلل



اسم الطالبة: .....



اضع الكلمات التالية في مكانها المناسب:

(الاحماض - الملح - الجدول الدوري - القواعد - الكواشف)

١- تم ترتيب العناصر في .... الجدول الدوري.... حسب تزايد العدد الذري.

٢-....الكواشف... مواد يتغير لونها عند وجود الحمض او القاعدة.

٣-....الملح..... مركب ناتج عن تفاعل حمض وقاعدة.

٤-..الاحماض..... مواد حارقة عند لمسها.

٥-...القواعد..... ذات طعم مر وملمس صابوني.

اختر الإجابة الصحيحة:

..... من خصائصها انها لامعة وقابلة للثني بسهولة وتوصل الحرارة والكهرباء.

اشباه فلزات

اللافلزات

الفلزات

عناصر لا تتفاعل مع العناصر الأخرى في الظروف الطبيعية:

الغازات النبيلة

الهالوجينات

الفلزات القلوية

تحول ورقة تباع الشمس الزرقاء الى اللون الأحمر:

الاملاح

القواعد

الاحماض

المواد التي لها رقم هيدروجيني اقل من ٧ تكون:

متعادلة

قواعد

احماض

تحول ورقة تباع الشمس الحمراء الى اللون الأزرق:

الاملاح

القواعد

الاحماض

صنف العلماء عناصر  
الجدول الدوري الى

أكمل خريطة المفاهيم التالية:

اشباه فلزات

لا فلزات

فلزات

فلزات انتقالية

فلزات قلوية  
ارضية

فلزات قلوية

اسم الطالبة: .....

من خلال الصورة التالية نكمل الفراغات بما يناسبها:

مقياس الأس الهيدروجيني

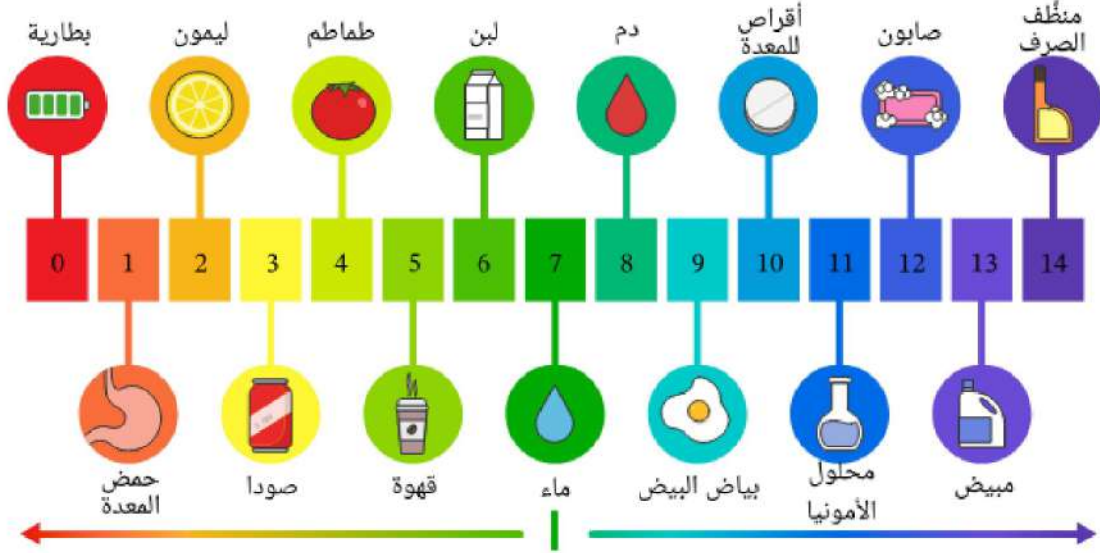

- ١- من الأحماض البطارية و ليمون و طماطم
- ٢- من القواعد بياض البيض و محلول الأمونيا و صابون
- ٣- مادة متعادلة ماء



أرتب المعادلة التالية:

قاعدة

ماء

حمض

ملح

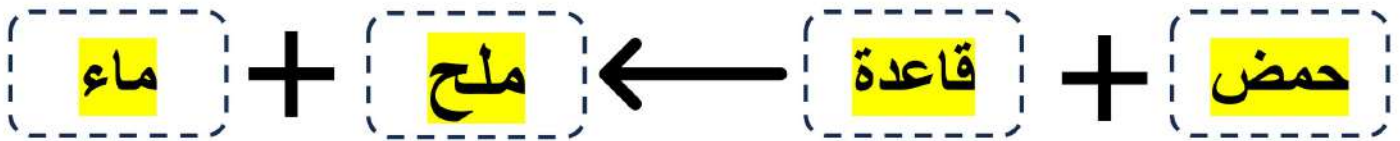

اضع علامة (✓) أو (✗) أمام العبارة التالية:

تقع الفلزات في الجانب الأيمن من الجدول الدوري.



تستعمل القواعد القوية في المنظفات المنزلية.



اسم الطالبة: .....

اضع الكلمات التالية في مكانها المناسب:

(السرعة المتجهة - السرعة - الموقع - التسارع - الحركة)

- ١-.....الموقع..... هو المكان الذي يوجد فيه الجسم.
- ٢-.....الحركة..... تغير في موقع الجسم بمرور الزمن.
- ٣-.....السرعة..... مقدار التغير في موقع الجسم (المسافة) مقسوماً على الزمن.
- ٤-.....السرعة المتجهة..... تقيس سرعة الجسم واتجاه حركته.
- ٥-.....التسارع..... التغير في سرعة الجسم او اتجاه حركته او كليهما في وحدة الزمن.

اختر الإجابة الصحيحة:

أي الصور التالية يكون التسارع فيها أكبر ما يكون؟

		
يحتاج قائد الطائرة معرفة ..... للطائرة في رحلته.		
السرعة	السرعة المتجهة	الكتلة
وحدة قياس السرعة:		
كم	م	م/ث
..... هو مجموعة اجسام تمكيني من قياس الحركة او تحديد الموقع بالنسبة اليها.		
السرعة	الاطار المرجعي	التسارع

أي العربتان في حالة حركة:



احسب سرعة السيارة التالية اذا علمت انها:

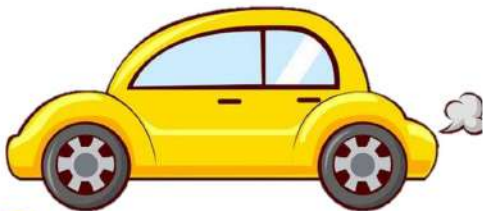

قطعت السيارة مسافة ١٠٠ متر خلال ٥٠ ثانية

$$\text{السرعة} = \frac{\text{المسافة}}{\text{الزمن}}$$

$$= \frac{100}{50}$$

$$= 2 \text{ م/ث}$$

اسم الطالبة: .....



اختر الإجابة الصحيحة:

تزداد قوة الجاذبية كلما .....		
قلت الكتلة	زادت الكتلة	زادت المسافة
..... قوة تعيق حركة الاجسام.		
القصور الذاتي	الاحتكاك	التسارع
..... قوة تؤثر على الاجسام وتعمل على سحب بعضها نحو بعض.		
الجاذبية	التسارع	السرعة
ايهما له قوة جذب أكبر:		
		
		تسمى هاتان القوتان ب.....
الدفع	القوى الغير متزنة	القوى المتزنة
		تسمى هاتان القوتان ب.....
الدفع	القوى الغير متزنة	القوى المتزنة
تقاس القوة بوحدة .....		
النيوتن	الكيلوجرام	المتر

اسم الطالبة: .....



اختار الإجابة الصحيحة:

عندما يكون الجسم ساكناً فإن جميع القوى المؤثرة عليه تكون .....		
قوى متزنة	قوى غير متزنة	قوة دفع
يقبل الاحتكاك على .....		
الاسطح الخشنة	الاسطح الملساء	لا يتغير الاحتكاك
..... تسبب تغير حركة الجسم ويكون اتجاه الحركة في اتجاه القوة الأكبر.		
قوى متزنة	قوى غير متزنة	قوة دفع
لكل قوة فعل قوة ردة فعل مساوية لها في المقدار ومعاكسة لها في الاتجاه.		
قانون نيوتن الاول	قانون نيوتن الثاني	قانون نيوتن الثالث
إذا أثرت قوة غير متزنة في جسم فإنها تكسبه تسارعاً في اتجاهها ويزداد بزيادة القوة الغير متزنة.		
قانون نيوتن الاول	قانون نيوتن الثاني	قانون نيوتن الثالث
الجسم الساكن يبقى ساكن والمتحرك يبقى متحرك ما لم تؤثر فيه قوة غير متزنة.		
قانون نيوتن الاول	قانون نيوتن الثاني	قانون نيوتن الثالث

احدد قوانين نيوتن التي تمثلها الصور التالية:



حركة العربة تمثل قانون نيوتن الثاني



حركة الكور بعد التصادم تمثل قانون نيوتن الثالث

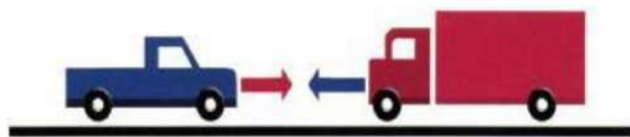

حركة السيارات بعد التصادم تمثل قانون نيوتن الثالث



حركة الصاروخ تمثل قانون نيوتن الثالث

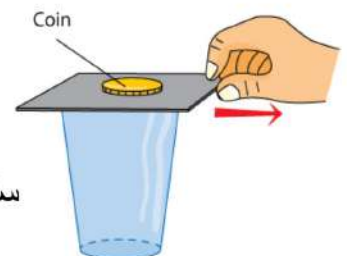

سقوط العملة المعدنية في الإناء تمثل قانون نيوتن الاول

اسم الطالبة: .....



اضع الكلمات التالية في مكانها المناسب:

(الكهرباء الساكنة - التأييض - الدائرة الكهربائية - الكهرباء)



١-...الكهرباء..... هي حركة الالكترونات.

٢-...الكهرباء الساكنة..... هي تراكم جسيمات مشحونة على سطوح الاجسام.

٣-...التأييض..... منع تراكم الشحنات الزائدة على الاجسام الموصلة عن طريق توصيلها بالأرض.

٤- يمر التيار الكهربائي في مسار مغلق من الموصلات يسمى.....الدائرة الكهربائية.....



اختار الإجابة الصحيحة:



الجسيمات متماثلة الشحنات.....

تتجاذب	تتنافر	تتفاعل معاً
تمثل الصور المجاورة		
الكهرباء	الكهرباء الساكنة	الدائرة الكهربائية
يكون الجسم متعادلاً كهربائياً اذا كان له العدد نفسه من البروتونات والالكترونات.		
العبارة صحيحة	العبارة خاطئة	-
يقاس التيار الكهربائي الذي يمر في الدائرة الكهربائية بوحدة:		
نيوتن	الامبير	الأوم
لحماية المنازل من التيارات الكهربائية الكبيرة يركب فيها:		
مقابس	منصهرات او قواطع كهربائية	مقاومات

اسمي أنواع الدوائر الكهربائية التالية:

دائرة على التوالي

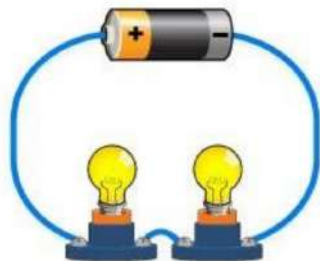

دائرة على التوازي

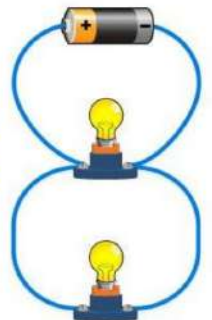



اسم الطالبة: .....



اضع الكلمات التالية في مكانها المناسب:

(المجال المغناطيسي - المغناطيس - الرفع المغناطيسي - المولد الكهربائي)



- ١-...المغناطيس.... جسم له القدرة على جذب جسم اخر له خصائص مغناطيسية.
- ٢-...المولد الكهربائي.. أداة تنتج تيارا كهربائيا من خلال دوران ملف فلزي بين قطبي مغناطيس.
- ٣-...الرفع المغناطيسي.... هو رفع جسم باستخدام قوى مغناطيسية دون ملامسته.
- ٤-...المجال المغناطيسي.... خطوط تمثل اتجاهات القوى المغناطيسية حول المغناطيس.

اختر الإجابة الصحيحة:

الأقطاب المختلفة		
لا تتأثر	تتجاذب	تتنافر
تمثل الصورة المجاورة:		
المجال المغناطيسي	القطب	المغناطيس الكهربائي
يمكن زيادة قوة المجال المغناطيسي لمغناطيس كهربائي:		
فصل الاسلاك	تقليل عدد لفات الاسلاك	بزيادة عدد لفات الاسلاك
المحرك الكهربائي يحول الطاقة.....		
نووية الى كهربائية	الحركية الى كهربائية	الكهربائية الى حركية
الأقطاب المتشابهة		
لا تتأثر	تتجاذب	تتنافر
للأرض مجال مغناطيسي.		
-	العبارة خاطئة	العبارة صحيحة

قوة الإرادة

تصنع المستحيل

موقع

مادنتي

المعلمة: أمل الزهراني